

VOLLMER®

2018/2019/2020

Gesamtkatalog H0 - TT - N - Z - O - G



Steinkunst



43510
Bahnhof Neuffen – Bausatz
Station Neuffen – Kit



HO	Steinkunst <i>Stone Art</i>	10
	Bahnhöfe, Bahnsteige, Stellwerke <i>Stations, Platforms, Signal Towers</i>	22
	Bahnbetriebswerke <i>Locomotive Depots</i>	48
	Güterschuppen, Industrie- und Fabrikanlagen <i>Freight Sheds, Factories</i>	64
	Brücken, Tunnelportale, Zäune <i>Bridges, Tunnel Portals, Fences</i>	78
	Feuerwehren, Garagen, Polizei, Brandgeschehen <i>Fire Services, Police Stations</i>	90
	Kirchen, Mühlen <i>Churches, Mills</i>	104
	Start und Spar, Stadt- und Dorfhäuser <i>Houses and More</i>	110
	Kleinbausätze, Figuren und Zubehör <i>Accessories, Figures</i>	172
	N	Bahnhöfe, Bahnsteige, Stellwerke <i>Stations, Platforms, Signal Towers</i>
Bahnbetriebswerke <i>Locomotive Depots</i>		200
Güterschuppen, Industrie <i>Freight Sheds, Factories</i>		204
Brücken, Tunnelportale, Zäune <i>Bridges, Tunnel Portals, Fences</i>		206
Feuerwehren, Garagen, Polizei, Brandgeschehen <i>Fire Services, Police Stations</i>		210
Kirchen <i>Churches</i>		214
Stadt- und Dorfhäuser <i>Houses and More</i>		218
Kleinbausätze, Figuren und Zubehör <i>Accessories, Figures</i>		244
Häuser <i>Houses</i>		250
TT		Bahnhöfe, Kirchen, Häuser, Brandgeschehen <i>Stations, Churches, Houses, Fire Services</i>
	Z	
G	Rund um den Bahnhof, Häuser, Kapellen <i>Stations, Houses, Chapels</i>	260
	Zubehör, Kleber, Beleuchtung, Rauchgeneratoren <i>Accessories, Glue, Lighting, Smoke Generators</i>	267
Zubehör	Artikel Inhaltsverzeichnis <i>Table of Contents</i>	272



Liebe Modellbauer, liebe Fans unserer Vollmer Produkte,

seit dem Spätsommer 2014 wird die beliebte Traditionsmarke Vollmer unter dem Dach der Viessmann Gruppe weitergeführt. Die Weiterführung einer so erfolgreichen und beliebten Marke ist uns eine wahre Herzensangelegenheit. Und neben der Fortführung der Produktion von bekannten und beliebten Bausätzen arbeiten wir gleichzeitig mit Hochdruck an neuen Produkten. Die Modellbahn ist ein wirklich sehr spannendes Hobby. Hier kann man im Kleinen, allein oder gemeinsam, mit Freunden im Club oder mit dem Enkel daheim seine Ideen und Fantasien umsetzen. Dem Alltag entfliehen und einfach ein paar schöne Stunden mit dem schönsten Hobby der Welt verbringen.

Was können wir dazu beitragen?

Sie haben hier mehr als 270 Seiten Katalog vor sich liegen. Viele schöne Produkte, aber auch Anregungen und Ideen für Ihre zukünftigen Projekte. Die Zusammenarbeit und der intensive Austausch mit unseren Kunden motiviert uns, immer mehr und immer attraktivere Produkte zu entwickeln. Über 300 Mitarbeiter, über 800 Produkte, mehr als 70 Jahre Erfahrung. Wir werden jedes Jahr ein bisschen besser, wir lernen und hören zu. Wir treffen Sie auf Messen und führen den aktiven Dialog im Internet, unser Service bei Ersatzteilen steht Ihnen jederzeit zur Verfügung.

Was passiert in der Zukunft?

Sicherlich stehen wir noch am Anfang der neuen Steinkunst Serie, dennoch haben wir bereits ein paar innovative Produkte ausgeliefert und das Material überzeugt unsere Fans. Wer einmal in Kontakt mit der Steinkunst gekommen ist, der weiß, wovon die Rede ist. Es fühlt sich besser an, als sämtliche Lösungen aus Plastik, Papier und sonstigen Materialien. Wir werden auch in Zukunft unsere Online Aktivitäten verstärken, wir sind neugierig auf die unterschiedlichen Modellbaugruppen, die ihren festen Platz bei Facebook, Youtube oder Instagram haben. Gerade in den sozialen Medien tummeln sich viele Modellbahner und Modellbauer auf der Suche nach neuen Ideen, Antworten auf technische Fragen oder um im gegenseitigen Wett-eifern die Kollegen zu beeindrucken. Unser Plan ist es, hierdurch noch mehr voneinander zu lernen und in einen aktiven Dialog zu treten. Wir wollen unsere Produktionsprozesse transparent machen, Sie teilhaben lassen an der Entstehung der Produkte und der Entwicklung neuer Ideen. Was immer bei uns vorgeht, Sie sollen es wissen, wir wollen Sie informieren. Dazu eignen sich Plattformen wie Facebook und Instagram. Wie Sie gestalten, bauen, altern, anschließen und erneuern zeigen wir Ihnen auf Youtube. Weitere Infos zu Facebook finden Sie auf Seite 21. Ihr **viessmann/Vollmer** Team

Dear model train friends, dear fans of our Vollmer products,

Since the late summer of 2014, the popular traditional brand Vollmer has been continued under the roof of the Viessmann group. The continuation of such a successful and popular brand has been truly a matter of high importance to us. While we are continuing the well-known and popular kits, we are working hard to come up with new items. Model train is a really exciting hobby. You can realize on a small scale all your ideas and fantasies. You can do it on your own, together with friends in a club or with your grandchild at home. Getting away from it all and spending a few wonderful hours with the most rewarding hobby in the world.

What can we do to enhance your fun?

You have a catalogue with more than 270 pages in front of you. Many nice products but also lots of suggestions and ideas for your future projects. We are motivated by the co-operation and the close communication with our customers in the development of additional and more attractive products. More than 300 employees, over 800 products, more than 70 years of experience. We are improving year by year. We listen and we learn. We meet you at trade fairs and we maintain an active dialogue on the internet. You have access to our replacement part service at all times.

What is going to happen in the future?

It is true that we are still at the beginning of the development of the new stone art series but we have already been shipping a number of innovative products and our fans are excited with the material. Those who have already come in contact with stone art know what we are talking about. It has a more natural touch compared to all other solutions made of plastic, paper and other materials. We will continue to strengthen our online activities. We are anxious to learn about the various model train groups which meet on Facebook, Youtube or Instagram. The social media are a platform where you will find many model train hobbyists searching for new ideas, for answers to technical questions or just wanting to impress their colleagues in a mutual competition. It is our desire to make use of these activities to learn more from each other and to start an active dialogue. We want to make our production processes transparent for you in order that you can play an active part in the creation of the products and the development of new ideas. Whatever is going on in our company, we want you to know it. Social media such as Facebook and Instagram are the ideal tools to keep you updated. On Youtube we show you how to design, build, weather, connect and replace. For more information on Facebook, please turn to page 21. Your **viessmann/Vollmer** team

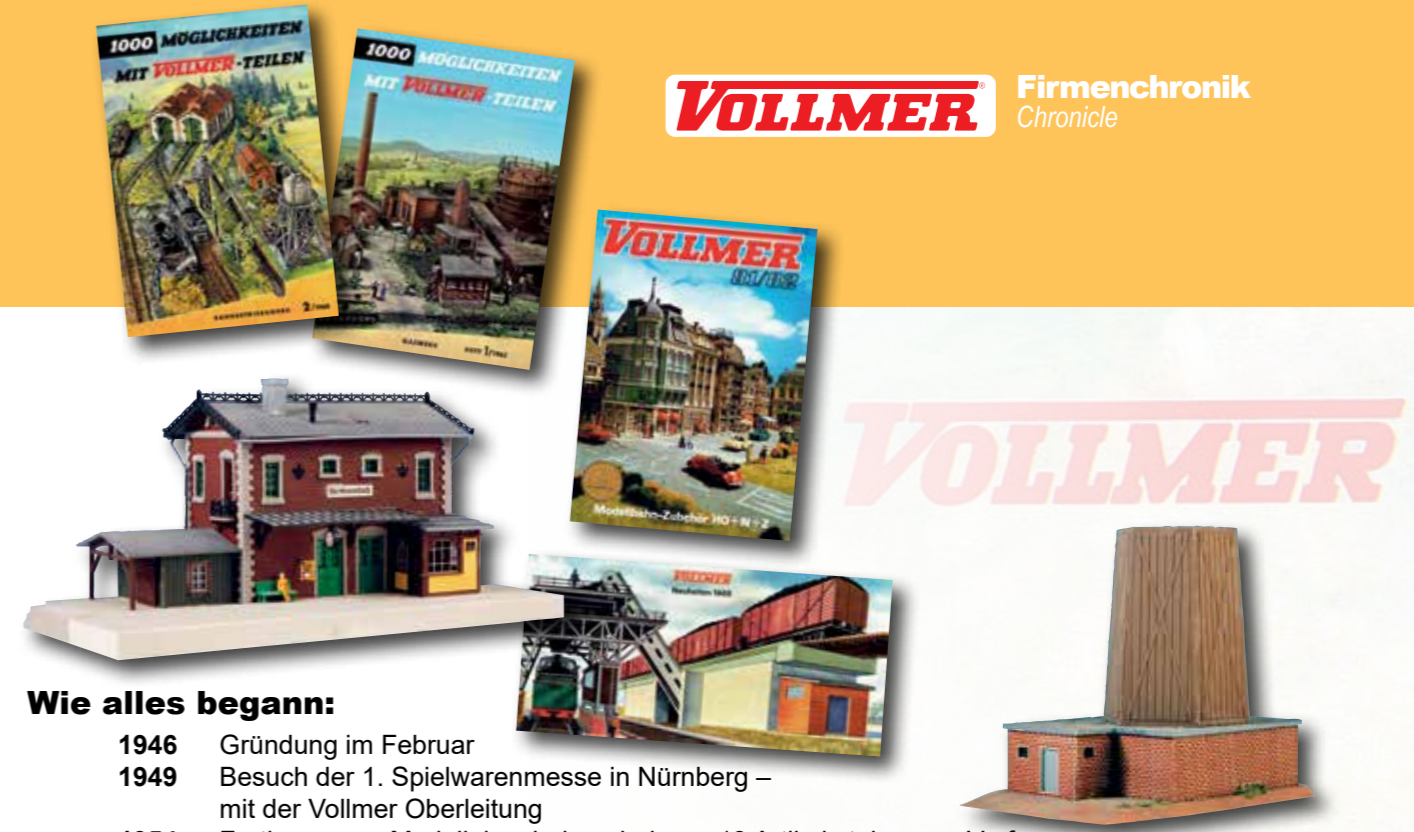

Wie alles begann:

- 1946** Gründung im Februar
- 1949** Besuch der 1. Spielwarenmesse in Nürnberg – mit der Vollmer Oberleitung
- 1954** Fertigung von Modelleisenbahnzubehör – 13 Artikel stehen zur Verfügung
- 1956** Erste IBM EDV Anlage – Errichtung des ersten Fabrikgebäudes
- 1973** Erweiterung und Neubau des Firmengebäudes – extreme Rohstoffpreise wegen Ölkrise
- 1980 – 1988** Markteinführung von Patrizierhäusern, Romantikserie inkl. Inneneinrichtung und Beleuchtung, Großstadthäusern und der Vollmer Schwarzwaldklinik
- 1992** Einführung CAD/CAM in Konstruktion und Werkzeugbau
- 1995** Dritter Preis bei Landeswettbewerb Frauen- und Familienfreundliches Unternehmen
- 2000** Offizielle Einführung Qualitätsmanagement; erste Zertifizierung gem. VDA 6.1. Millennium
- 2004** Erneute Reorganisation von Betriebsabläufen und EDV-System
- 2005** Vorstellung Papst Benedikt XVI Geburtshaus
- 2006** 60-jähriges Firmenjubiläum wird mit erstmals zwei Tagen der offenen Tür auf Firmengelände gefeiert
- 2008** Das Vollmer Sortiment umfasst an die 1000 Artikel
- 2014** Viessmann übernimmt die Marke Vollmer und vertreibt die Produkte weiterhin

Timeline

- 1946** The company was founded
- 1949** Visit of the first Toy Fair in Nuremberg – Presentation of the Vollmer catenary
- 1954** Production of Model Railway Accessories – 13 articles were available
- 1956** First IBM EDP machine – The first company building was established
- 1973** Enlargement and new buildings were built – Extremely high prices of raw materials due to oil crisis
- 1980 – 1988** Market introduction of patrician houses, romantic series with interior decoration and lighting included, big city houses as well as the Vollmer Black Forest hospital
- 1992** Introduction of CAD/CAM in the construction and mould making departments
- 1995** Third prize at the county contest for women and family oriented companies
- 2000** Quality management was officially introduced: First certification after VDA 6.1; Millennium
- 2004** Reorganization of office procedures and EDP-system
- 2005** Presentation of Pope Benedikt XVI birthplace
- 2006** First time in the Vollmer company's history, the 60th company's anniversary was celebrated with two open factory days
- 2008** Vollmer offered about 1000 articles for model railway
- 2014** Viessmann took over the brand Vollmer and continued the distribution of the products

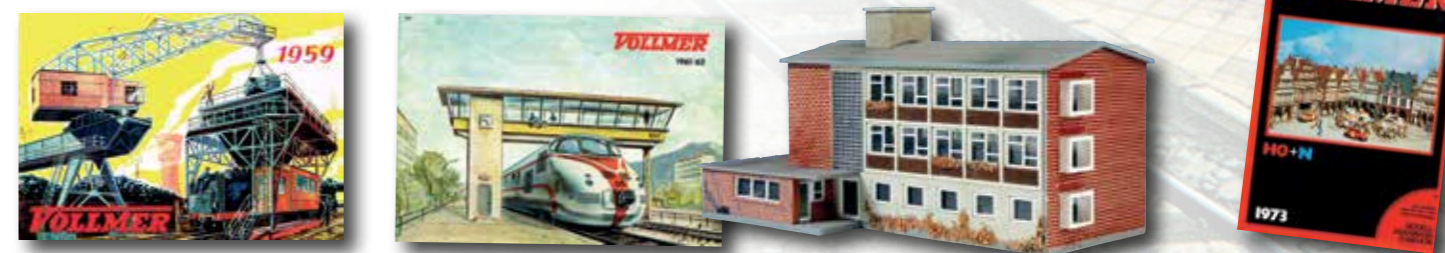

Der Marktplatz – Zentrum städtischen Lebens

Umrahmt von schmucken Gebäuden mit prächtigen Giebeln, stolzen Handelshäusern mit teils verzierten Fassaden, besitzt der historische Marktplatz seit Jahrhunderten einen hohen Stellenwert im städtischen Leben. Hier spielt sich das Leben Tag und Nacht in all seinen Facetten ab, hier werden Feierlichkeiten und Veranstaltungen abgehalten und hier findet natürlich auch der wöchentliche traditionelle Markttag statt.

Besucher jeden Alters kaufen Fleisch- und Wurstwaren am Metzgerstand, holen sich einen kleinen Snack am Imbisswagen oder verweilen bei einem erfrischenden Kaltgetränk im angrenzenden Biergarten bei unterhaltsamer Musik. Erfrischend kühles Wasser sprudelt in Fontänen aus dem reich verzierten Stadtbrunnen und zieht Besucher magisch an.

Kurz: Hier ist immer was los und somit bietet es sich auch als ein zentrales Motiv für Ihre Modellanlage wunderbar an. Wie Sie beim Aufbau und der Ausgestaltung dabei vorgehen können, zeigen wir Ihnen anhand von Beispielen und Tipps auf den folgenden Seiten.

Zentrales Gebäude und Blickfänger: Das Grand Hotel

Für den Aufbau des Grand Hotels verwenden wir 3 x Art. 43772 Hotel von Vollmer.

Der mit vielen Details und filigranen Verzierungen ausgestattete Bausatz bietet den Vorteil, dass jede Seite eine Sichtseite darstellt. So können 3 Häuser des gleichen Bausatzes als eine Einheit nebeneinander gestellt werden, wobei jedes verschieden wirkt. Die qualitativ hochwertigen Spritzgussteile bieten eine hohe Passgenauigkeit und gewährleisten so einen zügigen Aufbau des vorbildgetreuen Modells.

Dem Bausatz liegt eine aus dünner Pappe bestehende Innenwandverkleidung bei.

Im Bereich der Fenster zeigt sie ein Gardinenmotiv, im Wandbereich ist sie schwarz und verhindert so ein Durchscheitern des Lichts einer eingebauten Innenbeleuchtung durch die Wände. Die Verkleidung wird allerdings nur bei einer zentralen Innenbeleuchtung benötigt. Nach der Neu-Entwicklung der Fenstereinzel- und Etagenbeleuchtung von Viessmann werden diese „Schwarzpapiere“ nicht mehr benötigt.



1. Um eine kleine Wandleuchte einzubauen, bohren wir ein Loch in eine Seitenwand des fertig zusammengebauten Erdgeschosses. Als Wandleuchte empfiehlt sich z. B. Art. 6442 LED-Wandleuchte von Viessmann. Sie ist für verschiedene Spurgrößen geeignet und dank LED wartungsfrei.

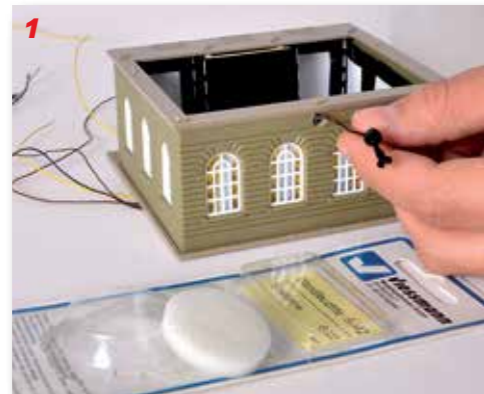

2 – 4. Nach dem Aufbau des Erdgeschosses folgen die Seitenwände. Um die Bauteile dauerhaft gut miteinander zu verkleben, empfehlen wir einen unserer Vollmer Kleber. Diese universell einsetzbaren Kleber eignen sich hervorragend zum Verkleben von Kunststoffen, Papier, Pappe, Holzwerkstoffen, Baumbelaubung und anderer saugfähiger Materialien.

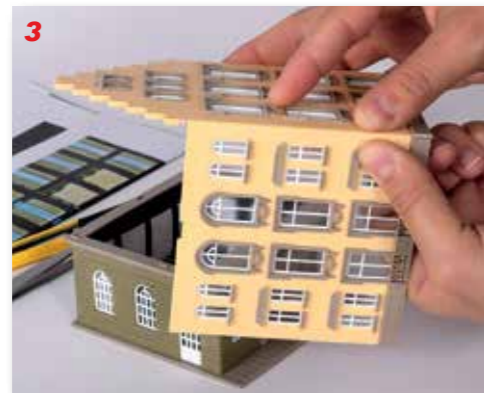

Effektvolle Akzente setzen – Mit Innenbeleuchtung

Für die Schaffung einer besonderen Atmosphäre ist der Einbau einer Beleuchtung in Gebäude für den Modellbauer unverzichtbar geworden. Eine einfache und leicht umzusetzende Möglichkeit dazu bietet das Startset Etageninnenbeleuchtung mit 4 LEDs weiß, Art. 6045 oder das Hausbeleuchtungs-Startset mit 1 LED weiß, Art. 6005 von Viessmann.



1 – 3. In unserem Beispiel verwenden wir die Etageninnenbeleuchtung Art. 6045, bestehend aus 8 Lichtschienen in 4 verschiedenen Größen mit 4 weißen LEDs. Die Lichtschienen lassen sich individuell kürzen und eignen sich hervorragend für die Beleuchtung von langen Fensterfronten oder Eckräumen. Zur Lichtabschottung zwischen Fenstern oder Türen und auch als Endabschluss besitzen sie verschiebbare Trennwände.

Der Etageninnenbeleuchtung liegen Hintergrundmotive zum Einkleben in die gefertigten Lichtboxen bei. Es bleibt Ihnen überlassen, ob Sie diese Hintergrundmotive oder die Gardinenmotive des Schwarzpapiers im Bereich der Fenster nutzen möchten.

4. Selbstverständlich lassen sich diese Startsets auch mit weiteren günstigen LEDs ergänzen, z. B. mit den Viessmann LEDs für Etageninnenbeleuchtung, je 10 Stück in warmweiß, weiß und gelb, Art. 6046, 6047 und 6048. Sie passen exakt in die Aussparungen der Lichtschienen.



Elegante Stromversorgung – Die Verteilerleiste mit Powermodul

Für flackerfreies Licht beim Betrieb mit Wechselstrom und fast doppelte Helligkeit der LEDs, empfehlen wir die Verwendung der Verteilerleiste mit eingebautem Powermodul, Art. 5205 von Viessmann. Die Enden der Widerstände und Dioden der Innenbeleuchtung längen wir mit Hilfe eines Seitenschneiders auf ca. 7 mm ab. So lassen sich die Widerstände und Dioden sehr einfach in die gut zugänglichen Buchsen der Steck-Verteilerleiste einstecken – Löten, Schrauben und Bananenstecker entfallen.

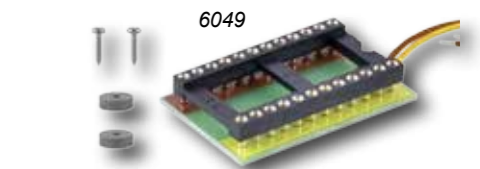
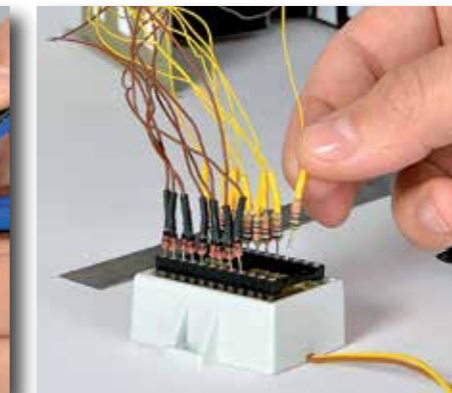
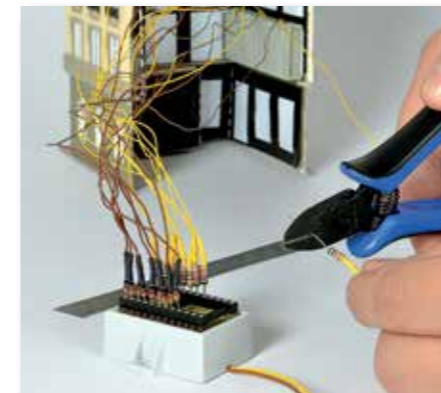

Tip: Besonders einfach ist die Erweiterung mit der Viessmann Verteilerleiste Art. 6049. So lässt sich über eine „Mutter“-Verteilerleiste mit Powermodul, Art. 5205 und weiteren, parallel angeschlossenen Verteilerleisten, Art. 6049 das Licht von einem Haus zum anderen legen. So haben Sie auch in den weiteren Häusern das flackerfreie Licht mit fast doppelter Helligkeit.

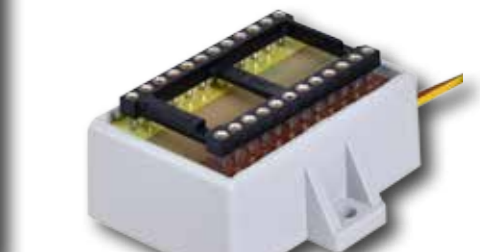



Aus drei mach eins – Dachelemente und Fassaden des Grand Hotels

Nach Fertigstellung der drei Bausätze schieben wir diese zu einem Gebäude zusammen. Die Übergänge von einem Dach zum nächsten kaschieren wir mit den beiliegenden Dachelementen. So entsteht der Eindruck eines großen Hotels (Bild 1 und 2). Die Fugen zwischen den verschiedenen Fassaden werden auch verdeckt. Abschließend werden sie mit den enthaltenen hübschen Details, wie z. B. Balkonen, Säulen und Eisengitterverzierungen, ausgeschmückt (Bild 3).

Pflasterarbeiten wie vom Profi – Mit Straßenplatten aus der Steinkunst-Serie



1 – 2. Ist unser Gebäude fertig, widmen wir uns dem eigentlichen Marktplatz. Mit den Straßenplatten aus der Steinkunst Serie, z. B. Art. 48240 und Art. 48243, lassen sich sehr schnell und leicht große Flächen auslegen. Die zu 80% aus Quarzsand bestehenden Platten sind flexibel, lassen sich mit einem Cutter auf die gewünschte Länge zuschneiden und mit einem handelsüblichen Kleber, auf die zu füllende Fläche aufkleben.



3. Die Kopfsteinpflasterstruktur sieht aus und fühlt sich an wie aus echtem Stein gemacht und hinterlässt so einen unübertroffenen realistischen Eindruck. Mit den zu ergänzenden Endstücken Art. 48244 lässt sich eine Straßenplatte gerade abschließen. Anschließend tragen wir mit einem Pinsel Farbpulver auf und verreiben es, um die Fugen hervorzuheben. So entsteht der Eindruck eines frisch gesandeten Kopfsteinpflasters.

Bewegung bringt Leben ins Spiel – eMotion Artikel von Viessmann

In die zuvor verlegten Straßenplatten werden Löcher gebohrt für die bewegten Figuren aus der eMotion-Serie von Viessmann. Dort wird z. B. der Viessmann Braumeister beim Fassanstich, Art. 1546, eingesetzt. Nach erfolgtem Anschluss des Unterflurantriebes an die Stromversorgung klopft er munter mit realistischen Bewegungen den Zapfhahn im Fass fest.



Aus dem umfangreichen Sortiment an eMotion Artikeln von Viessmann lassen sich natürlich noch weitere Figuren passend zu unserem Motiv finden, z. B. die Biertrinker mit bewegten Armen, Art. 1525 oder die winkende Frau, Art. 1555 usw.

Grenzenlose Kreativität

Mit den genannten Beispielen und Einbautipps gelingt uns der Bau und die Gestaltung eines vorbildgerechten und anschaulichen Marktplatzmotivs. Natürlich sind viele weitere Ausgestaltungsmöglichkeiten denkbar, z. B. mit einem Kiosk, Art. 45134, oder einer Bushaltestelle, z. B. Art. 45155, weiteren Marktständen, z. B. Art. 45141, einem angrenzenden Rathaus, z. B. Art. 43760 usw...

Lassen Sie bei der weiteren Ausgestaltung Ihrer Fantasie freien Lauf.

Vielleicht wollen Sie auch die Fassaden oder Dächer der schon vorhandenen Häuser optisch und haptisch aufwerten, den Marktplatz um weitere realistische Straßenelemente erweitern oder sogar völlig frei modellieren und individuelle Geländedetails gestalten? Dann werfen Sie doch mal einen Blick in das folgende Kapitel. Dort stellen wir Ihnen die dafür passenden Artikel vor – die Steinkunst-Serie.

Wir wünschen Ihnen viel Spaß beim Nachbauen!



Die sich drehende und mit wartungsfreier LED-Beleuchtung versehene Litfaßsäule von Viessmann, Art. 1392, ist praktisch überall einsetzbar: Auf Gehwegen, in Parks, vor Bahnhöfen und natürlich auch auf unserem Marktplatz. Daneben steht eine Viessmann Parklaterne, Art. 6070 – ein Klassiker unter den Parklaternen und ebenfalls wartungsfrei dank LED mit warmweißem Licht.

Eine weitere schöne Gestaltungsmöglichkeit für unseren Marktplatz bietet der Mehrstrahlige Zierbrunnen mit LED-Beleuchtung von Viessmann, Art. 1316.

Obwohl kein Wasser fließt, wirkt er dennoch täuschend echt.

Ermöglicht wird das durch 4 sich drehende Acrylglas-Elemente, die die Wasserfontänen simulieren.

Das besondere Flair – Leuchten, hell und langlebig

In dem umfangreichen Leuchtenprogramm von Viessmann findet sich für jeden Geschmack und Anwendungszweck die passende Leuchte, z. B. die Nostalgische Leuchte, Art. 6010.

Für die weitere Ausgestaltung unseres Marktplatzes und ein einheitliches Erscheinungsbild haben wir uns allerdings für die wunderschöne Viessmann Parklaterne, Art. 6070, mit warmweißer LED entschieden. Sie besitzt, wie alle Leuchten von Viessmann, einen vorbildgetreuen Messingmast und ist Dank des patentierten Steckfußes kinderleicht zu montieren.



Sieht aus wie **Stein**, fühlt sich an wie **Stein**, ist natürlich wie **Stein**
Looks like stone, feels like stone, as natural as stone



Tunnelportal, eingleisig
Tunnel portal, single track

48100 **HO**
L 10 x B 1,5 x H 13,2 cm
Durchfahrtsbreite/Passage width: 4,8 cm

48500 **TT**
L 7,2 x B 1 x H 9,6 cm
Durchfahrtsbreite/Passage width: 3,5 cm

Stützwand, 2 Stück
Retaining wall, 2 pieces

48101 **HO**
L 13,7 x B 0,8 x H 11 cm
Passend zu **48100**.
Suitable for **48100**.

48501 **TT**
L 10 x B 0,6 x H 8 cm
Passend zu **48500**.
Suitable for **48500**.

48601 **N**
L 7,5 x B 0,5 x H 6 cm
Passend zu **48600**.
Suitable for **48600**.

48701 **O**
L 27,5 x B 1,6 x H 22 cm
Passend zu **48700**.
Suitable for **48700**.

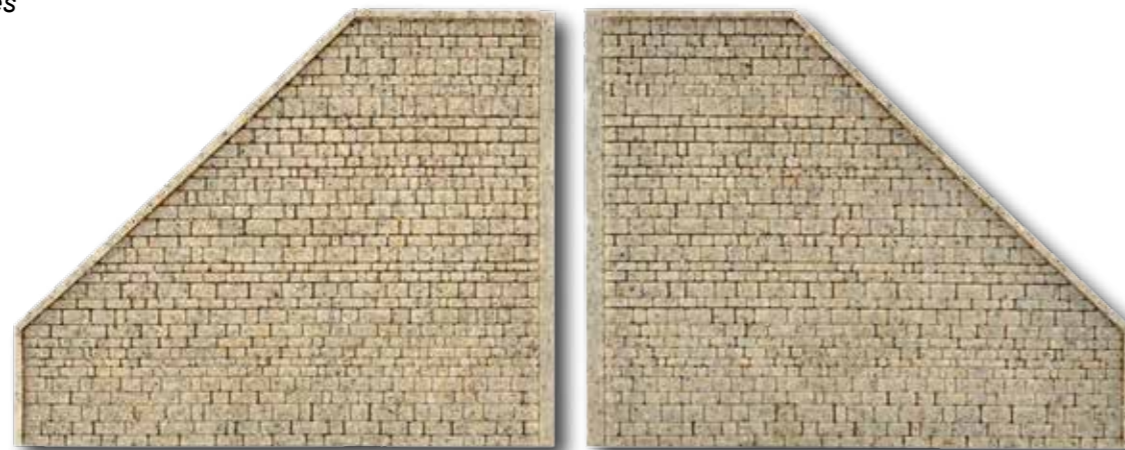

Diese Stützwände aus der Steinkunst-Serie erweitern das Tunnelportal nach rechts und links. So entsteht eine realistische Tunnelleinfahrt wie aus echtem Stein.

The retaining walls from the stone art series expand the tunnel portal to the left and right side. So you can create a realistic tunnel entrance, looks like the original.

Unter diesem Motto bietet Vollmer Mauerplatten, Straßenplatten, Tunnelportale und vieles mehr aus einem Mineralverbundwerkstoff in den Spürgrößen H0, TT, N, O und G an.

Dieser Werkstoff erzeugt eine unübertroffen realistische Steinoberfläche. Die Platten sind flexibel und einfach mit einem Cutter-Messer zuschneidbar. Die materialstärkeren und steiferen Mauerplatten können auch — durch leichtes Erwärmen mit Heißluft — gebogen und jeder Boden- und Erdkrümmung angepasst werden.

New Vollmer product line - stone art. Weatherproof items made of mineral composite in gauges H0, TT, N, O and G.

Wall and street plates, tunnel portals and more are fascinating by great optics and haptics. Simple handling by warming up and cutting in combination with best flexibility are the most impressive attributes.

48600 **N**
L 5,3 x B 0,7 x H 7,2 cm
Durchfahrtsbreite/Passage width: 2,6 cm

48700 **O**
L 19,8 x B 2,7 x H 26,5 cm
Durchfahrtsbreite/Passage width: 9,7 cm

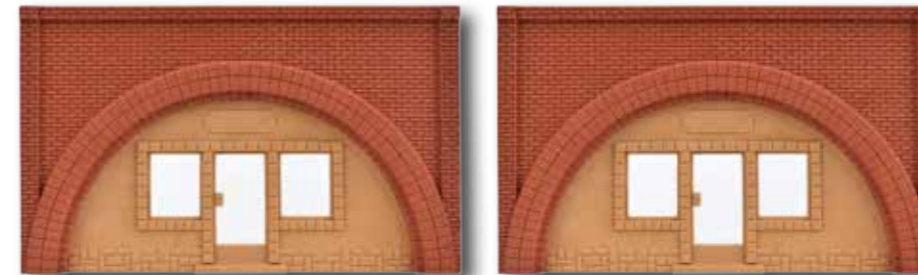

Arkaden ziegelrot mit Bogeneinsatz, 2 Stück
Arcades red brick with arc insert, 2 pieces

48150 **HO**
L 10 x B 0,5 x H 6 cm
48750 **O**
L 20 x B 0,5 x H 12 cm

Mit diesen Arkadenstücken aus der Steinkunst-Serie verkleiden Sie z. B. Ihre Brücke vorbildgerecht und unübertroffen realistisch. Inklusive Füllstücke. Ein Arkaden-Stück mit Tür links, Fenster rechts daneben, zweites Arkaden-Stück mit Tür in der Mitte, Fenster rechts und links daneben.

Using arcades from the stone art series you cover your bridge in a realistic way. Including filling parts. One arcade-part with door left, window right alongside, second arcade-part with door in the middle, window right and left alongside.



48760 **O**
Brunnen, Bruchstein, 2 Stück
Fountain, crushed stone, 2 pieces
H 2,2 cm
Ø Außen/External: 3,6 cm
Ø Innen/Internal: 2,6 cm

48761 **O**
Brunnen, achteckig, 2 Stück
Fountain, octagonal, 2 pieces
H 2 cm
Eckmaß/Width across corners: 8,6 cm



48270 **HO**
Steinkunst-Set Brunnen und Felsen
Stone art set fountain and rocks
8-eckiger Brunnen/Octagonal fountain:
Eckmaß/Width across corners: ca. 4,5 cm, H ca. 1,1 cm
Runder Brunnen/Round fountain:
Ø Außen/External 1,8 cm, Ø Innen/Internal 1,3 cm, H 1,1 cm
Felsen/Rocks: L 11,8 x B 10 x H 3,5 cm
L 13,5 x B 5,8 x H 5 cm
L 23,5 x B 10 x H 4,5 cm
L 13,5 x B 15 x H 3,5 cm
L 19,6 x B 9,3 x H 4 cm

Das Set aus der Steinkunst-Serie besteht aus 2 hochgemauerten und einem 8-eckigen Brunnen, 5 Felsen, 2 Kanaldeckeln und einem Gullideckel.

This set from the stone art series contains 2 high layed and an octagonal fountain, 5 rocks, 2 angular and one round manhole cover.

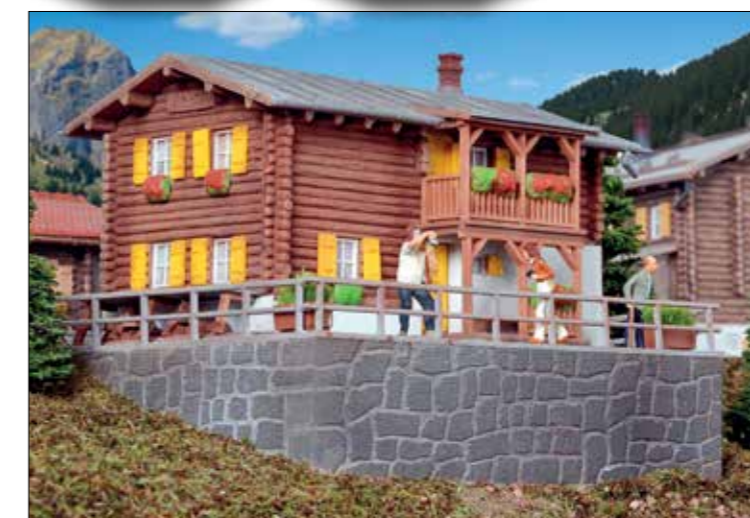

48110 **HO**
Hangfundament für Modellhäuser
Mountain side base for model houses
L 21 x B 0,2 x H 5,6 cm

Individuell zuschneidbares Unterbau-Stück aus der Steinkunst-Serie. Damit können Sie auch noch nachträglich Modellgebäude in Hanglage auf Ihrer Anlage platzieren. Für alle gängigen Modellgebäude geeignet.

This sub-construction of the stone art series can be cut individually. Offers you to place subsequently buildings on a mountain side on your layout. Suitable for all common model buildings.



Mauerplatte Naturstein
Wall plate natural stone

- 48220** HO
L 28 x B 16,3 cm
- 48720** O
L 54 x B 16,3 cm
- 48820** G
L 54 x B 34,6 cm



Mauerplatte Haustein
Wall plate cut stone

- 48221** HO
L 28 x B 16,3 cm
- 48721** O
L 54 x B 16,3 cm
- 48821** G
L 54 x B 34,6 cm



Mauerplatte Ziegel
Wall plate red brick

- 48222** HO
L 28 x B 16,3 cm
- 48722** O
L 54 x B 16,3 cm
- 48822** G
L 54 x B 34,6 cm

gealtert
weathered

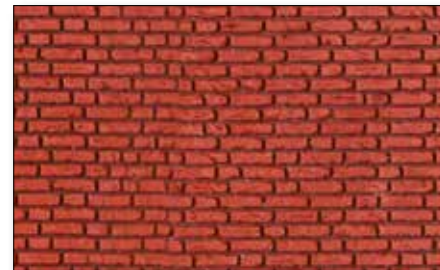

Mauerplatte Klinker
Wall plate clinker brick

- 48223** HO
L 28 x B 16,3 cm
- 48723** O
L 54 x B 16,3 cm
- 48823** G
L 54 x B 34,6 cm

gealtert
weathered



Mauerplatte Bruchstein
Wall plate crushed stone

- 48224** HO
L 28 x B 16,3 cm
- 48724** O
L 54 x B 16,3 cm
- 48824** G
L 54 x B 34,6 cm



Mauerplatte Rauputz
HO Wall plate rough plaster

- 48226** HO
L 28 x B 16,3 cm
- 48726** O
L 54 x B 16,3 cm
- 48826** G
L 54 x B 34,6 cm



Polygonalplatte, mediterran
Polygonal plate, mediterranean

- 48227** HO
L 28 x B 16,3 cm
- 48727** O
L 54 x B 16,3 cm
- 48827** G
L 54 x B 34,6 cm

NEU

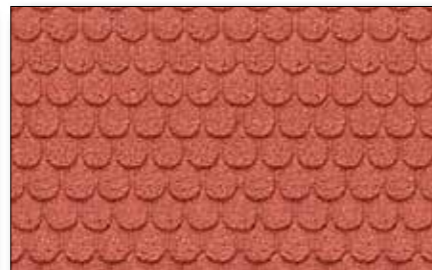

Dachplatte Biberschwanz
Roof plate plain tile

- 48730** O
L 54 x B 16,3 cm
- 48830** G
L 60 x B 100 cm

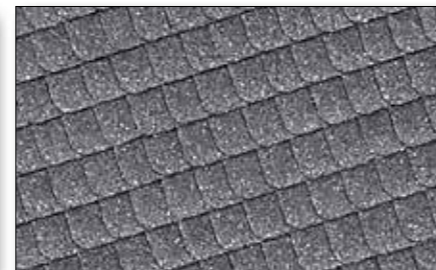

Dachplatte Schiefer
Roof plate slate

- 48731** O
L 54 x B 16,3 cm
- 48831** G
L 60 x B 100 cm



48900
Steinkunst-Modellierpaste, Farbe Natur, 500 g
Stone art modelling paste, colour natural, 500 g

Wetterfeste und wasserverdünnbare Modellierpaste. Mit handelsüblichen, wasserverdünnbaren Färbemitteln (z. B. Acrylfarben, Pulver oder Acryl-Abtönpasten) kann die Paste individuell farblich gestaltet werden. Es genügen die Farben Schwarz, Braun und Rot, um den gewünschten Farbton zu erhalten.

Weatherproof and dilutable paste. With commercial, dilutable stains (e. g. acrylic paints, powder or acrylic tinting pastes), the paste can be created in colour. Only black, brown and red colours are required to achieve the desired shade of colour.

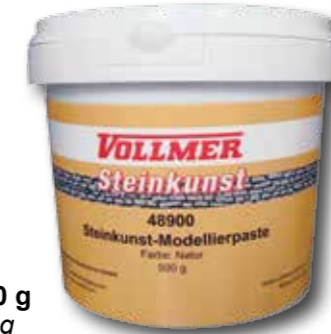

48282 HO
Deko-Set Grabmale
Deco-set Tombs

Das Set beinhaltet 6 Grabmale zur Ausgestaltung. Auf der Modellbahnanlage ist es vielseitig verwendbar, z. B. für die Vollmer Friedhöfe Art. **43860** und **43861**.
The set is universally applicable, e. g. for the Vollmer cemeteries item-No. 43860 and 43861.

48300 HO
Felsen Naturstein, 5 Stück
Rocks natural stone, 5 pieces

- L 11,8 x B 10 x H 3,5 cm
- L 13,5 x B 5,8 x H 5 cm
- L 23,5 x B 10 x H 4,5 cm
- L 13,5 x B 15 x H 3,5 cm
- L 19,6 x B 9,3 x H 4 cm

Diese naturgetreuen Felsstücke aus der Steinkunst-Serie eignen sich besonders zur realistischen Landschaftsgestaltung.

This set of rocks from the stone art series is particularly suitable for realistic landscape design.



48285 HO
Martin Luther Statue
Martin Luther statue

- Sockel/Base: L 3,3 x B 3,3 x H 2,6 cm
- Figur/Figure: L 1,2 x B 0,9 x H 3 cm

Das Vorbild dieser Statue steht als Denkmal seit 1821 auf dem Marktplatz in der Lutherstadt Wittenberg, wo Martin Luther 1517 die 95 Thesen an das Tor der Schlosskirche zu Wittenberg angeschlagen hat. Der Sockel ist aus Steinkunst gefertigt.

The prototype is the historical monument which stands since 1821 on the market square of Wittenberg. In the year 1517 Martin Luther nailed the 95 theses on the door of the castle church in Wittenberg. The base is made of stone art.



NEU

48286 HO
Kriegerdenkmal
War memorial

- H 3,5 cm

Das Kriegerdenkmal wurde vom deutschen Bildhauer Hugo Knittel erschaffen und steht heute in Murg, Baden-Württemberg. Es wurde im Jahr 2000 für 45.000 Euro saniert. Die Inschrift lautet: Unseren Gefallenen 1914 – 1918 1939 – 1945 zum Gedächtnis. Der Sockel ist aus Steinkunst gefertigt.

The war memorial was created by the German sculptor Hugo Knittel and is located in Murg, Germany. In 2000 it was renovated for 45.000 euros. The inscription is as follows: „For our fallen 1914 – 1918 1939 – 1945 in memoriam“. The base is made of stone art.

Graue Fugen durch zwei Farben Technologie.
Grey gaps due to bicolour technology.

Straßenplatte Kopfsteinpflaster, 3 Stück

Street plate cobblestone, 3 pieces

48240 **HO**

L 15 x B 8 cm

48740 **O**

L 54 x B 16,3 cm

Auf einer Platte befindet sich ein Gullideckel und 2 Kanaldeckel, 2 Platten sind ohne Einlage (nur in den Spuren HO und O). Durch leichtes Erwärmen mit Heißluft wird das Material biegsam, so kann es auch auf gebogene Wege angepasst werden.

One with a manhole cover and 2 canal lids, the other ones without any insert. By light warming up using hot air the material gets flexible and even curved ways are possible to adjust.



48244 **HO Straßenplatte Kopfsteinpflaster, je 2 Endstücke**

Street plate cobblestone, each 2 end pieces

L 1,7 cm x B 8 cm

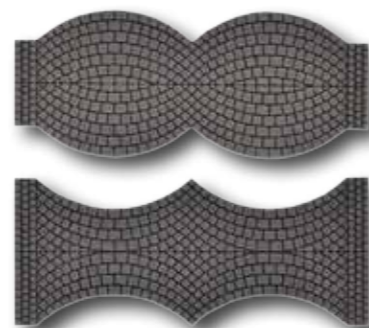

48840 **G Straßenplatte Kopfsteinpflaster**

Street plate cobblestone

L 110 x B 34,6 cm



48841 **G Straßenplatte Kopfsteinpflaster mit Gulli und Kanaldeckel**

Street plate cobblestone with a manhole cover and 2 canal lids

L 110 x B 34,6 cm



48241 **HO Straßenplatte Kopfsteinpflaster, X-Kreuzung**
Street plate cobblestone, x-crossing
L 15 x B 15 cm

48242 **HO Straßenplatte Kopfsteinpflaster, 60°-Einmündung**
Street plate cobblestone, 60° intersection
L 22 x B 19,5 cm

48243 **HO Straßenplatte Kopfsteinpflaster, 90°-Einmündung**
Street plate cobblestone, 90° intersection
L 15,5 x B 13 cm



Straßenplatte Kopfsteinpflaster, 45°-Kurve
Street plate cobblestone, 45° curve
48245 **HO** Radius 12 cm. L 15,5 x B 9 cm
48246 **HO** Radius 15 cm. L 17,5 x B 9,5 cm
48247 **HO** Radius 30 cm. L 29 x B 10,5 cm

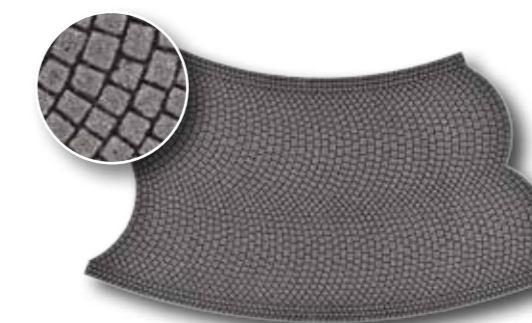

Straßenplatte Kopfsteinpflaster, 45°-Kurve, gegenläufig
Street plate cobblestone, 45° curve, contrary
48256 **HO** Radius 12 cm. L 15,5 x B 9 cm
48257 **HO** Radius 15 cm. L 17,5 x B 9,5 cm
48258 **HO** Radius 30 cm. L 29 x B 10,5 cm

NEU

48248 **HO Kopfsteinpflasterplatte**
Cobblestone plate
L 16,3 x B 28 cm



NEU



48260 HO Asphaltstraße
In der Straße befinden sich 2 Gullideckel und 2 Kanaldeckel.
The street is with 2 manhole covers and 2 canal lids.
Asphalt street
L 75 x B 8 cm



48261 HO Straßenplatte Asphalt, X-Kreuzung
Street plate asphalt, x-crossing
L 15 x B 15 cm



48262 HO Straßenplatte Asphalt, 60°-Einmündung
Street plate asphalt, 60° intersection
L 22 x B 19,5 cm

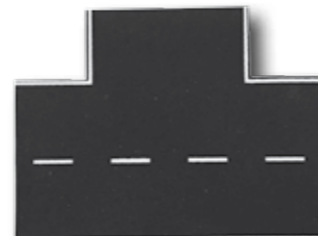

48263 HO Straßenplatte Asphalt, 90°-Einmündung
Street plate asphalt, 90° intersection
L 15,5 x B 13 cm



Straßenplatte Asphalt, 45°-Kurve
Street plate asphalt, 45°-curve

- 48265 HO** Radius 12 cm. L 20 x B 20 cm
- 48266 HO** Radius 15 cm. L 23 x B 23 cm
- 48267 HO** Radius 30 cm. L 38 x B 38 cm

NEU

48268 HO Asphaltplatte
Asphalt plate
L 16,3 x B 28 cm

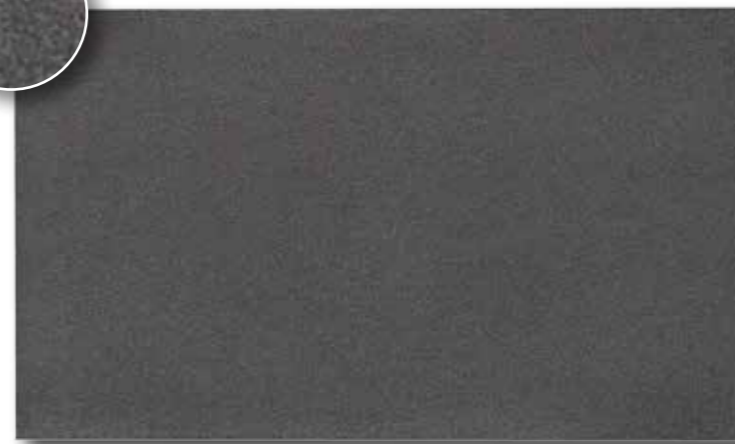
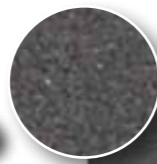

Seitenstreifen mit Parkbucht für 1 PKW
Side-strip with lay-by for 1 car
L 27,3 x B 6,6 x H 0,2 cm

48250 HO
Die Parkbucht ist für einen PKW geeignet.
The lay-by is suitable for one car.

48251 HO
Die Parkbucht ist für 3 PKWs oder einen Bus geeignet.
The lay-by is suitable for 3 cars or a bus.

Die Seitenstreifen sind universell einsetzbar.
Die Oberfläche des Gehwegs ist in Betonplatten-Optik gestaltet. Der Bereich neben dem Gehweg kann z. B. individuell begrünt werden.
Universally applicable. The surface of the pavement is designed in concrete appearance. The area near the pavement is individually plantable.

48253 HO Gehweg mit 90°-Winkel
Pavement with 90° angle
L 10,9 x B 10,9 x H 0,2 cm

Der Gehweg mit seinem 90°-Winkel ist besonders zur Verwendung bei Eckhäusern geeignet. Die Oberfläche ist in Betonplatten-Optik gestaltet.
The pavement with 90° angle fits to corner houses and the surface is designed in concrete appearance.

48255 HO Rasengittersteine mit Begrünung
Grass paving blocks with greenery
L 28 x B 16,3 cm

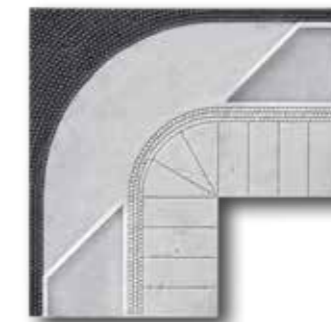



48271 HO
Signalbucht – Bausatz
Signal cove – Kit

Außenmaße/External dimensions: L 6,8 x B 3,7 x H 3,3 cm
Signal-Standfläche/Signal platform: L 5,9 x B 3,3 cm
Diese Signalbucht ist besonders für ansteigendes Gelände neben den Gleisen geeignet.
The signal cove is best suitable for rising areas near the tracks.



48272 HO
Signalsockel – Bausatz
Signal base – Kit

Außenmaße/External dimensions: L 5,7 x B 4,2 x H 3,3 cm
Signal-Standfläche/Signal platform: L 4,1 x B 3,3 cm
Der Signalsockel ist besonders für die Verwendung an Bahndämmen geeignet.
The signal base is best suitable for railway embankments.



48275 HO
Steinbogenbrücke – Bausatz
Stone arched bridge – Kit

L 17 x B 8,2 x H 7 cm
Durchfahrthöhe/Passage height: 4,2 cm
Die Montage kann mit handelsüblichem Holzkleber erfolgen.
It can be mounted by using commercial wood glues.

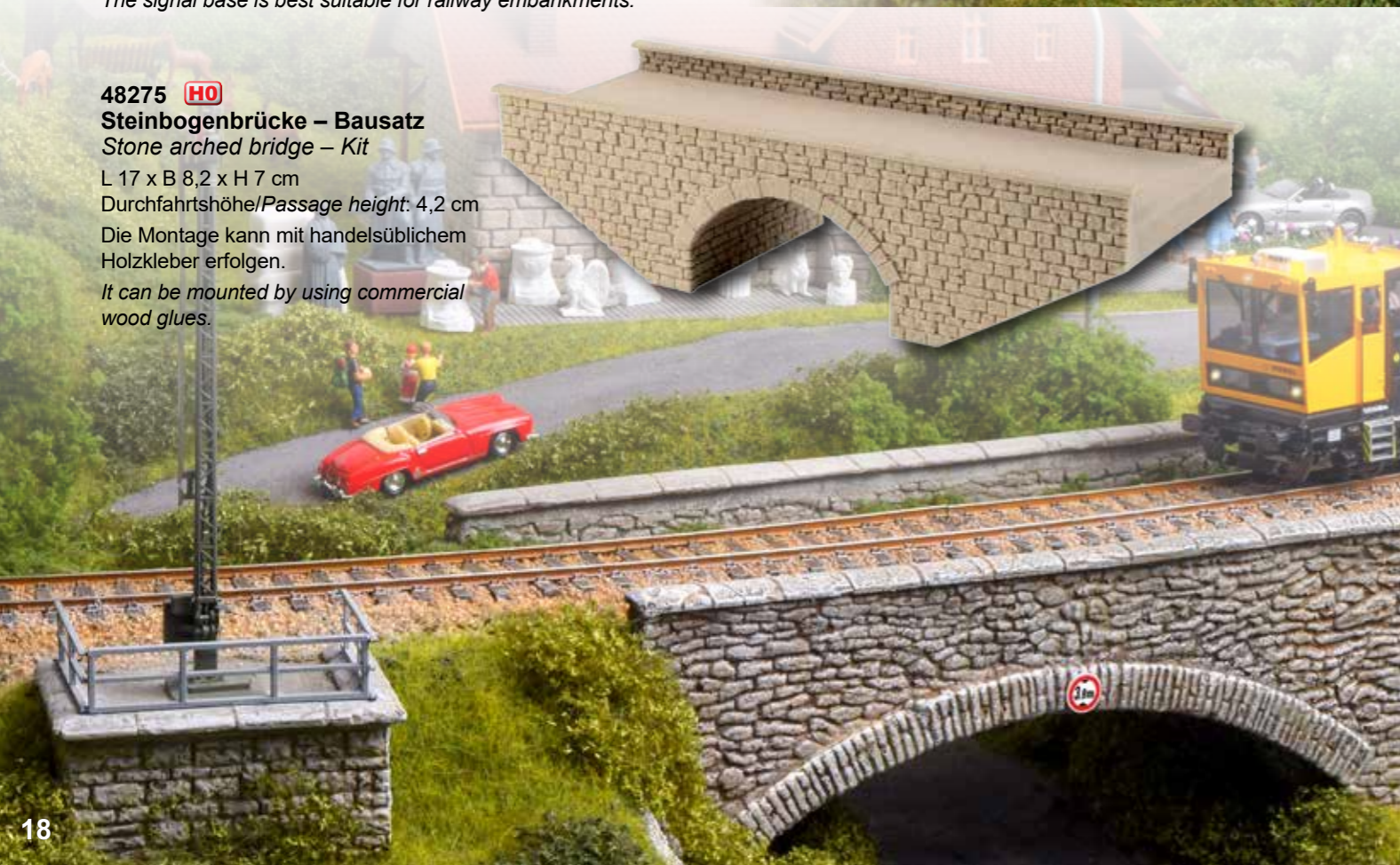

48281 HO
Steinmetz-Zubehör
Stonemason accessories

Das Set beinhaltet 5 Figuren aus Kunststoff (z. B. Büste, Firstfigur) und 3 Steinblöcke aus der Steinkunst-Serie mit realistischer Steinoberfläche.
The set consists of 5 plastic figures (e. g. bust, ridge figure) and 3 blocks of stone of the stone art series with realistic stone surface.



Tipp

eMotion
Bewegte Welt

Die perfekte Ergänzung zum Vollmer Steinmetzhaus Art. 48280 und zum Steinmetz-Zubehör Art. 48281: Der Steinmetz, bewegt, Art. 1556 aus der Serie eMotion – Bewegte Welt von Viessmann. Der Steinmetz schlägt mit dem Knüpfel auf das Schlag Eisen.



The stonemason from Viessmann item-No. 1556 knows his trade and hammers on the chisel with his mallet.



48280 HO
Steinmetzhaus mit LED-Beleuchtung – Funktionsbausatz
Stonemason house with LED lighting – Functional kit

L 20,5 x B 13,5 x H 11,5 cm

Das erste Haus, dessen Wände aus dem besonderen Material der Vollmer Steinkunst bestehen. Das sorgt für eine besonders realistische Steinoptik. Sicher kein Zufall, dass es sich hier um das Haus eines Steinmetz mit Ausstellungsraum und Werkstatt handelt. Der Bausatz besteht aus mehreren Steinkunstplatten. Diese werden nach den beiliegenden Schnittmustern ausgeschnitten und auf die Wandträger aufgeklebt (z. B. mit Alleskleber). Die passende LED-Beleuchtung für ein Fenster liegt dem Bausatz bei. Sie ist einfach zu montieren und genau auf das Modell abgestimmt.



The first house with walls made of Vollmer stone art. This provides realistic stone surface. Stonemason's building with show room and workshop. The kit consists of various stone art plates which are cut according to attached patterns and are glued on the walls (e. g. with all-purpose glue). The suitable LED lighting for one window is attached. It is easy to mount and fits perfectly to the model.



Steinkunst – Herstellung in Handarbeit – Jedes Teil ein Unikat
Stone art products are hand-made – Each product is unique



Hinzufügen der unterschiedlichen Komponenten entsprechend der gewünschten Farbe, Textur und Flexibilität.
Adding the components together according to the demanded colour, texture and flexibility.



Die gemischte Rohmasse ist jetzt bereit für die Verarbeitung.
The mixed raw material is now ready to work with.



Die Silikonform wird mit der ersten Lage der Rohmasse verfüllt.
Filling the silicone mould with the first layer of the material.



Eine weitere Lage wird in einem anderen Farbton aufgetragen.
Filling the silicone mould with the second layer of the material in a different colour.



Hinzufügen einer Textilschicht, um ein Auseinanderreißen zu vermeiden.
Adding a reinforcement (textile) layer to the product to avoid tearing apart.



Letzte Schicht: Fixieren des Textils mit einer Deckschicht.
Last layer: Fixing the textile with a back layer.

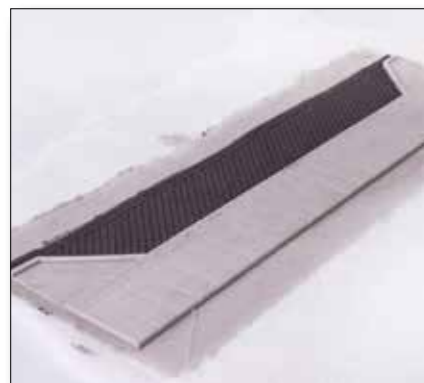

Das getrocknete Produkte nach der Ausformung.
The dried out product is removed from the mould.



Abtrennen des überschüssigen Textils.
Cutting out the technologic layers of the product.



Nach vielen manuellen Einzelschritten, fertig ist das Produkt.
And behold, the final product.



Werde Fan auf unserer Facebook-Seite!

- ▶ erhalte unsere aktuellen Angebote
- ▶ erfahre als erster, wenn ein Artikel wieder verfügbar ist
- ▶ erfahre, wie du den Artikel erfolgreich verbauen, anschließen oder einsetzen kannst
- ▶ erhalte viele weitere Ideen zu deinen Lieblingsartikeln
- ▶ erfahre alles über Neuheiten in unserem Lieferprogramm
- ▶ nimm an lukrativen Gewinnspielen teil

Become a fan on our Facebook webpage!

- ▶ receive our current special offers
- ▶ be the first to know when a particular item is available again
- ▶ receive information on how to successfully fit, connect and use an item
- ▶ get many more ideas about your favourite articles
- ▶ be updated on all our new items in our product range
- ▶ participate in lucrative competitions

Besuchen Sie uns / Visit us:

- [Facebook.com/Viessmann.Modelltechnik](https://www.facebook.com/Viessmann.Modelltechnik)
- [Facebook.com/Vollmer.online](https://www.facebook.com/Vollmer.online)
- [Youtube.com](https://www.youtube.com)



Die Baugröße H0 ist der wichtigste und weitverbreitetste Maßstab bei Modelleisenbahnen. Bei dieser Baugröße gibt es die größte Auswahl an Gebäuden und Zubehör.

Entstanden ist diese Baugröße im Jahr 1935 durch Halbierung der bis dato wichtigsten Spurweite 0, daher auch die Bezeichnung „Halb-Null“ abgekürzt H0. Damals wurde der Maßstab mit 1:90 angegeben, inzwischen hat sich die korrekte Verkleinerung 1:87 durchgesetzt.

H0 is the most important and widely spread scale for model railways. One can find the widest variety concerning houses and accessories. Created was this scale in 1935, when the most important scale 0 at that time, has been divided.

This explains the term «Halb-Null» (Half-Nil) abbreviated H0. The correct measurement is 1:87.



Bahnhöfe, Bahnsteige, Stellwerke

Ein Bahnhof ist eine Bahnanlage mit mindestens einer Weiche, wo Züge beginnen, enden, kreuzen, überholen oder mit Gleiswechsel wenden dürfen. So wird ein Bahnhof von der Eisenbahn Bau- und Betriebsordnung definiert.

Wenn jedoch Modellbahner „Bahnhof“ sagen, verstehen sie darunter oft das wichtigste Gebäude des Bahnhofes, das Empfangsgebäude. Diese gibt es in den verschiedensten Ausführungen und Größen. Die Bandbreite geht vom dörflichen Einfachgebäude in Spatzenhäusern an der Spitze bis zum Bahnhof Baden-Baden. Bei kleinen Bahnhöfen ist alles unter einem Dach vereint. Bei etwas größeren Anlagen liegt oft der Güterschuppen separat, auch die Toiletten wurden aus hygienischen Gründen in ein kleines separates Gebäude ausgelagert. Bei Großstadtbahnhöfen sind die Güteranlagen komplett in einen eigenen Güterbahnhof verlegt, dafür befinden sich in den Empfangsgebäuden Restaurants, Hotels, ganze Ladenstraßen und Kinos.

Stations, Platforms, Signal Towers

A station is a railway installation with a minimum of one crossing, where trains are ending, beginning, passing or by changing tracks may reverse. A station is determined by the railway building rules and regulations. If model train hobbyists are talking about a „station“ they mean the most important building of the station, the reception building. You can find those buildings in different styles and sizes, from small and simple ones, like the station „Spatzenhausen“ up to the station „Baden-Baden“. Smaller stations integrate all under one roof. Larger installations have separate buildings like the goods shed and the toilets which are separated in a goods station, for this reason restaurants, even hotels and shopping malls and cinemas are part of the reception building.



43522 Bahnhof Burghausen – Bausatz Station Burghausen – Kit

L 44,6 x B 12,5 x H 14 cm

Der Bahnhof Burghausen macht richtig Lust auf Ferien in Deutschland. Ankommen und sich wohlfühlen! Er ist mit 44,6 cm Länge ein stattliches Empfangsgebäude mit zwei Seitenflügeln und einem Mittelbau. Die dreieckigen Erker zur Bahnseite lockern die Fassade auf, der Haupteingang zur Straßenseite ist überdacht. Der Bahnsteig am Gebäude ist enthalten.

The station Burghausen invites to spend a holiday in Germany. It is a very impressive building with a length of 44,6 cm, with two wings and one central structure. The triangle oriels towards the track side give a nice impression of the front. The main entrance towards the street side is roofed. The platform next to the building is included.

22 – 47
Bahnhöfe, Bahnsteige, Stellwerke
Stations, Platforms, Signal Towers

48 – 63
Bahnbetriebswerke
Locomotive Depots

64 – 77
Güterschuppen, Industrie- und Fabrikanlagen
Freight Sheds, Factories

78 – 89
Brücken, Tunnelportale, Zäune
Bridges, Tunnel Portals, Fences

90 – 103
Feuerwehren, Garagen, Polizei, Brandgeschehen
Fire Services, Police Stations

104 – 109
Kirchen, Mühlen
Churches, Mills

110 – 171
Start und Spar, Stadt- und Dorfhäuser
Houses and More

172 – 189
Kleinbausätze, Figuren und Zubehör
Accessories, Figures

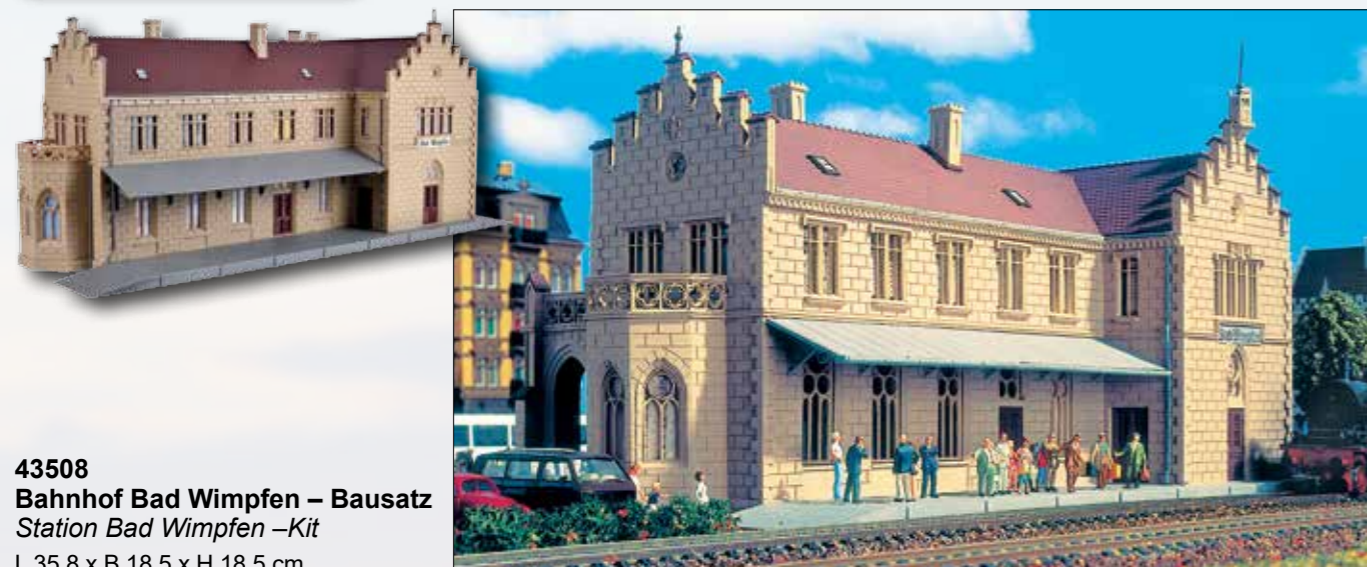

43508
Bahnhof Bad Wimpfen – Bausatz
Station Bad Wimpfen – Kit
L 35,8 x B 18,5 x H 18,5 cm

Der Bahnhof Bad Wimpfen ist ein einzigartiger neugotischer Bahnhof in Süddeutschland. Erbaut 1868 mit der Erweiterung der Bahnlinie Heidelberg-Sinsheim-Heilbronn. Heute ist in dem Bahnhof die Touristen-Information, eine DB-Agentur und ein Restaurant-Bistro-Café untergebracht. Auf dem Bahnhofsgelände befindet sich der Bus-Halteplatz und PKW-Parkplätze für die Reisenden und Berufspendler. Der Bahnhof ist Ausgangspunkt für viele Stadtführungen. Alle Details wurden originalgetreu in diesen Bausatz übernommen. Bilder dienten als Grundlage, die Vermessung wurde am Objekt selbst durchgeführt. Dieser Bausatz ist, wie das Original selbst, in Bezug auf seine Architektur etwas ganz Besonderes und besticht durch seine Ausstrahlung.

The one and only station in the southern part of Germany, built in neo-gothic architecture. It was constructed 1868 with the extension of the railway Heidelberg-Sinsheim-Heilbronn.

Today the tourist information, an agency of the German railway association and a restaurant are located in the station. In front of the station are the bus-stop and parking space for travellers. Many sightseeing tours start at the station.



43560
Bahnhof Baden-Baden – Bausatz
Station Baden-Baden – Kit
L 80 x B 16 x H 22,5 cm

Das Vorbild dieses klassischen, im Jahr 1892 erbauten Bahnhofs steht in Baden-Baden. Dieses detailgenaue Modell ist ein Muster an Vorbildtreue und Präzision. Der Bahnhof ist für Liebhaber der 2. Bahnepoche.

One of the superb models in our range. A faithful reproduction of the station and a must have for all those treasuring the romantic era of railways. The prototype built in 1892 is situated in Baden-Baden.

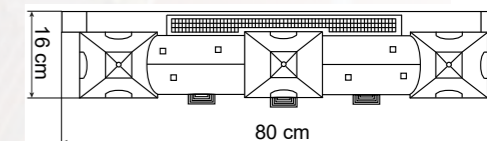

Tipp

Leuchten – Glanzpunkte auf der Anlage

Eine beleuchtete Modellbahnanlage lässt nicht nur Kinderaugen leuchten. Eine stimmungsvolle Beleuchtung ist für das Gesamtbild einer Anlage wesentlicher Bestandteil.

Modellbahnleuchten von Viessmann setzen nicht nur echte „Glanzpunkte“, sondern sie glänzen auch durch hochwertige Verarbeitung und, trotz feinsten Detaillierung, mit robuster Qualität.

Schauen Sie bei Viessmann, welche vielfältigen und thematisch passenden Produkte es gibt!

Lamps – highlights on your layout

An illuminated model train layout is not only stunning for children. The correct illumination is a major factor for the whole impression of your layout. Model train lamps by Viessmann are not only highlights, they also show off high quality workmanship although being so finely detailed.

Take a look at the big variety of suitable products at Viessmann.

www.viessmann-modell.de



43451
Bahnhof Kulmbach – Bausatz
Station Kulmbach – Kit
L 54 x B 16,5 x H 22 cm

Dieser Bahnhof repräsentiert ein Empfangsgebäude der ersten Stunde. Er ist um die Wende zum 19. Jahrhundert gebaut worden und ein Vorläufer des sog. bayerischen Würfels. Aufgrund einer handkolorierten Zeichnung konnte der Bahnhof nachgebaut werden. Diese Gebäude hatten, wie der Name sagt, ein quadratisches Grundmaß und waren schlicht und zweckmäßig gehalten. Vielleicht ist dieser Baustil genau der Stil, der zu Ihrer Anlage passt?

Station Kulmbach is representing a station building in the beginning of the trains themselves. Due to a hand painted drawing we were able to develop this model. This type of building is called Bavarian dice. These stations were kept quite simple and functional. Maybe it is just the style you were looking for?

22 – 47
Bahnhöfe, Bahnsteige, Stellwerke
Stations, Platforms, Signal Towers

48 – 63
Bahnbetriebswerke
Locomotive Depots

64 – 77
Güterschuppen, Industrie- und Fabrikanlagen
Freight Sheds, Factories

78 – 89
Brücken, Tunnelportale, Zäune
Bridges, Tunnel Portals, Fences

90 – 103
Feuerwehren, Garagen, Polizei, Brandgeschehen
Fire Services, Police Stations

104 – 109
Kirchen, Mühlen
Churches, Mills

110 – 171
Start und Spar, Stadt- und Dorfhäuser
Houses and More

172 – 189
Kleinbausätze, Figuren und Zubehör
Accessories, Figures

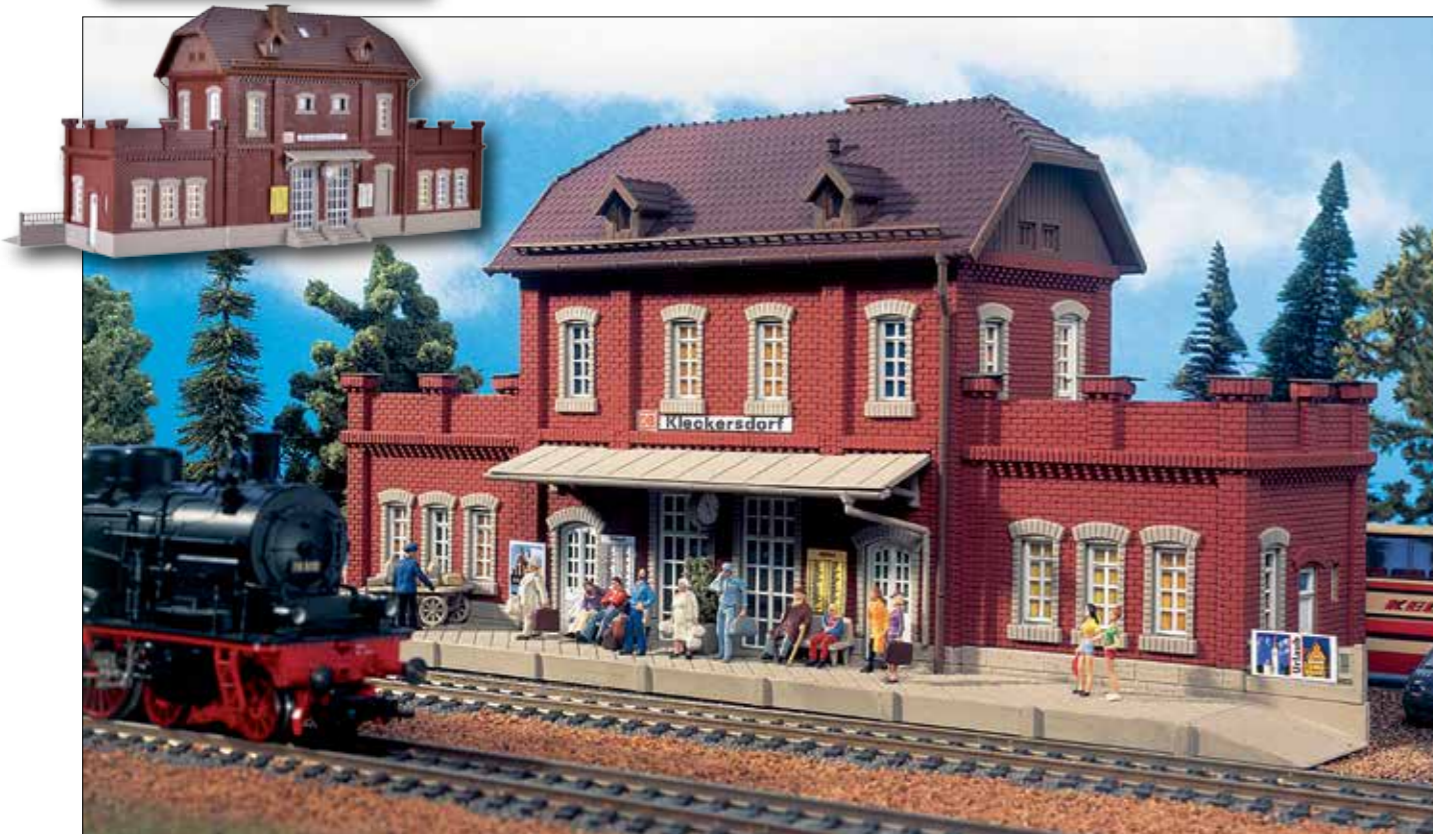

43504
Bahnhof Kleckersdorf – Bausatz
Station Kleckersdorf – Kit
L 31 x B 10,3 x H 13,5 cm



43509
Bahnhof Altenburg – Bausatz
Station Altenburg – Kit
L 36 x B 18 x H 14 cm

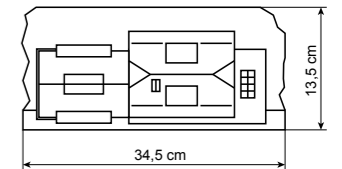
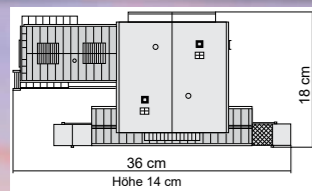

43515
Bahnhof Därligen – Bausatz
Station Därligen – Kit
L 34,5 x B 13,5 x H 15 cm

Ein stilechter Bahnhof aus der Schweiz, der sich hervorragend für Alpenlandschaften eignet. Das Original dieses Bahnhofs steht eine Station vor Interlaken an der BLS-Strecke Bern-Lötschberg-Simplon bei Därligen.

An authentic railway station from Switzerland which is suited very well for mountain sceneries. The original of this model stands one station before Interlaken/Switzerland.



43505
Bahnhof Waldbronn – Bausatz
Station Waldbronn – Kit
L 31 x B 15,5 x H 13 cm

Ein fein detaillierter Bahnhof, so richtig nach Vollmer-Art.
A fine detailed railway station, property of Vollmer kind.

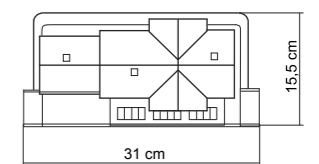

22 – 47
Bahnhöfe, Bahnsteige, Stellwerke
Stations, Platforms, Signal Towers

48 – 63
Bahnbetriebswerke
Locomotive Depots

64 – 77
Güterschuppen, Industrie- und Fabrikanlagen
Freight Sheds, Factories

78 – 89
Brücken, Tunnelportale, Zäune
Bridges, Tunnel Portals, Fences

90 – 103
Feuerwehren, Garagen, Polizei, Brandgeschehen
Fire Services, Police Stations

104 – 109
Kirchen, Mühlen
Churches, Mills

110 – 171
Start und Spar, Stadt- und Dorfhäuser
Houses and More

172 – 189
Kleinbausätze, Figuren und Zubehör
Accessories, Figures

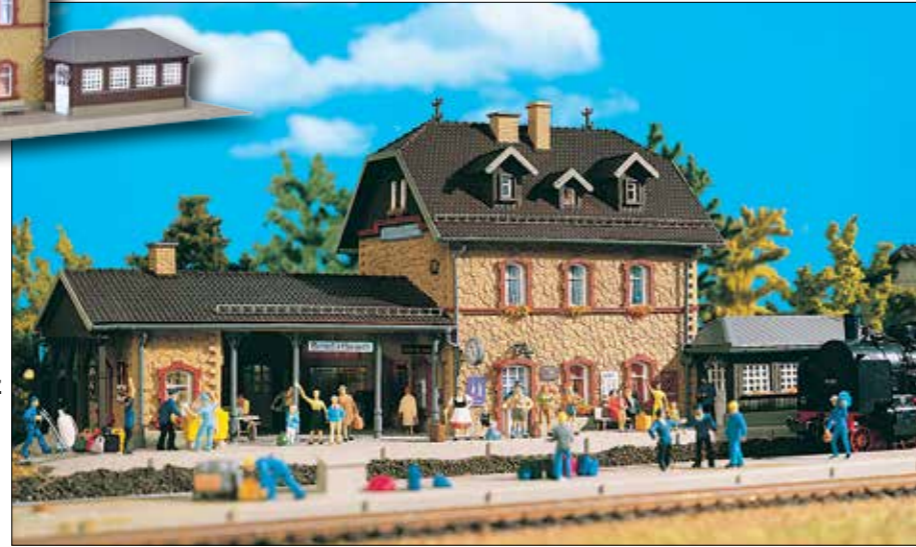

43520
Bahnhof Benediktbeuern – Bausatz
Station Benediktbeuern – Kit
L 40 x B 14 x H 14,5 cm

Ein typischer Bahnhof aus Bayern.
A typical station in Bavaria.

43561
Bahnhof Nordstadt – Bausatz
City station Nordstadt – Kit
L 56 x B 15,8 x H 18,3 cm
Bahnsteighöhe/Platform height: 1,2 cm

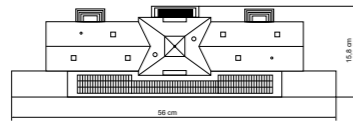

43502
Bahnhof Moritzburg Bausatz
Station Moritzburg – Kit
L 53 x B 15 x H 18 cm

Der Bahnhof Moritzburg ist ein stattlicher Bahnhof. Die vielen Details machen ihn zum Blickpunkt auf Ihrer Anlage. Hier herrscht geschäftiges Kommen und Gehen.
Station Moritzburg is a handsome station. Due to the many little details this model will be an eye-catcher on your layout. It is a busy spot. People come and go.



43510
Bahnhof Neuffen – Bausatz
Station Neuffen – Kit
L 41 x B 14 x H 16,5 cm

Der Bahnhof Neuffen ist ein typischer Landbahnhof. Er ist Endstation der Nebenlinie Nürtingen-Neuffen und steht am Fuß der Burgruine Hohen-Neuffen auf der Schwäbischen Alb. Das kurz vor der Wende zum 20. Jahrhundert errichtete, stilechte Bahnhofsgebäude ist im Modell mit allen Details nachgebildet.
A typical country station. Terminus of the side line Nürtingen-Neuffen, close to the castle ruin Neuffen. The original was built end of 20th century. The Vollmer model shows all the details perfectly.

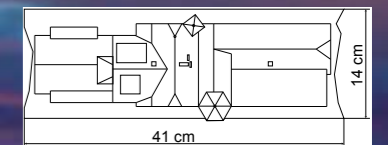

22 – 47
Bahnhöfe, Bahnsteige, Stellwerke
Stations, Platforms, Signal Towers

48 – 63
Bahnbetriebswerke
Locomotive Depots

64 – 77
Güterschuppen, Industrie- und Fabrikanlagen
Freight Sheds, Factories

78 – 89
Brücken, Tunnelportale, Zäune
Bridges, Tunnel Portals, Fences

90 – 103
Feuerwehren, Garagen, Polizei, Brandgeschehen
Fire Services, Police Stations

104 – 109
Kirchen, Mühlen
Churches, Mills

110 – 171
Start und Spar, Stadt- und Dorfhäuser
Houses and More

172 – 189
Kleinbausätze, Figuren und Zubehör
Accessories, Figures

43518
Bahnhof Laufenmühle
Bausatz

Station Laufenmühle – Kit
L 27 x B 16 x H 12,4 cm

Der Bahnhof Laufenmühle ist ein markanter Haltepunkt der Wieslauf-tal-Bahn aus der guten alten Zeit. Heute wird das Gebäude vorwiegend als Restaurant genutzt. Romantik pur im Schwäbischen Wald nahe der Stadt Welzheim.

The station Laufenmühle is a prominent stop on the Wieslauf-tal track from former times. Today the building is used as a restaurant. Pure romance in Southern Germany near Welzheim.

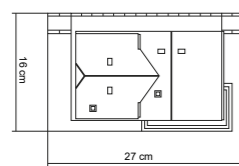

43512
Bahnhof Wildbach – Bausatz
Station Wildbach – Kit

L 34 x B 17 x H 15 cm

Der Bahnhof Wildbach ist ein gelungener mittelstädtischer Bahnhof im Fachwerkstil. Mit integriertem Güterschuppen, Kiosk und Wartesaal ist das Modell trotzdem kompakt und daher überall gut platzierbar.

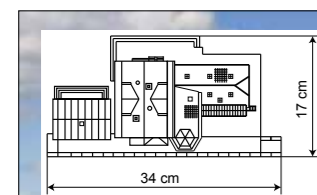

43526
Bahnhof Bad Berg – Bausatz
Station Bad Berg – Kit

L 24 x B 12,5 x H 9,5 cm

Der Bahnhof Bad Berg ist ein ländlicher Bahnhof, der die Urlaubsstimmung in greifbare Nähe rückt. Lagerschuppen und Bahnsteig sind integriert. Er besticht durch Anmut und ein sehr gutes Preis-Leistungs-Verhältnis.

The station Bad Berg is a countryside train station, which gives you a holiday feeling. The storage shed and the platform are integrated. This model is elegant and offers a good value for money.



43530
Bahnhof Reith – Bausatz
Station Reith – Kit

L 27,3 x B 16,5 x H 13 cm

Dieser Bahnhof eignet sich besonders für mittlere und kleine Modellanlagen. Beim Betrachten dieses typischen Gebirgsbahnhofs kommt Ferienstimmung auf.

This train station fits especially for medium or small dimensions model train layouts.



22 – 47
Bahnhöfe, Bahnsteige, Stellwerke
Stations, Platforms, Signal Towers

48 – 63
Bahnbetriebswerke
Locomotive Depots

64 – 77
Güterschuppen, Industrie- und Fabrikanlagen
Freight Sheds, Factories

78 – 89
Brücken, Tunnelportale, Zäune
Bridges, Tunnel Portals, Fences

90 – 103
Feuerwehren, Garagen, Polizei, Brandgeschehen
Fire Services, Police Stations

104 – 109
Kirchen, Mühlen
Churches, Mills

110 – 171
Start und Spar, Stadt- und Dorfhäuser
Houses and More

172 – 189
Kleinbausätze, Figuren und Zubehör
Accessories, Figures



43501
Bahnhof Spatzenhäuser – Bausatz
Station Spatzenhäuser – Kit
L 33,8 x B 13,7 x H 12,5 cm



43524
Bahnhof Tonbach – Bausatz
Station Tonbach – Kit
L 33,8 x B 13,7 x H 12,5 cm



43507
Haltepunkt Spatzenhäuser
Bausatz
Stop Spatzenhäuser – Kit
L 16 x B 10,5 x H 12,5 cm



43525
Bahnstation Schönwies – Bausatz
Station Schönwies – Kit
L 25 x B 12,8 x H 7,6 cm

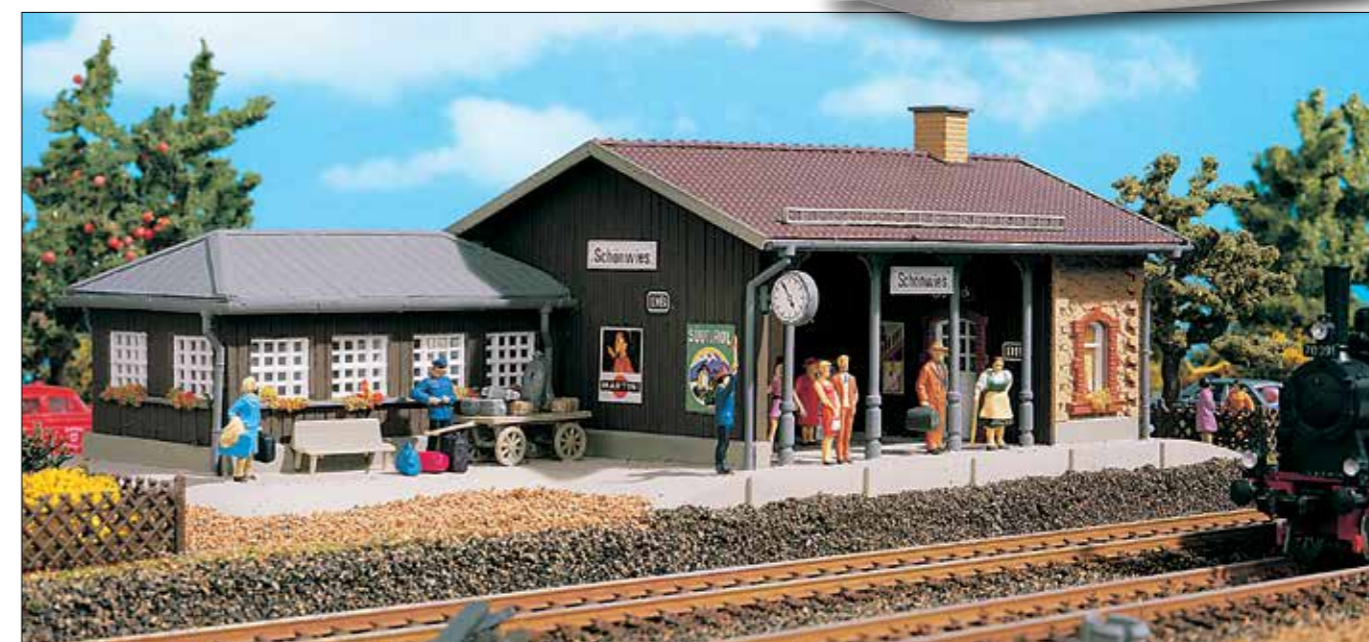

22 – 47
Bahnhöfe, Bahnsteige, Stellwerke
Stations, Platforms, Signal Towers

48 – 63
Bahnbetriebswerke
Locomotive Depots

64 – 77
Güterschuppen, Industrie- und Fabrikanlagen
Freight Sheds, Factories

78 – 89
Brücken, Tunnelportale, Zäune
Bridges, Tunnel Portals, Fences

90 – 103
Feuerwehren, Garagen, Polizei, Brandgeschehen
Fire Services, Police Stations

104 – 109
Kirchen, Mühlen
Churches, Mills

110 – 171
Start und Spar, Stadt- und Dorfhäuser
Houses and More

172 – 189
Kleinbausätze, Figuren und Zubehör
Accessories, Figures

43528
Bahnwärterhaus – Bausatz
Gatekeeper house – Kit

L 9,1 x B 8,2 x H 7,2 cm
 Klein aber fein! Das Bahnwärterhaus passt an jeden Bahnübergang bis zu den Epochen III und IV. Erst mit der Welle umfassender Elektrifizierung der Bahn wurden die Schrankenwärter nicht mehr benötigt. Trotzdem sieht man auch heute noch viele dieser schönen Häuschen.
The gatekeeper house fits to any level crossing until epoch III and IV. The gatekeepers were no more needed when tracks were electrified. However, you still find those nice little houses today.



43529
Bahnwärterhaus Esslingen mit Hühnerstall und Gartenzaun – Bausatz
Gatekeeper house Esslingen with chickenhouse and garden fence – Kit
 Haus/House: L 13,2 x B 9,5 x H 11,5 cm
 Stall/Chickenhouse: L 6,5 x B 5 x H 4 cm

Hier wohnt der Bahnwärter mit seiner Familie. Das Original dieses nach der Wende zum 20. Jahrhundert erbauten Hauses steht an der Bahnlinie Esslingen-Plochingen und dient heute als städtische Kunstgalerie.

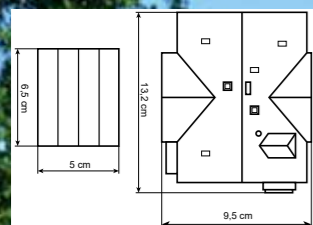

43663
Bahnhofsgaststätte – Bausatz
Station restaurant – Kit
 L 20 x B 12 x H 11,5 cm

Bei der Rast im Biergarten der Bahnhofswirtschaft werden Dampflokzeit-Träume wieder lebendig.

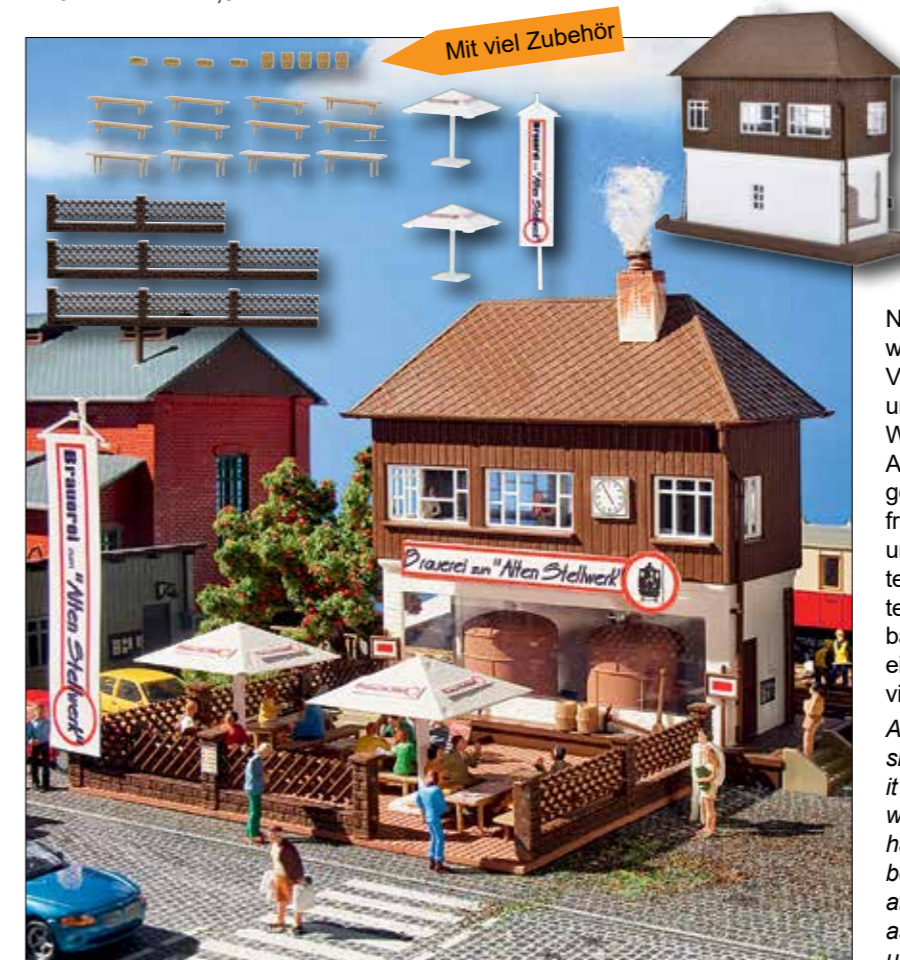
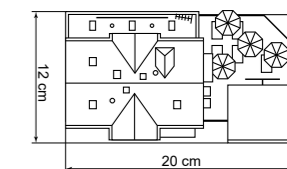

45611
Brauerei zum alten Stellwerk Bausatz
Brewery Zum alten Stellwerk Kit
 L 15 x B 14 x H 13,6 cm

Nachdem die Eisenbahnstrecke stillgelegt worden ist, stand auch das alte Stellwerk zum Verkauf. Ein rühriger Wirt hat es sofort gekauft und eine kleine Hausbrauerei eingerichtet. Die Wirtschaft ist nicht sehr groß, hat aber eine tolle Atmosphäre und das Bier schmeckt hervorragend. Bei schlechtem Wetter sitzt man oben, wo früher die Schaltzentrale war, bei gutem Wetter und warmen Temperaturen draußen im Biergarten. Die Sudkessel sind durch die großen Fenster sichtbar. Zum Bausatz gehört das Hauptgebäude, der Biergarten mit Tischen und Bänken, ein Zaun, zwei Brauerei-Sonnenschirme und vieles mehr.

After the railway track has been closed, the old signal tower was sold. A busy innkeeper bought it at once and installed a small house brewery with beergarten. The pub is not very big, but has a cosy atmosphere and the self-brewed beer tastes wonderful. During summertime the attached beer garden is opened. Lots of details as table and benches, a fence, two huge sun umbrellas and more are enclosed.

22 – 47
Bahnhöfe, Bahnsteige, Stellwerke
Stations, Platforms, Signal Towers

48 – 63
Bahnbetriebswerke
Locomotive Depots

64 – 77
Güterschuppen, Industrie- und Fabrikanlagen
Freight Sheds, Factories

78 – 89
Brücken, Tunnelportale, Zäune
Bridges, Tunnel Portals, Fences

90 – 103
Feuerwehren, Garagen, Polizei, Brandgeschehen
Fire Services, Police Stations

104 – 109
Kirchen, Mühlen
Churches, Mills

110 – 171
Start und Spar, Stadt- und Dorfhäuser
Houses and More

172 – 189
Kleinbausätze, Figuren und Zubehör
Accessories, Figures



43541 ICE-Bahnsteig Vaihingen, dreiteilig Bausatz
ICE-Platform Vaihingen, three-part Kit
L 84 x B 8/7,5 x H 8 cm
Bahnsteighöhe/Platform height: 1,8 cm

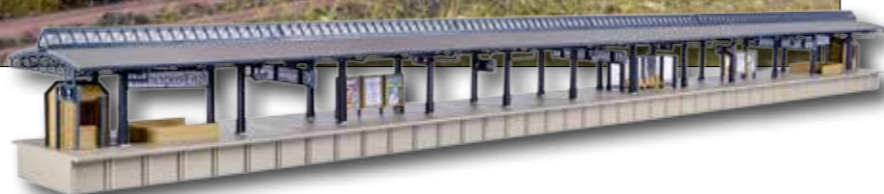

43532 Bahnsteig – Bausatz
Platform – Kit
L 62 x B 5,2/4,8 x H 7,2 cm
Bahnsteighöhe/Platform height: 1,2 cm



Dieser Bahnsteig kann mit folgendem Zusatzelement beleuchtet werden:
Art. **46555** Lichtstab.

*This platform can be illuminated with the following additional element:
Item-No. **46555** Light rod.*

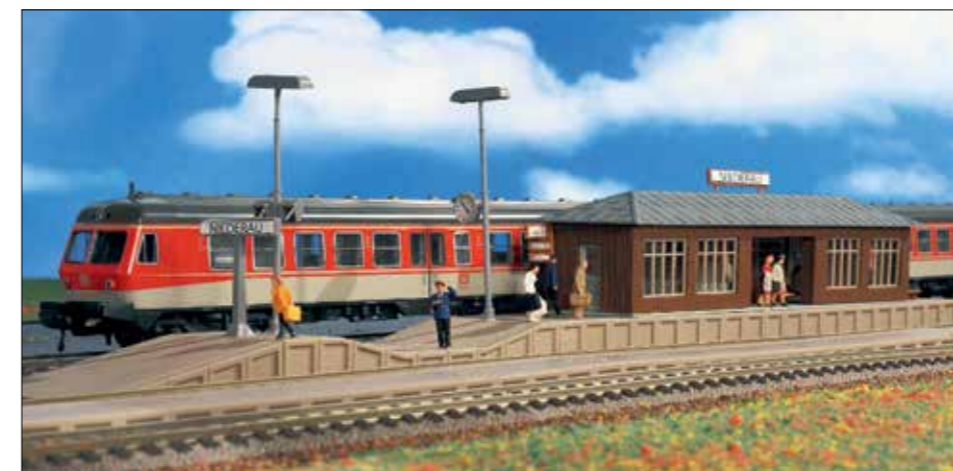

43549 Bahnsteig Niederau mit Wartehalle – Bausatz
Platform Niederau with waiting hall – Kit
L 50 x B 4,8 x H 8,5 cm
Bahnsteighöhe/Platform height: 1,2 cm

Diese beiden Bahnsteige mit Wartehalle sind geeignet ab Epoche III. Den Mittelpunkt bilden die Wartehallen, die aufwendig gestaltet sind. Zu diesen Bausätzen gehört zahlreiches Zubehör wie Bahnsteiguhr, -lampen, Wartebänke, Mülleimer, Telefonzelle, Fahrplantafel und vieles mehr.

These two platforms with waiting hall are ideal beginning epoch III. The carefully designed waiting hall gives an extra charm and the many included platform accessories, like clock, lamps, trash cans, waiting benches, telephone booth, time schedule and others add in nicely.



43550 Bahnsteig Wiesental mit zwei Wartehallen – Bausatz
Platform Wiesental with two waiting halls – Kit
L 96 x B 4,8 x H 8,5 cm
Bahnsteighöhe/Platform height: 1,2 cm

43542 ICE-Bahnsteig Vaihingen, einteilig – Bausatz
ICE-Platform Vaihingen, one-piece – Kit
L 28 x B 8/7,5 x H 8 cm
Bahnsteighöhe/Platform height: 1,8 cm

Auch Bahnsteige gehen mit der Zeit. So wie dieser moderne ICE-Bahnsteig, dessen Original in Vaihingen (Enz) an der Schnellbahntrasse Stuttgart-Mannheim zu finden ist.



22 – 47
Bahnhöfe, Bahnsteige, Stellwerke
Stations, Platforms, Signal Towers

48 – 63
Bahnbetriebswerke
Locomotive Depots

64 – 77
Güterschuppen, Industrie- und Fabrikanlagen
Freight Sheds, Factories

78 – 89
Brücken, Tunnelportale, Zäune
Bridges, Tunnel Portals, Fences

90 – 103
Feuerwehren, Garagen, Polizei, Brandgeschehen
Fire Services, Police Stations

104 – 109
Kirchen, Mühlen
Churches, Mills

110 – 171
Start und Spar, Stadt- und Dorfhäuser
Houses and More

172 – 189
Kleinbausätze, Figuren und Zubehör
Accessories, Figures



43534
Bahnsteig Emswald – Bausatz
Platform Emswald – Kit
L 37,2 x B 4,8 x H 7,2 cm
Bahnsteighöhe/Platform height: 1,2 cm
Dachbreite/Roof width: 5,2 cm
Dieser Bahnsteig kann mit folgendem Zusatzelement beleuchtet werden:
Art. **46555**.
*This platform can be illuminated with the following additional element: **46555** Light rod.*

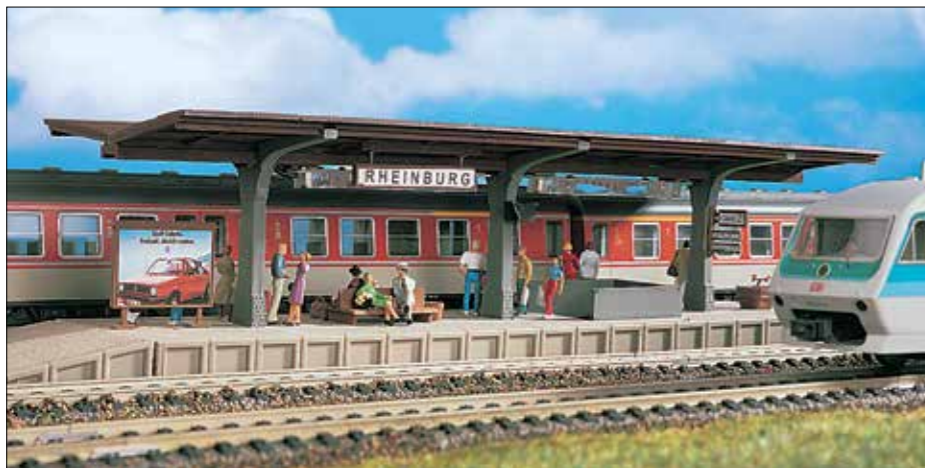

43535
Bahnsteig Rheinburg – Bausatz
Platform Rheinburg – Kit
L 37 x B 6,5/4,8 x H 6 cm
Bahnsteighöhe/Platform height: 1,2 cm
Bahnsteige sind ein unverzichtbares Zubehörelement im Bahn- bzw. Bahnhofsbereich. Das Modell Rheinburg sowie die lange Variante Seeburg Art. **43536** passen durch ihr zeitloses Design in mehrere Epochen. Licht auf die Bahnsteige bringt der Leuchstab Art. **46555**.
*Platforms are an indispensable accessory in the railway station. The model Rheinburg as well as the long version Seeburg item-No. **43536** fit by their timeless design into several epochs. To illuminate platforms, use item-No. **46555**.*

43536
Bahnsteig Seeburg – Bausatz
Platform Seeburg – Kit
L 96 x B 6,5/4,8 x H 8,5 cm
Bahnsteighöhe/Platform height: 1,2 cm

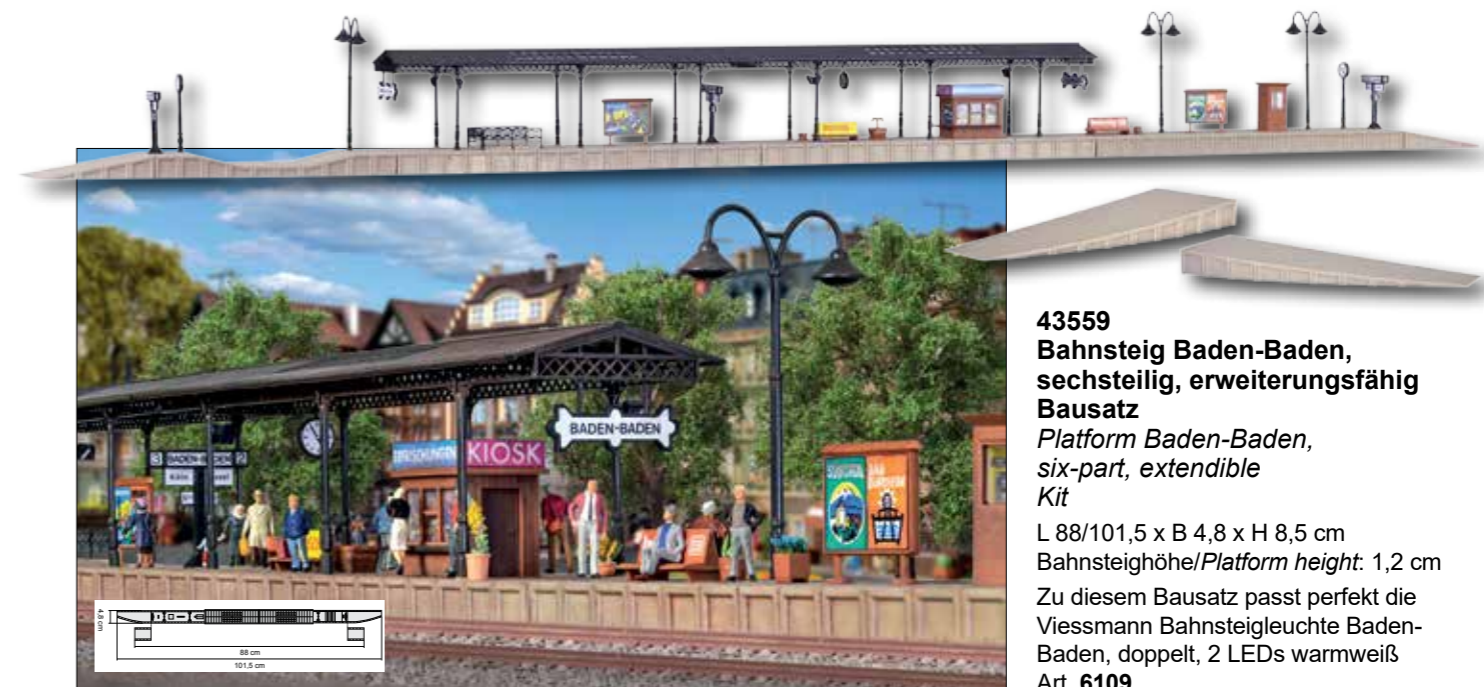

43559
Bahnsteig Baden-Baden, sechsteilig, erweiterungsfähig
Bausatz
Platform Baden-Baden, six-part, extendible
Kit
L 88/101,5 x B 4,8 x H 8,5 cm
Bahnsteighöhe/Platform height: 1,2 cm
Zu diesem Bausatz passt perfekt die Viessmann Bahnsteigleuchte Baden-Baden, doppelt, 2 LEDs warmweiß Art. **6109**.

43631
Bahnsteig mit Verladerrampe und Nebengebäude – Bausatz
Platform with loading ramp and annexe – Kit

L 41 x B 13,1 x H 7,7 cm
Bahnsteighöhe/Platform height: 2 cm
Jeder kleine Haltepunkt oder Bahnhof aus früheren Zeiten, der ohne Maschinenpark auskommen muss, benötigt eine Verladerrampe. Diese Verladerrampe besteht aus einem überdachten Bahnsteig, der Rampe und einem kleinen Geräteschuppen.
A loading ramp is a must have for a train stop or station of former times, which have to operate without machine power. This loading ramp consists of a roofed platform, the loading ramp itself and a small hut.

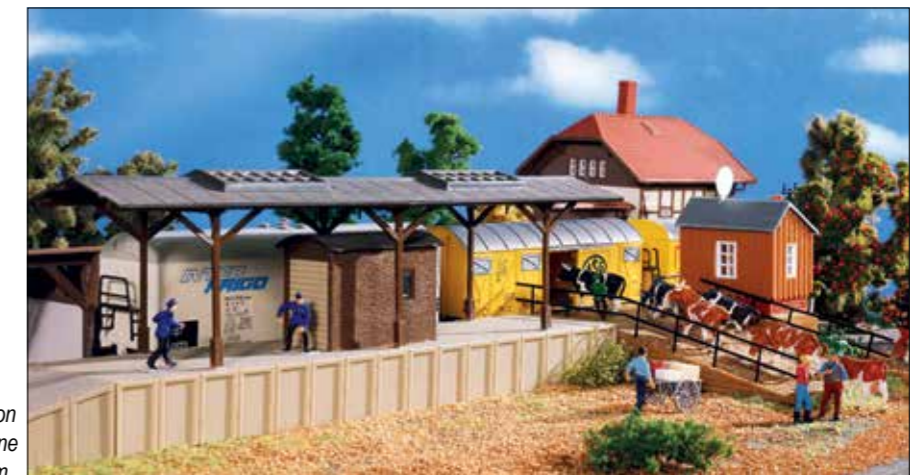

43562
Bahnsteig Baden – Bausatz
Platform Baden – Kit
L 122 x B 4,8 x H 8,5 cm
Bahnsteighöhe/Platform height: 1,2 cm

22 – 47
Bahnhöfe, Bahnsteige, Stellwerke
Stations, Platforms, Signal Towers

48 – 63
Bahnbetriebswerke
Locomotive Depots

64 – 77
Güterschuppen, Industrie- und Fabrikanlagen
Freight Sheds, Factories

78 – 89
Brücken, Tunnelportale, Zäune
Bridges, Tunnel Portals, Fences

90 – 103
Feuerwehren, Garagen, Polizei, Brandgeschehen
Fire Services, Police Stations

104 – 109
Kirchen, Mühlen
Churches, Mills

110 – 171
Start und Spar, Stadt- und Dorfhäuser
Houses and More

172 – 189
Kleinbausätze, Figuren und Zubehör
Accessories, Figures

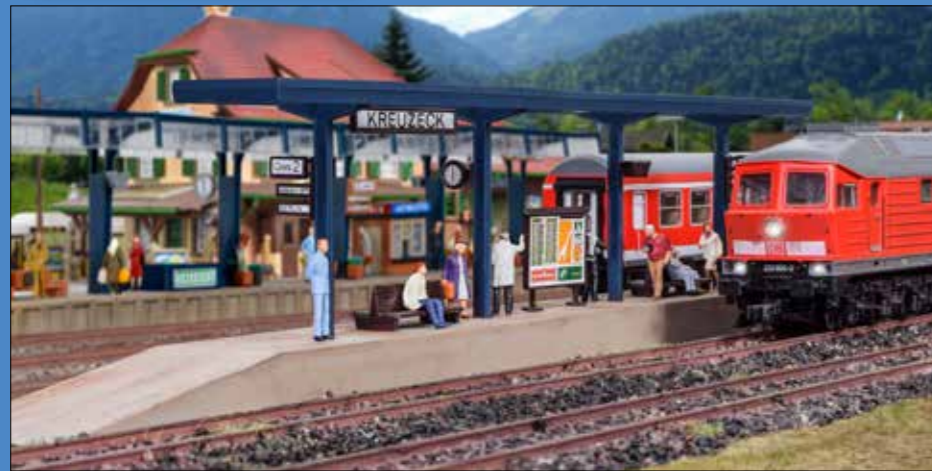

43537 Bahnsteig Kreuzeck – Bausatz
Platform Kreuzeck – Kit
L 37 x B 3,4 x H 6,8 cm
Bahnsteighöhe/Platform height: 1,2 cm
Dieser Bahnsteig ist bei geringerem Gleisabstand einzusetzen, z. B. nach Bogenweichen.
This platform is to use at small track distances, e. g. after curved turnouts.

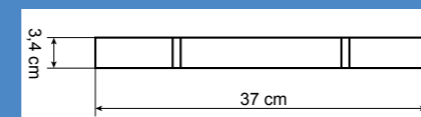

43539 Bahnsteig Neuffen – Bausatz
Platform Neuffen – Kit
L 43,4 x B 3,5 x H 8,5 cm
Bahnsteighöhe/Platform height: 0,6 cm
Dieser Bahnsteig passt perfekt zum Bahnhof Neuffen Art. 43510.

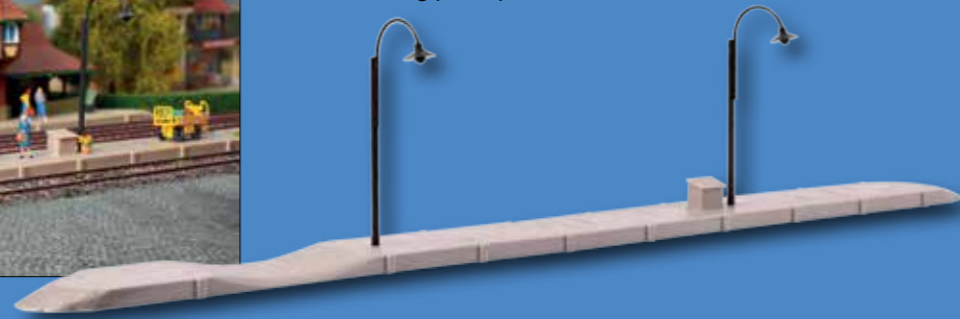

43538 Bahnsteig – Bausatz
Platform – Kit
L 83,5 – 109,5 x B 5,2 x H 8,5 cm
Bahnsteighöhe/Platform height: 0,6 cm

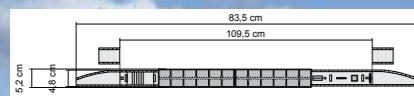

43558 Gepäckbahnsteig, sechsteilig – Bausatz
Baggage service platform, six-part – Kit
L 89,5 x B 2,8 x H 0,6 cm

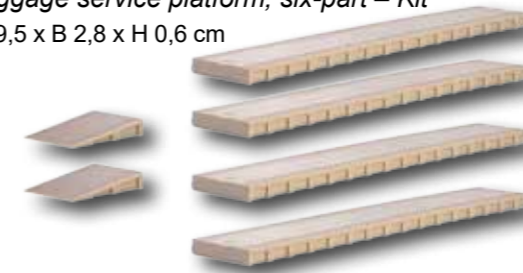
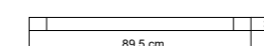

45709 Fußgängersteg – Bausatz
Footbridge – Kit
L 25 x B 22 x H 12,5 cm
Durchfahrthöhe/Passage height: 10,5 cm
Durchfahrtsbreite/Passage width: 14,8 cm

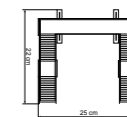

46555 Lichtstab, 16 V, 6 cm
Light rod, 16 V, 6 cm
Besonders geeignet zum Ausleuchten von Bahnsteigen und Eisenbahnwaggons.
Lighting for platforms and railroad coaches.



43545 Bahnsteighalle mit LED-Beleuchtung Funktionsbausatz
Platform hall with LED lighting Functional kit
L 37,2 x B 14 x H 10,5 cm
Bahnsteighöhe/Platform height: 1,2 cm
Durchfahrthöhe/Passage height: 8 cm
Durchfahrtsbreite/Passage width: 4,5 cm

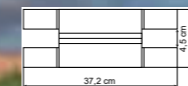

6 warmweiße LEDs unter dem Dach leuchten den Wartebereich gleichmäßig aus. Mit einem 2. Bausatz ist die Halle verlängerbar. Diese Bahnsteighalle ist für alle gängigen Gleissysteme geeignet.
6 warm-white LEDs under the roof lighten the waiting area all-over. With a second kit the hall can be enlarged. Suitable for all common track systems.



22 – 47
Bahnhöfe, Bahnsteige, Stellwerke
Stations, Platforms, Signal Towers

48 – 63
Bahnbetriebswerke
Locomotive Depots

64 – 77
Güterschuppen, Industrie- und Fabrikanlagen
Freight Sheds, Factories

78 – 89
Brücken, Tunnelportale, Zäune
Bridges, Tunnel Portals, Fences

90 – 103
Feuerwehren, Garagen, Polizei, Brandgeschehen
Fire Services, Police Stations

104 – 109
Kirchen, Mühlen
Churches, Mills

110 – 171
Start und Spar, Stadt- und Dorfhäuser
Houses and More

172 – 189
Kleinbausätze, Figuren und Zubehör
Accessories, Figures

Stellwerke

Im Stellwerk werden Weichen und Signale gestellt. Neben dieser offensichtlichen Funktion erfüllen Stellwerke elementare sicherheitsrelevante Aufgaben. Die Stellung von Weichen und Signalen darf nur so erfolgen, dass die durch die Weichenstellung sich ergebende Fahrstraße durch eine entsprechende Signalstellung gesichert ist. Weiter darf eine eingestellte Fahrstraße nicht einfach verändert werden. Die dazu notwendigen Sicherheitseinrichtungen mechanischer, elektrischer oder elektronischer Art befinden sich ebenfalls im Stellwerksgebäude. Bei sehr großen Bahnhöfen gab es früher mehrere Stellwerke, die sich die Aufgaben teilten. Sie wurden durch zentrale Gleisbildstellwerke ersetzt. Heute geht der Trend zur zentralen elektronischen Steuerung ganzer Strecken mit vielen Bahnhöfen.

Signal Towers

The signal towers are used for managing the crossings and signals. Besides this function they do have elementary safety duties to fulfil. To place the crossings and signals in the right positions can only be done under certain safety regulations. The necessary safety installations are of mechanical, electric or electronical kind and they are integrated into the signal towers. For larger stations there were in former times different signal towers installed which had to share the different functions of the signal towers. They were replaced by central units. Today central units with electronical control systems are used for tracks with more than one station.

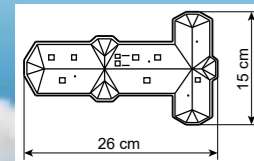

45735 Reiterstellwerk Stuttgart – Bausatz Gantry-style signal tower Stuttgart – Kit

L 26 x B 15 x H 17,5 cm
Durchfahrtshöhe/Passage height: 8,5 cm
Durchfahrtsbreite/Passage width: 18,5 cm
Das Reiterstellwerk ist ein markantes Bauwerk auf der Gleisanlage. Von hier aus wird der Bahnbetrieb geordnet. Die interessante Schaltzentrale wird von einem soliden Mauersteinsockel sowie von filigranen Eisenstützen getragen. Das Stellwerk eignet sich besonders zur Montage von H0 Oberleitungssystemen.

The signal tower, for smooth railway operation, is a particular building on the railway track. The interesting control center is supported by a solid brick stone base and by iron supports.

45767 Stellwerk Rüdesheim – Bausatz Signal tower Rüdesheim – Kit

L 18,5 x B 8 x H 18,6 cm
Das Stellwerk Rüdesheim ist ein Einheitsstellwerk, errichtet zwischen 1920 – 1930. Diese Form war zu dieser Zeit mehrfach an Bahnstrecken vorzufinden. Die Architektur ist schlicht, mit dem gewissen Etwas der Bauhauszeit. Errichtet wurde es in Klinkerbauweise. Vermutlich kam der hintere Anbau erst später dazu und seit einer Renovierung setzt die gelbe Fensterrahmenfarbe tolle Akzente. Lassen Sie sich von der Persönlichkeit dieses Stellwerkes bezaubern.
This kind of signal tower, built around 1920 – 1930 could be found more often along the trackside at this time. The architecture is just plain, but has that certain something. It is built with clinker stone. Probably the attachment was constructed later and with the renovation the yellow colour of the window frames put some interesting accents to the front. Be fascinated by the signal tower itself and compare the original with this model.



45738 Pilzstellwerk Waldbronn – Bausatz Signal tower Waldbronn – Kit

L 15,5 x B 7,5 x H 17 cm

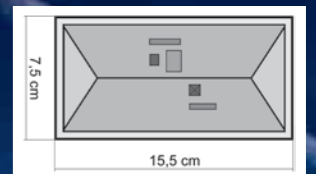

22 – 47
Bahnhöfe, Bahnsteige, Stellwerke
Stations, Platforms, Signal Towers

48 – 63
Bahnbetriebswerke
Locomotive Depots

64 – 77
Güterschuppen, Industrie- und Fabrikanlagen
Freight Sheds, Factories

78 – 89
Brücken, Tunnelportale, Zäune
Bridges, Tunnel Portals, Fences

90 – 103
Feuerwehren, Garagen, Polizei, Brandgeschehen
Fire Services, Police Stations

104 – 109
Kirchen, Mühlen
Churches, Mills

110 – 171
Start und Spar, Stadt- und Dorfhäuser
Houses and More

172 – 189
Kleinbausätze, Figuren und Zubehör
Accessories, Figures

45726
Reiterstellwerk – Bausatz
Gantry-style signal tower – Kit
L 23,5 x B 7 x H 18,5 cm
Durchfahrthöhe/Passage height: 8,9 cm
Durchfahrtsbreite/Passage width: 13 cm
Das Reiterstellwerk besticht durch seine Form- und Farbgebung. Heller Sandstein, das Dach mit Ziegeln gedeckt, so erhebt es sich majestätisch über den Gleisen. Es überspannt 2 Gleisstraßen und die Durchfahrthöhe ist für alle Schienenfahrzeuge geeignet. Das Stellwerk eignet sich besonders zur Montage von H0 Oberleitungssystemen.
This signal tower inspires through design and colour. With a base of bright sandstone and a brick covered roof, the signal tower stands over the tracks. It covers two track routes with a passage height fitting any model. An ideal article for your favourite train station.



45766
Brückenstellwerk Om – Bausatz
Signal tower bridge Om – Kit
L 17,5 x B 24,5 x H 13,5 cm
Durchfahrthöhe/Passage height: 9 cm
Durchfahrtsbreite/Passage width: 8,5 cm

Das Brückenstellwerk Om des Bahnhofs Ottbergen ist etwas ganz Besonderes. Es hat eine Beobachtungsbrücke, auf die der Stellwerksleiter durch eine Tür im obersten Stockwerk heraustraten und hautnah die Szenerie beobachten kann.

The bridged signal tower Om of the station Ottbergen has an observing bridge on which the signal tower employee can walk through a door on the highest level of the signal tower, to observe the scene as close as possible.

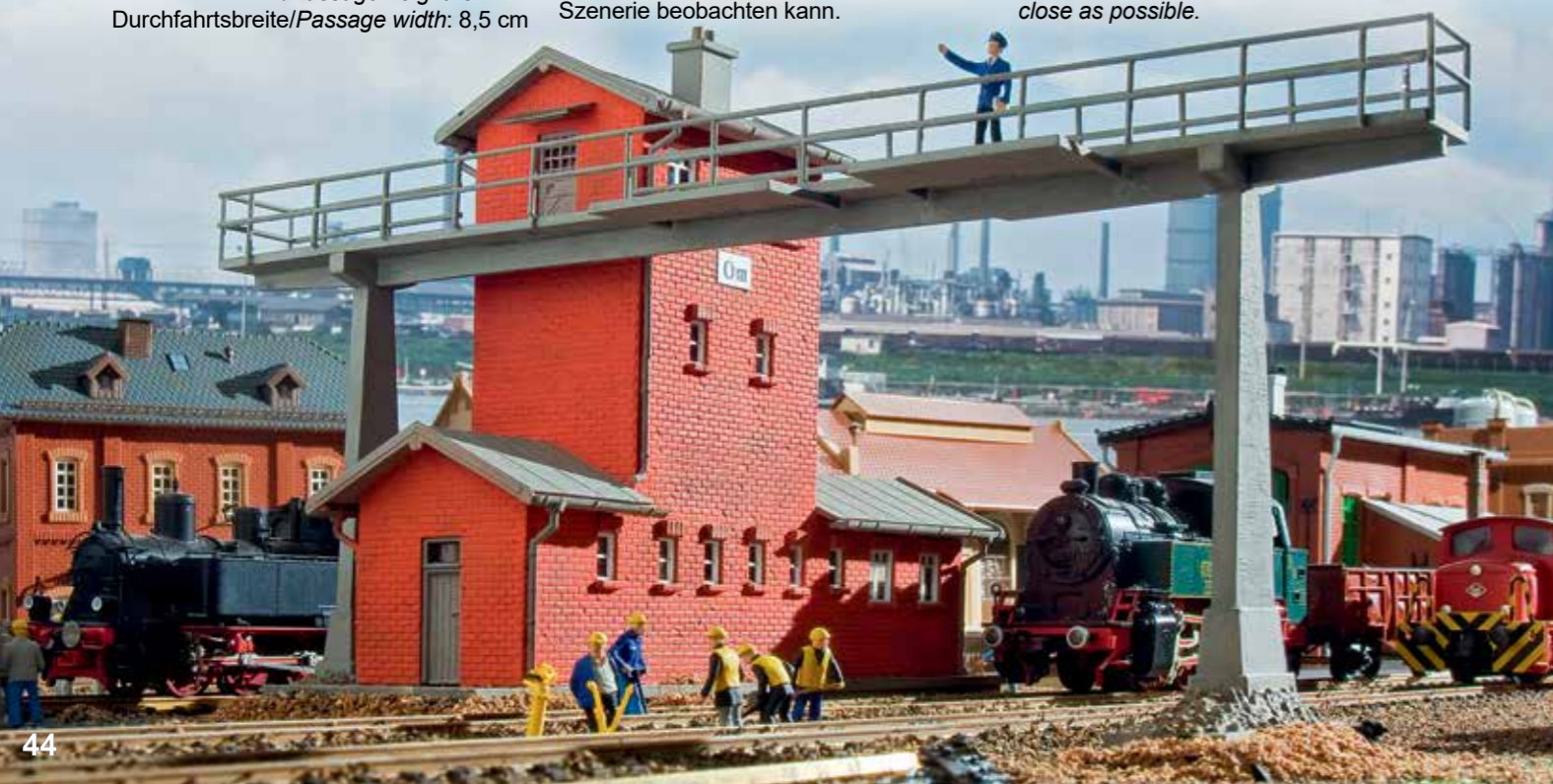

45731
Stellwerk Moosbach – Bausatz
Signal tower Moosbach – Kit
L 13 x B 5 x H 13 cm



45136
Deko-Set Bahnausstattung – Bausatz
Deco-set Railway equipment – Kit
Mit diesen Kleinteilen beleben Sie Ihre Strecke realitätsnah.

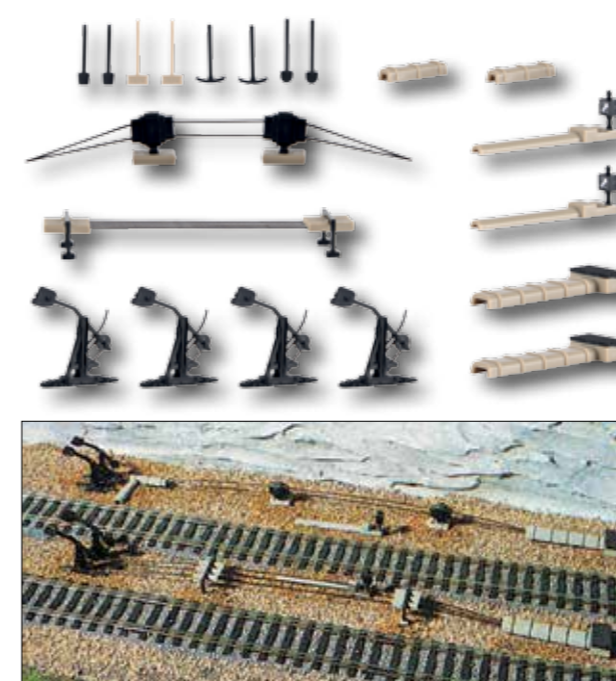

45730
Stellwerk Riedlingen – Bausatz
Signal tower Riedlingen – Kit
L 11 x B 6 x H 7 cm



22 – 47
Bahnhöfe, Bahnsteige, Stellwerke
Stations, Platforms, Signal Towers

48 – 63
Bahnbetriebswerke
Locomotive Depots

64 – 77
Güterschuppen, Industrie- und Fabrikanlagen
Freight Sheds, Factories

78 – 89
Brücken, Tunnelportale, Zäune
Bridges, Tunnel Portals, Fences

90 – 103
Feuerwehren, Garagen, Polizei, Brandgeschehen
Fire Services, Police Stations

104 – 109
Kirchen, Mühlen
Churches, Mills

110 – 171
Start und Spar, Stadt- und Dorfhäuser
Houses and More

172 – 189
Kleinbausätze, Figuren und Zubehör
Accessories, Figures

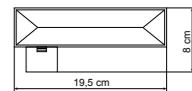

45739
Befehlsstellwerk Ost – Bausatz
Gantry mounted signal tower east – Kit
L 19,5 x B 8 x H 13 cm
Durchfahrts Höhe/Passage height: 8,2 cm
Durchfahrtsbreite/Passage width: 11 cm



45737
Stellwerk West – Bausatz
Signal tower west – Kit
L 8 x B 5,7 x H 8,5 cm

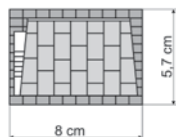

45734
Stellwerk Fellbach – Bausatz
Signal tower Fellbach – Kit
L 15 x B 7 x H 17 cm
Das Stellwerk Fellbach findet aufgrund seiner kleinen Grundmaße immer einen Platz im Bahnbereich der Modellbahn-anlage.
Because of its small dimensions, the signal tower Fellbach always fits in somewhere.

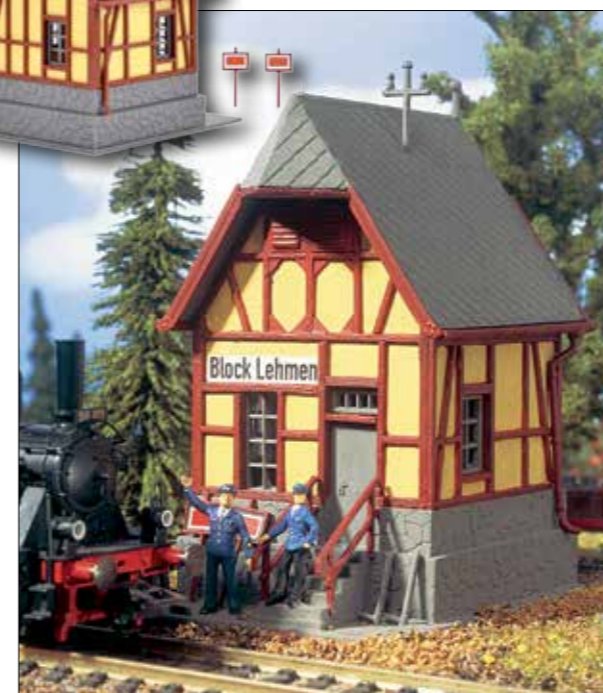

45769
Blockstelle Lehmen – Bausatz
Signal box Lehmen – Kit
L 8,5 x B 6 x H 9,8 cm
Die ehemalige Blockstelle Lehmen war an der Mosel postiert, auf halber Strecke zwischen Koblenz und Cochem. 1880 erbaut, musste die Blockstelle Anfang der Siebzigerjahre des 20. Jahrhunderts dem Bau einer Bundesstraße weichen.
The former signal box Lehmen was built in 1880 and placed at river Mosel, half way between Koblenz and Cochem. It was removed in the beginning of 1970 for the construction of a highway.

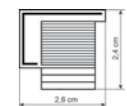

46509
Fernsprechhaus mit Treppenaufgang
Bausatz
Telephone house with stairway
Kit
L 2,4 x B 2,6 x H 3,1 cm

22 – 47
Bahnhöfe, Bahnsteige, Stellwerke
Stations, Platforms, Signal Towers

48 – 63
Bahnbetriebswerke
Locomotive Depots

64 – 77
Güterschuppen, Industrie- und Fabrikanlagen
Freight Sheds, Factories

78 – 89
Brücken, Tunnelportale, Zäune
Bridges, Tunnel Portals, Fences

90 – 103
Feuerwehren, Garagen, Polizei, Brandgeschehen
Fire Services, Police Stations

104 – 109
Kirchen, Mühlen
Churches, Mills

110 – 171
Start und Spar, Stadt- und Dorfhäuser
Houses and More

172 – 189
Kleinbausätze, Figuren und Zubehör
Accessories, Figures

Bahnbetriebswerke

Ein Bahnbetriebswerk Bw ist eine selbstständige Dienststelle mit der Aufgabe, Triebfahrzeuge einzusetzen, zu warten und in geringem Maße auch instandzuhalten. Die Bahnbetriebswerke hießen in Süddeutschland früher Heizhaus oder Lokomotivstation, erst die Deutsche Reichsbahn führte diesen einheitlichen Begriff ein. Eine Abstellmöglichkeit für das Triebfahrzeug und eine Möglichkeit zum Erneuern der Vorräte (Kohle und Wasser bei der Dampflok) sollten in einem Bw vorhanden sein. Es gibt hier sowohl kleinste Anlagen einfacher Nebenbahnen, als auch riesige Areale mit mehreren Lokschuppen, Drehscheiben und zahlreichen Nebengebäuden, wie ein Übernachtungshaus, Verwaltungsgebäude und Lagerschuppen für Betriebsstoffe und Ersatzteile.

Locomotive Depots

A locomotive depot (Bahnbetriebswerk) is an installation by its own to start the engines and for the service. The locomotive depots known in former times in Southern Germany as heating installation or loco stations. The "German Reichsbahn" standardized the definition of a maintenance yard. A railway yard for the engines and a possibility for loading the coal and water for the locos. There are to be found smaller and larger versions with loco sheds and turntables with attached buildings for the administration, overnight lodging and sheds for replacement parts and fuel.

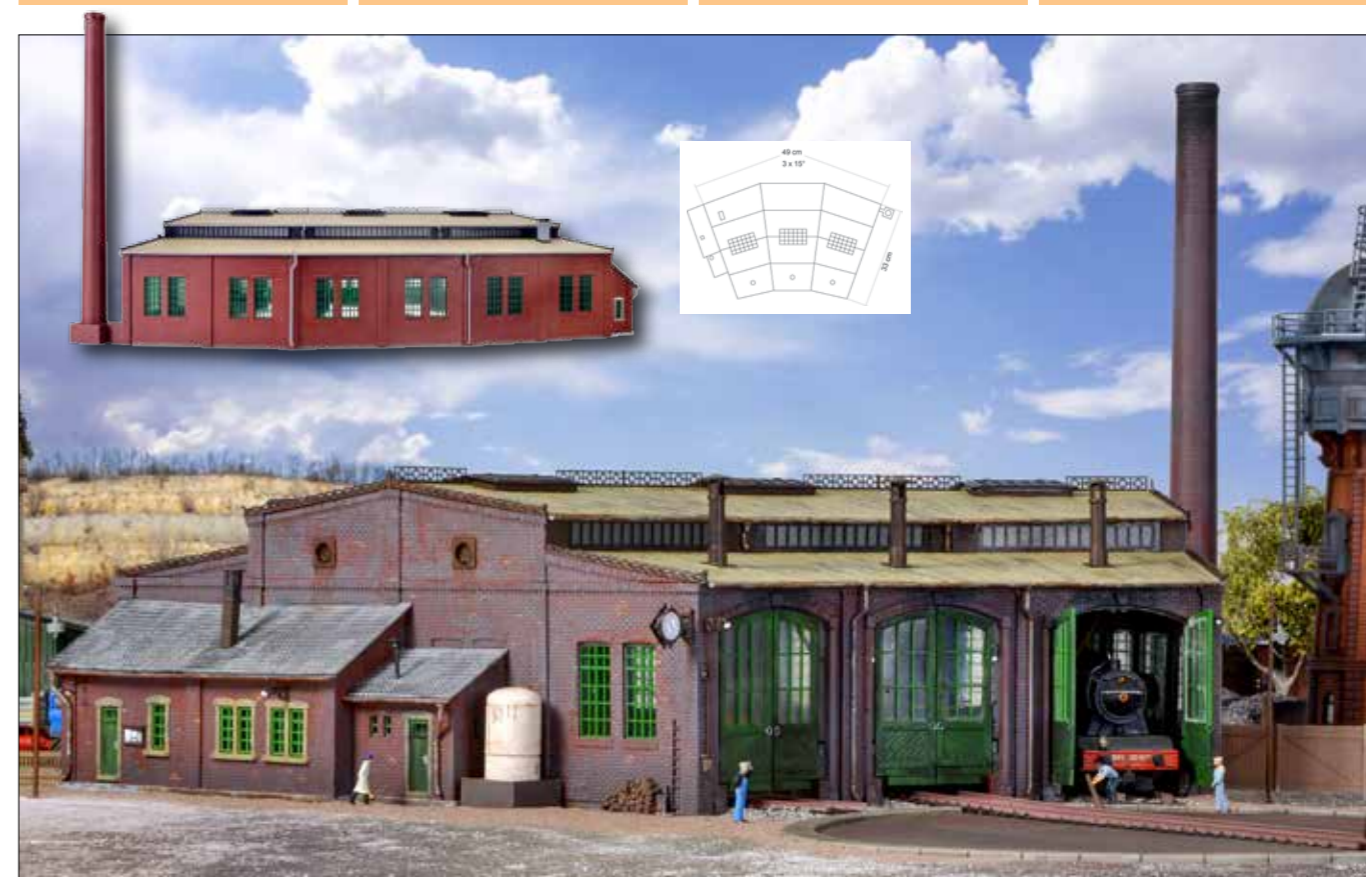
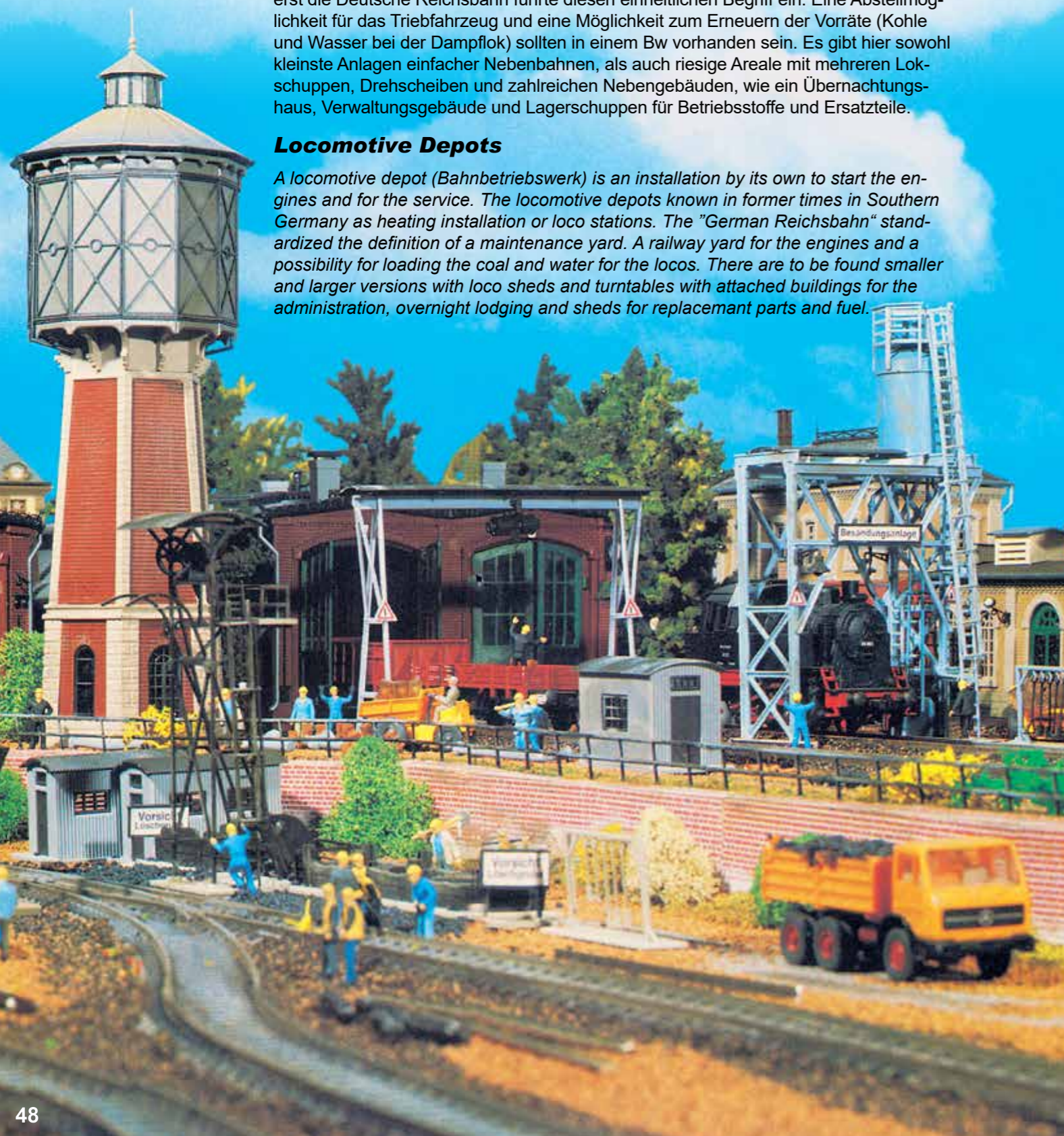

45754
Ringlokschuppen mit Türschließvorrichtung, dreiständig – Bausatz
Roundhouse with door lock mechanism, three track – Kit
 L 49 x B 33 x H 13 cm
 Kamin/Chimney: H 30 cm

Dieser Ringlokschuppen mit Schornstein ist eine Nachbildung vom Bw Horb/N. Er ist mit zahlreichen charakteristischen Details ausgestattet. Die Türen werden von ein- und ausfahrenden Loks geschlossen und geöffnet. Er ist für alle Modellbahnen in Spur H0 verwendbar. Im Ringlokschuppen können Lokomotiven bis 280 mm Länge untergebracht werden. Die Drehscheiben von Fleischmann Art. 6152 und Märklin Art. 7286/7686 für 15°-Teilung können mit diesem Ringlokschuppen verwendet werden. Dazu ist zwischen den Abstellgleisen eine Abdeckplatte zu belassen. Ohne Drehscheibe können Sie folgende Gleise einsetzen: 15°-Fleischmann Art. 6052/6154, 9°-Roco Art. 42615 (9°+6°=15°). Radius: 585 mm. Winkel der Lokstände: 15°.

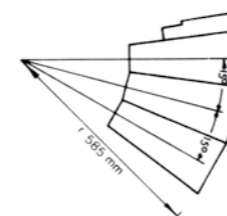
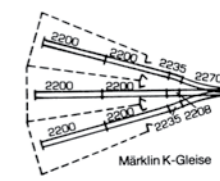
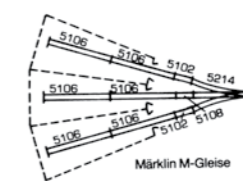
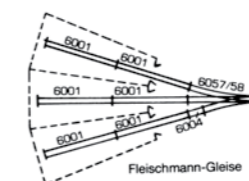
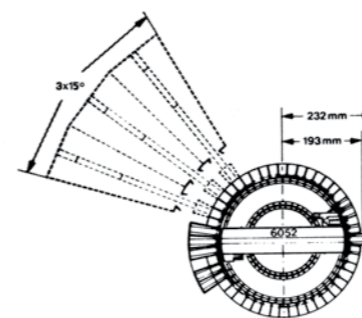

45256
Ergänzungsset für Ringlokschuppen – Bausatz
Completion set for roundhouse – Kit
 Passend zum Ringlokschuppen Art. 45754 in Verbindung mit der Märklin Drehscheibe Art. 7286.
Suitable for roundhouse item-No. 45754 in combination with Märklin turntable item-No. 7286.

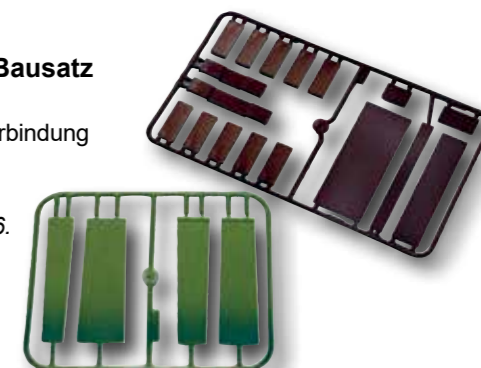

22 – 47
Bahnhöfe, Bahnsteige, Stellwerke

Stations, Platforms, Signal Towers

48 – 63
Bahnbetriebswerke

Locomotive Depots

64 – 77
Güterschuppen, Industrie- und Fabrikanlagen

Freight Sheds, Factories

78 – 89
Brücken, Tunnelportale, Zäune

Bridges, Tunnel Portals, Fences

90 – 103
Feuerwehren, Garagen, Polizei, Brandgeschehen

Fire Services, Police Stations

104 – 109
Kirchen, Mühlen

Churches, Mills

110 – 171
Start und Spar, Stadt- und Dorfhäuser

Houses and More

172 – 189
Kleinbausätze, Figuren und Zubehör

Accessories, Figures

45758 Ringlokschuppen mit Türschließvorrichtung, sechsständig Bausatz

Roundhouse with door lock mechanism, six track Kit

L 86 x B 42 x H 13 cm

Kamin/Chimney: H 30 cm

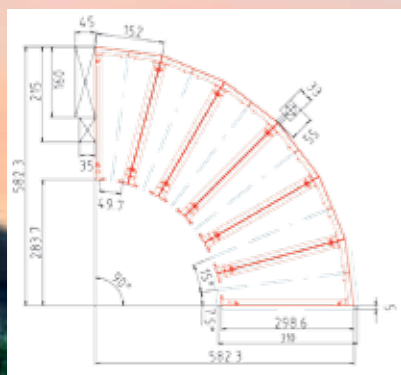

Bauen Sie auf Ihrer Modellanlage etwas, das heute im Großbetrieb nicht mehr zu finden ist. Vollmer zeigt Ihnen hier vorbildgetreue Dampflokatmosfera aus der guten alten Zeit. Wir liefern die Idee — Sie bauen das Modell! Der Mittelpunkt jeder Eisenbahnanlage ist zweifellos ein Dampflok-Bw mit Drehscheibe, Ringlokschuppen und allem Drumherum. Es riecht hier förmlich nach Öl.

Dieser Ringlokschuppen ist eine Nachbildung vom Bw Horb/N. Er ist mit zahlreichen charakteristischen Details ausgestattet. Die Türen werden von ein- und ausfahrenden Loks geschlossen und geöffnet. Er ist für alle Modellbahnen in Spur H0 verwendbar. Im Ringlokschuppen können Lokomotiven bis 280 mm Länge untergebracht werden. Die Drehscheiben von Fleischmann Art. 6152 und Märklin Art. 7286/7686 für 15°-Teilung können mit diesem Ringlokschuppen verwendet werden. Dazu ist zwischen den Abstellgleisen eine Abdeckplatte zu belassen. Ohne Drehscheibe können Sie folgende Gleise einsetzen: 15°-Fleischmann Art. 6052/6154, 9°-Roco Art. 42615 (9°+6°=15°). Winkel der Lokstände: 15°. Radius: 582,3 mm.

Eye-catcher on your layout! Vollmer offers roundhouse with door lock mechanism. The roundhouse doors of the shed are opened and closed by the door lock mechanism according to the movement. This kit can be used for all H0 model railways and locos up to 280 mm length.

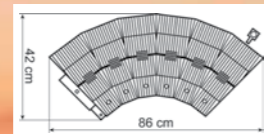

45255 Dachträger für Ringlokschuppen – Bausatz
Roof beam for roundhouse – Kit

L 30 x B 0,2 x H 11,4 cm

Passend zum Ringlokschuppen Art. **45754/45758**. Setzen Sie diesen als sechs- oder noch mehrständigen Ringlokschuppen in Verbindung mit den Drehscheiben von Fleischmann Art. 6152 oder Märklin Art. 7286/7686 ein und möchten Sie eine geschlossene Halle ohne Zwischenwand, so benötigen Sie diesen Dachträger.

Suitable for roundhouse item-No. 45754/45758.



22 – 47
Bahnhöfe, Bahnsteige, Stellwerke
Stations, Platforms, Signal Towers

48 – 63
Bahnbetriebswerke
Locomotive Depots

64 – 77
Güterschuppen, Industrie- und Fabrikanlagen
Freight Sheds, Factories

78 – 89
Brücken, Tunnelportale, Zäune
Bridges, Tunnel Portals, Fences

90 – 103
Feuerwehren, Garagen, Polizei, Brandgeschehen
Fire Services, Police Stations

104 – 109
Kirchen, Mühlen
Churches, Mills

110 – 171
Start und Spar, Stadt- und Dorfhäuser
Houses and More

172 – 189
Kleinbausätze, Figuren und Zubehör
Accessories, Figures

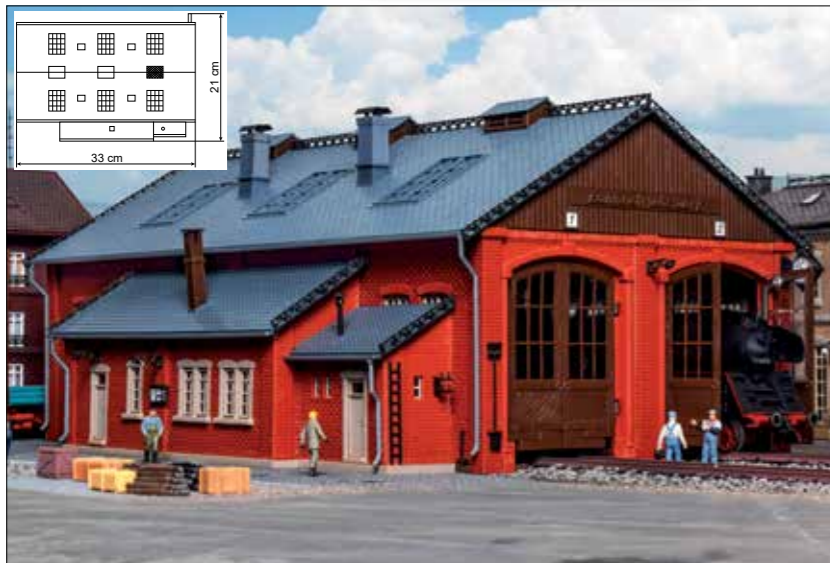

45753
Lokschuppen mit Türschließvorrichtung, zweiständig – Bausatz
Loco shed with door lock mechanism, double track – Kit
L 33 x B 21 x H 13,5 cm
Soll die Oberleitung bis in den Lokschuppen hinein verlegt werden, so ist es zweckmäßig, einen zweiten Fundamentrahmen Art. **45253** einzusetzen, um die erforderliche Fahrdrathöhe zu erreichen. Der Abstand von Gleismitte zu Gleismitte beträgt 7,5 cm.
If you install catenary into the loco shed, please add a second frame item-No. 45253 to reach the correct height for the catenary wire. The distance from track middle to rail middle radius is 7,5 cm.

43480
Lokschuppen mit Türschließvorrichtung, einständig – Bausatz
Loco shed with door lock mechanism, single track – Kit
L 32 x B 12 x H 11,5 cm
Dieser Lokschuppen ist schnörkellos und sehr zweckmäßig gehalten. Die Türen werden von den ein- und ausfahrenden Lokomotiven automatisch geöffnet und geschlossen.
Doors are opened and closed automatically by arriving and leaving locomotives.



45253
Fundamentrahmen für Lokschuppen – Bausatz
Base frame for loco shed – Kit
L 30 x B 7,5 x H 0,6 cm
Passend zu den zweistöckigen Lokschuppen Art. **45752** und **45753**.
Suitable for double track loco sheds item-No. 45752 and 45753.

45752
Lokschuppen mit Türschließvorrichtung, zweiständig – Bausatz
Loco shed with door lock mechanism, double track – Kit
L 32 x B 20,5 x H 11 cm

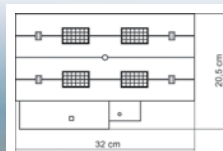

45750
Lokschuppen einständig – Bausatz
Loco shed single track – Kit
L 17 x B 12 x H 11 cm

Bei diesem Lokschuppen können Sie den Fahrdrath Ihrer Oberleitung bis in den Lokschuppen hinein führen.

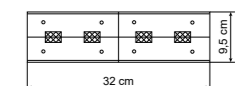
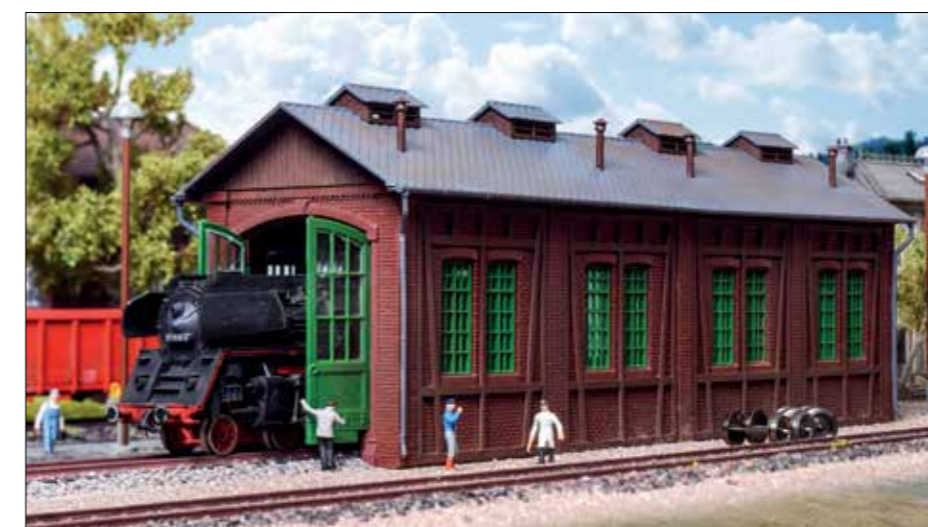
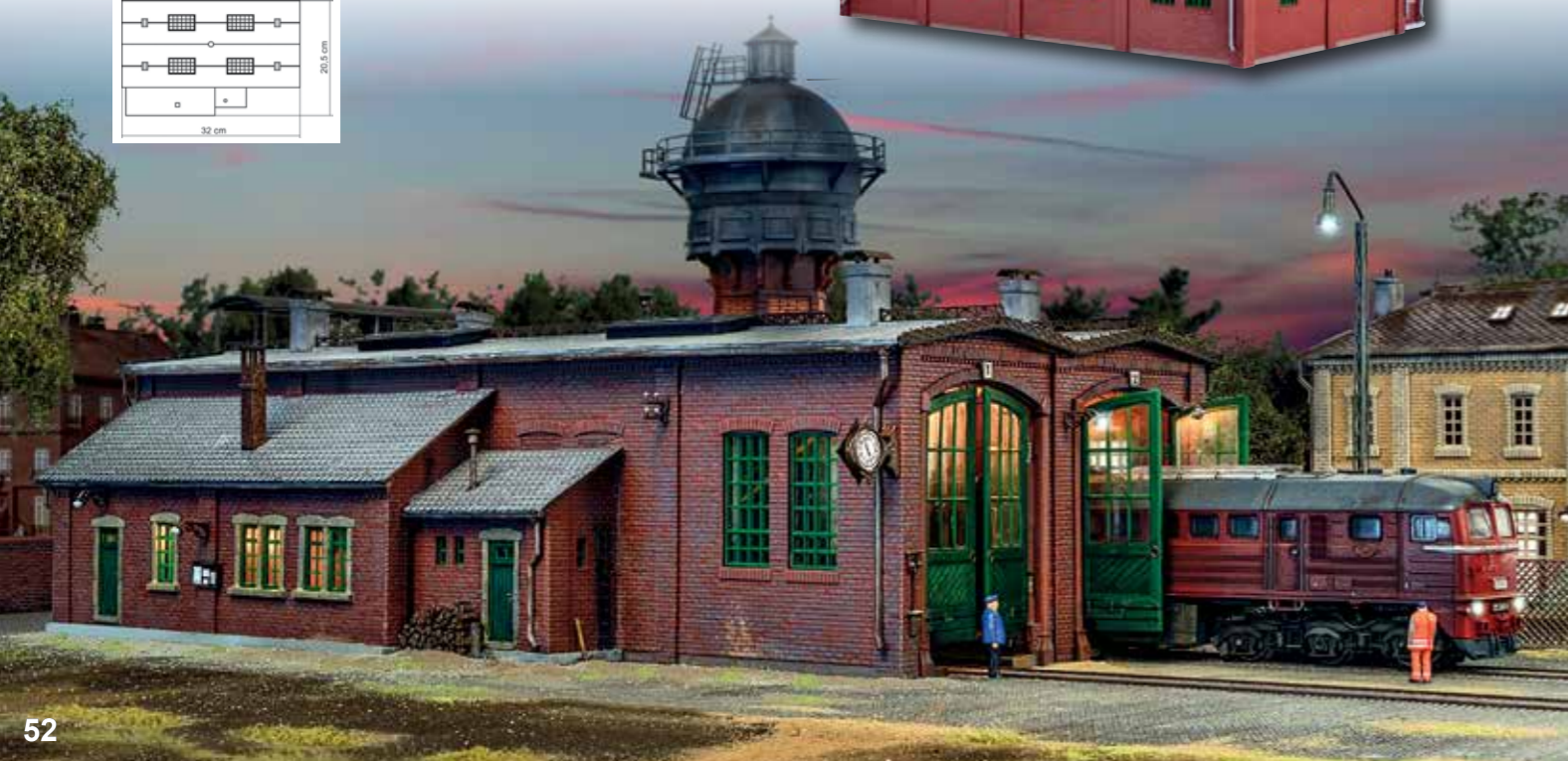

45763
Lokschuppen einständig – Bausatz
Loco shed single track – Kit
L 32 x B 9,5 x H 11,5 cm

22 – 47
Bahnhöfe, Bahnsteige, Stellwerke
Stations, Platforms, Signal Towers

48 – 63
Bahnbetriebswerke
Locomotive Depots

64 – 77
Güterschuppen, Industrie- und Fabrikanlagen
Freight Sheds, Factories

78 – 89
Brücken, Tunnelportale, Zäune
Bridges, Tunnel Portals, Fences

90 – 103
Feuerwehren, Garagen, Polizei, Brandgeschehen
Fire Services, Police Stations

104 – 109
Kirchen, Mühlen
Churches, Mills

110 – 171
Start und Spar, Stadt- und Dorfhäuser
Houses and More

172 – 189
Kleinbausätze, Figuren und Zubehör
Accessories, Figures



45762
Lokschuppen einständig – Bausatz
Loco shed single track – Kit
L 31,5 x B 12 x H 11,5 cm

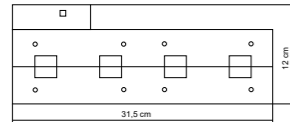

45765
E-Lokschuppen mit Türschließvorrichtung, zweiständig – Bausatz
E-Locho shed with door lock mechanism, double track – Kit
L 34,5 x B 17 x H 11 cm



Ob Sie mit Strom oder Diesel fahren ist egal, moderne Lokschuppen müssen sein. Die Türen werden von den ein- und ausfahrenden Lokomotiven automatisch geöffnet und geschlossen. Der Abstand von Gleismitte zu Gleismitte beträgt 7,5 cm.
Whether you drive by diesel or electric current a modern loco shed is a must have. The entering or leaving locomotives can open and close the doors automatically. Distance of track middle radius to track middle radius is 7,5 cm.

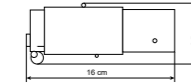
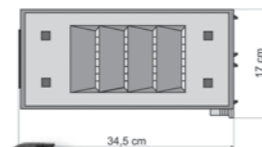

45713
Bauhütte – Bausatz
Shed – Kit
L 16 x B 6 x H 8 cm



45728
Bauhütte – Bausatz
Shed – Kit
L 10 x B 7,5 x H 5 cm

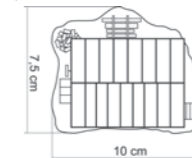

45743
Wellblechhütte, 3 Stück – Bausatz
Quonset hut, 3 pieces – Kit
L 5,2 x B 2,8 x H 3,3 cm

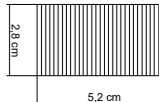

45761
Lokschuppen für Köf – Bausatz
Loco shed for Köf – Kit
L 13 – 14 x B 8,2 x H 9,5 cm

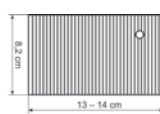

22 – 47
Bahnhöfe, Bahnsteige, Stellwerke
Stations, Platforms, Signal Towers

48 – 63
Bahnbetriebswerke
Locomotive Depots

64 – 77
Güterschuppen, Industrie- und Fabrikanlagen
Freight Sheds, Factories

78 – 89
Brücken, Tunnelportale, Zäune
Bridges, Tunnel Portals, Fences

90 – 103
Feuerwehren, Garagen, Polizei, Brandgeschehen
Fire Services, Police Stations

104 – 109
Kirchen, Mühlen
Churches, Mills

110 – 171
Start und Spar, Stadt- und Dorfhäuser
Houses and More

172 – 189
Kleinbausätze, Figuren und Zubehör
Accessories, Figures

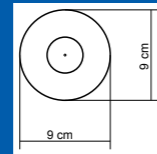

45704
Wasserturm Karlsruhe – Bausatz
Water tower Karlsruhe – Kit
L 9 x B 9 x H 26,5 cm



45710
Wasserturm Dortmund – Bausatz
Water tower Dortmund – Kit
L 10,2 x B 10,2 x H 25 cm

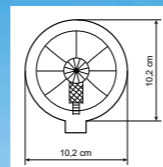

46524
Wasserkran – Bausatz
Water crane – Kit
L 6 x B 2,4 x H 7,8 cm

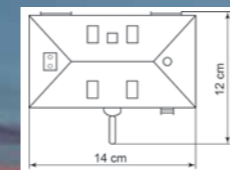
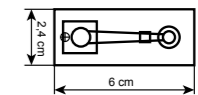

45708
Wasserhaus – Bausatz
Water house – Kit
L 14 x B 12 x H 13,8 cm



22 – 47
Bahnhöfe, Bahnsteige, Stellwerke
Stations, Platforms, Signal Towers

48 – 63
Bahnbetriebswerke
Locomotive Depots

64 – 77
Güterschuppen, Industrie- und Fabrikanlagen
Freight Sheds, Factories

78 – 89
Brücken, Tunnelportale, Zäune
Bridges, Tunnel Portals, Fences

90 – 103
Feuerwehren, Garagen, Polizei, Brandgeschehen
Fire Services, Police Stations

104 – 109
Kirchen, Mühlen
Churches, Mills

110 – 171
Start und Spar, Stadt- und Dorfhäuser
Houses and More

172 – 189
Kleinbausätze, Figuren und Zubehör
Accessories, Figures



45618 Radsatz-Dreherei – Bausatz
Wheel service turnery – Kit
L 13,5 x B 9 x H 14 cm

Dieses Industriegebäude im Backstein-Baustil ist eine einzigartige Ergänzung für Industriebereiche auf Ihrer Modellbahnanlage. Dazu passen das Heizwerk Art. **45617** und das Werkstattgebäude Art. **45619** im gleichen Baustil.

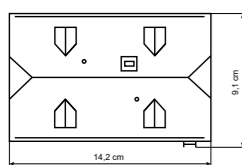

45712 Lok-Leitstelle – Bausatz
Loco control station – Kit
L 14,2 x B 9,1 x H 13,5 cm



45720 Großbekohlungsanlage – Bausatz
Coaling store, large – Kit
L 19,3 x B 17 x H 13,8 cm
Durchfahrthöhe/Passage height: 6,7 cm
Gleismittensabstand/Track middle radius: 9,5 cm

Eine Großbekohlungsanlage war im Zeitalter der Dampflokomotiven im Bahnbetriebswerk unverzichtbar. Noch heute strahlen solche Industriebauten Charme und Anziehungskraft aus. Diese Großbekohlungsanlage hat 2 voneinander unabhängige Kohleabfüllbehälter.

A large coaling store in the steam locomotive time is something indispensable and essential for a large railway area. This particular coaling store has two separate filling vessels.



45714 Laufkatze mit Kohlekrane – Bausatz
Coal loader with coal crane – Kit
L 23,5 x B 10/22 x H 15,1 cm
Durchfahrthöhe/Passage height: 7,8 cm
Durchfahrtsbreite/Passage width: 12,5 cm



22 – 47
Bahnhöfe, Bahnsteige, Stellwerke
Stations, Platforms, Signal Towers

48 – 63
Bahnbetriebswerke
Locomotive Depots

64 – 77
Güterschuppen, Industrie- und Fabrikanlagen
Freight Sheds, Factories

78 – 89
Brücken, Tunnelportale, Zäune
Bridges, Tunnel Portals, Fences

90 – 103
Feuerwehren, Garagen, Polizei, Brandgeschehen
Fire Services, Police Stations

104 – 109
Kirchen, Mühlen
Churches, Mills

110 – 171
Start und Spar, Stadt- und Dorfhäuser
Houses and More

172 – 189
Kleinbausätze, Figuren und Zubehör
Accessories, Figures

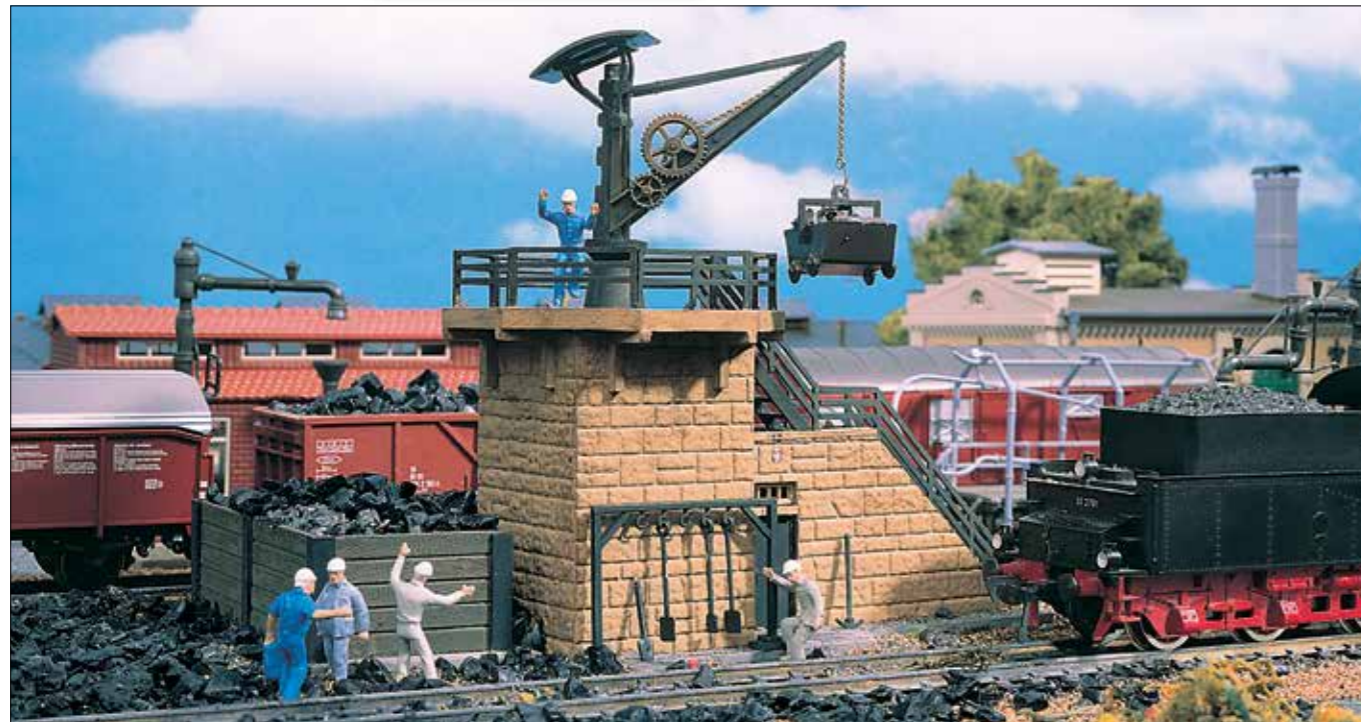

45718
Kleinbekohlungsanlage mit Kran – Bausatz
Coaling store small with crane – Kit
L 15 x B 9 x H 10,5 cm

45719
Bekohlungsanlage – Bausatz
Coaling store – Kit
L 13 x B 6 x H 6,5 cm

45717
Kohlebansen – Bausatz
Coal bunker – Kit
L 10,8 x B 3,5 x H 2,4 cm

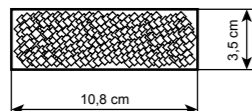

45779
Bekohlungsschuppen Mayrhofen im Zillertal/Österreich mit Wasserkran Bausatz
Coaling shed Mayrhofen Zillertal/Austria with water crane Kit

L 13,5 x B 7,5 x H 7,7 cm
Wie kommt die Kohle in die Lok? Dafür braucht man kleinere und größere Vorratshaltungen, deren Größe auf den jeweiligen Umschlag und Bedarf abgestimmt ist. Hier handelt es sich um einen kleineren Bekohlungsschuppen, an dem die Loks aber auch gleich mit Wasser per Wasserkrane befüllt werden können.
How does the coal get into the loco? This coaling shed is a smaller one, even the locos can also be supplied with water by the water crane.



45741
Schlackenaufzug mit Grube – Bausatz
Slag loader with pit – Kit
L 20,8 x B 5,5 x H 10,5 cm

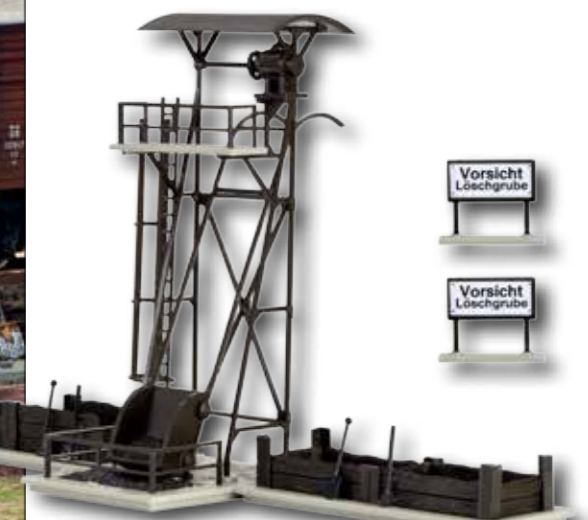
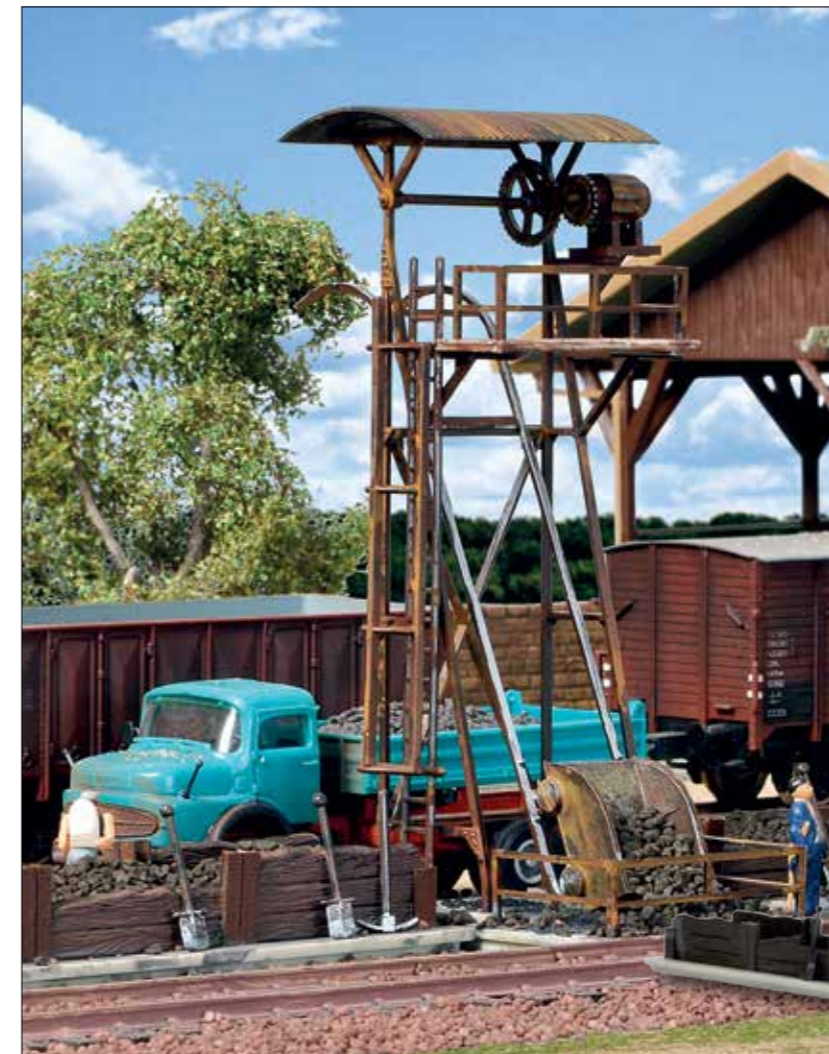
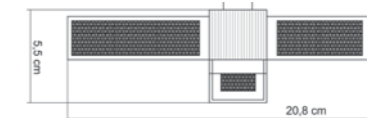

Vorsicht
Löschgrube

Vorsicht
Löschgrube

22 – 47
Bahnhöfe, Bahnsteige, Stellwerke

Stations, Platforms, Signal Towers

48 – 63
Bahnbetriebswerke

Locomotive Depots

64 – 77
Güterschuppen, Industrie- und Fabrikanlagen

Freight Sheds, Factories

78 – 89
Brücken, Tunnelportale, Zäune

Bridges, Tunnel Portals, Fences

90 – 103
Feuerwehren, Garagen, Polizei, Brandgeschehen

Fire Services, Police Stations

104 – 109
Kirchen, Mühlen

Churches, Mills

110 – 171
Start und Spar, Stadt- und Dorfhäuser

Houses and More

172 – 189
Kleinbausätze, Figuren und Zubehör

Accessories, Figures



45771
Besandungsbunker mit Wellblechhütte
Bausatz
Sand bunker with quonset hut
Kit

Bunker/Bunker: L 13,8 x B 6 x H 4 cm
Hütte/Hut: L 5,3 x B 2,8 x H 3,2 cm

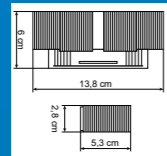

45740
Besandungsanlage – Bausatz
Sanding tower – Kit

L 8 x B 7,5 x H 15 cm
L 6,7 x B 2,5 x H 7 cm
L 4,7 x B 1,3 x H 2,8 cm
Durchfahrtsbreite/Passage width: 5 cm

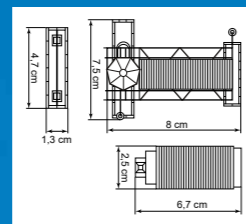

Zur Anlage gehören der Besandungsturm, eine Wellblechhütte und eine Halterung für Arbeitsgeräte.

Including tower, shanty and one support for working tools.

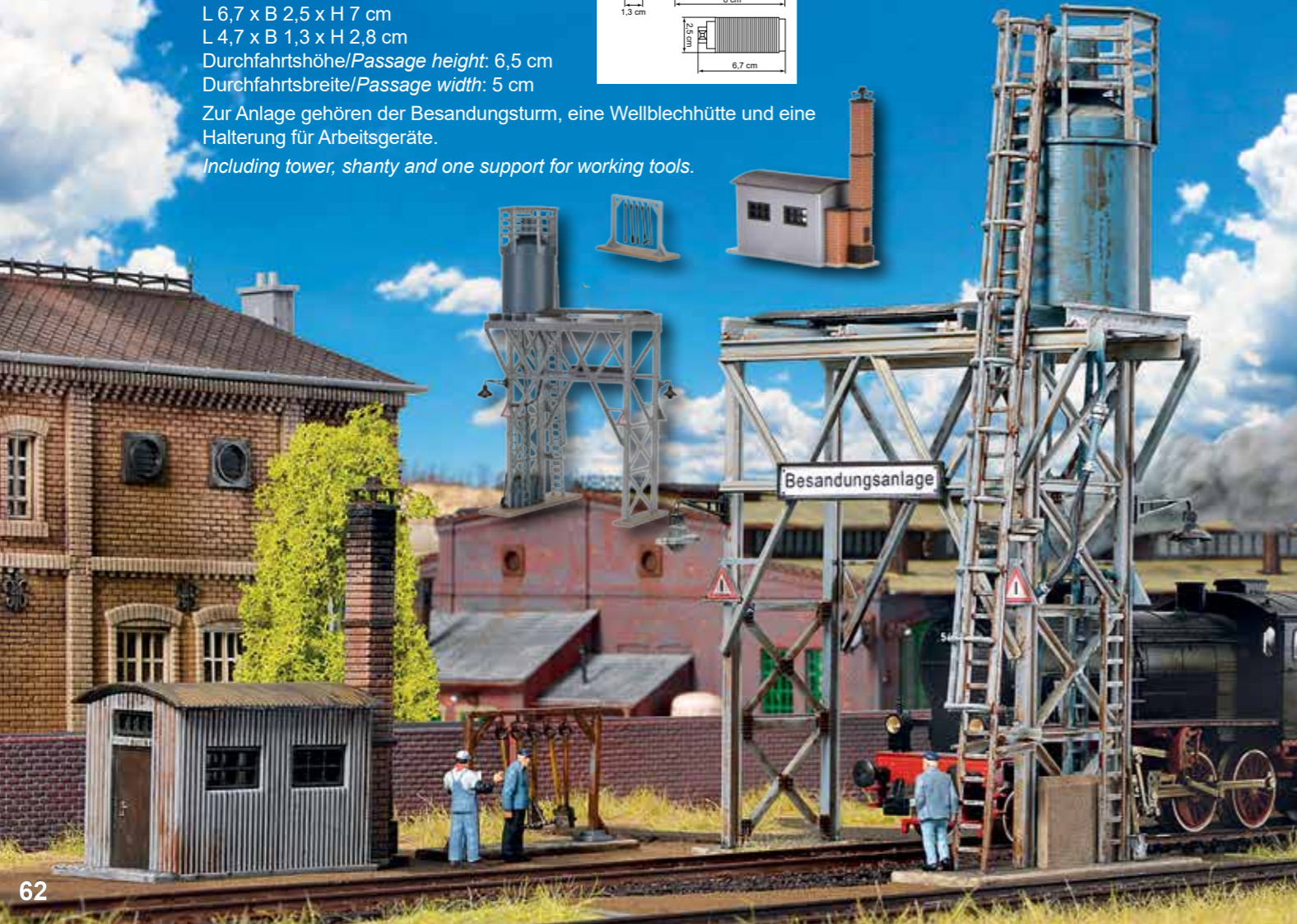

45747
Rohrblasgerüst und Bockkran – Bausatz
Pipe cleaning plant with frame crane – Kit

Durchfahrtsbreite/Passage width: 9,7 cm
Durchfahrtsbreite/Passage width: 9,7 cm
Bockkran/Frame crane: L 12,5 x B 3,2 x H 9 cm
Gerüst/Cleaning plant: L 9,5 x B 2,5 x H 5 cm

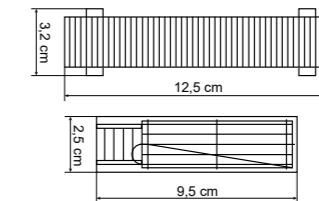

45749
Lok-Arbeitsbühne – Bausatz
Locomotive operating platform – Kit
L 12,2 x B 2 x H 4,3 cm

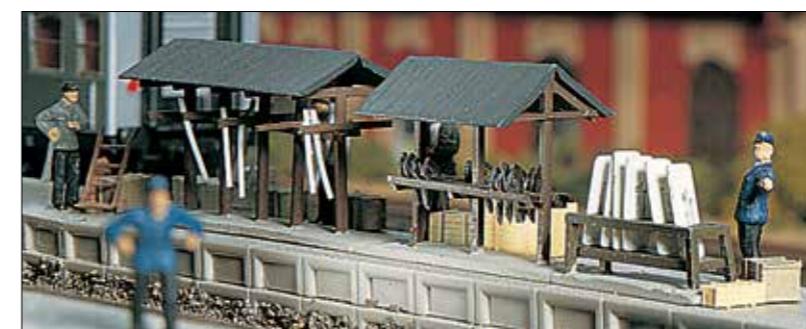

45748
Ständer für Wagenzubehör – Bausatz
Storage units for vehicles equipment – Kit
L 6 x B 2,8 x H 2,8 cm
L 4,4 x B 2,8 x H 2,8 cm
L 3,9 x B 1,5 x H 1 cm

22 – 47
Bahnhöfe, Bahnsteige, Stellwerke
Stations, Platforms, Signal Towers

48 – 63
Bahnbetriebswerke
Locomotive Depots

64 – 77
Güterschuppen, Industrie- und Fabrikanlagen
Freight Sheds, Factories

78 – 89
Brücken, Tunnelportale, Zäune
Bridges, Tunnel Portals, Fences

90 – 103
Feuerwehren, Garagen, Polizei, Brandgeschehen
Fire Services, Police Stations

104 – 109
Kirchen, Mühlen
Churches, Mills

110 – 171
Start und Spar, Stadt- und Dorfhäuser
Houses and More

172 – 189
Kleinbausätze, Figuren und Zubehör
Accessories, Figures

Güterschuppen, Industrie- und Fabrikanlagen

Der Güterverkehr der Eisenbahn beginnt und endet oft an einem Güterschuppen. Dort wird das Stückgut ein- und ausgeladen und an die Empfänger verteilt. Der Kunde kann einzelne Kisten, Fässer oder Paletten am Güterschuppen aufgeben. Die eingegangenen Waren werden nach Zielbahnhöfen sortiert und in die Güterwagen geladen. Güterschuppen, Laderampen und Gepäckbahnsteige geben einer Bahnstange erst das richtige Gesicht und sollten auf keiner Modellbahnanlage fehlen.

Sheds and Manufacturing Plants

The goods traffic often starts and ends in a freight shed. Loading and unloading of cargo and delivery to the customers. Customers post single boxes, barrels or pallets on the sheds. The freight is sorted to destination railway station and loaded into the waggons. Goods shed, loading platform and luggage platform make the railway situation lifelike.



45715
Güterschuppen – Bausatz
Freight shed – Kit
L 38 x B 13 x H 13,5 cm

Ein Bahnhof besteht nicht nur aus dem Empfangsgebäude. Güterschuppen, Laderampe und Gepäckbahnsteige sind Teile, die nicht fehlen dürfen. Erst sie geben der Bahnstange das richtige Gesicht.

A railway station does not only consist of a station building. Freight shed, loading platform and luggage platform make the railway situation lifelike.

45716
Laderampe fünfteilig – Bausatz
Loading platform, five parts – Kit
L 82 x B 4,8 x H 8 cm

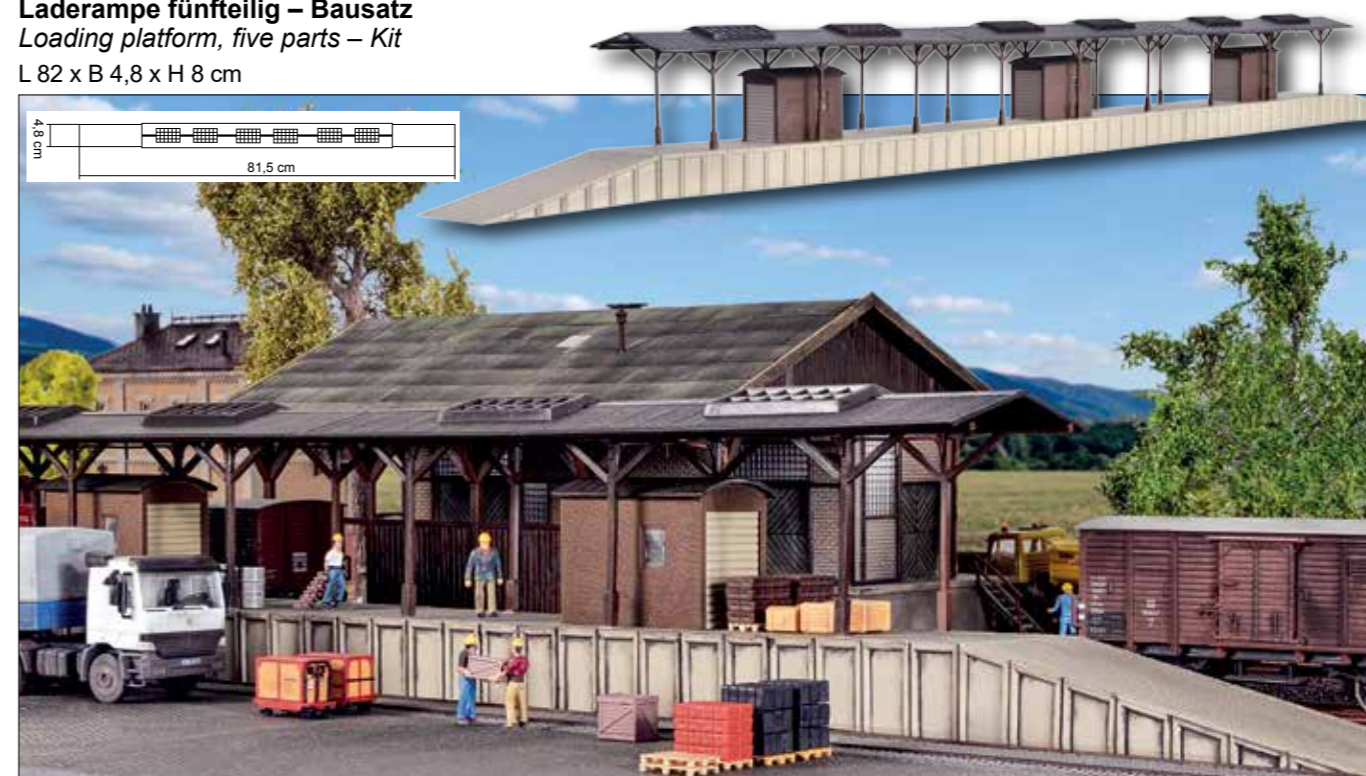
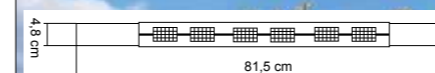

22 – 47
Bahnhöfe, Bahnsteige, Stellwerke
Stations, Platforms, Signal Towers

48 – 63
Bahnbetriebswerke
Locomotive Depots

64 – 77
Güterschuppen, Industrie- und Fabrikanlagen
Freight Sheds, Factories

78 – 89
Brücken, Tunnelportale, Zäune
Bridges, Tunnel Portals, Fences

90 – 103
Feuerwehren, Garagen, Polizei, Brandgeschehen
Fire Services, Police Stations

104 – 109
Kirchen, Mühlen
Churches, Mills

110 – 171
Start und Spar, Stadt- und Dorfhäuser
Houses and More

172 – 189
Kleinbausätze, Figuren und Zubehör
Accessories, Figures



45622 Güterschuppen für Gefahrgut Bausatz
Freight shed for hazardous goods Kit

L 11 x B 6 x H 5,8 cm
Gefährliche Güter werden auch auf der Schiene transportiert. Seien es Flüssigkeiten, Gase oder feste Stoffe — alles muss sicher und unzugänglich aufbewahrt werden, bevor die Güter weitertransportiert oder an ihren Bestimmungsort gebracht werden. Dieses kleine, holzverkleidete Gebäude mit vergitterten Fenstern dient als Gefahrgutschuppen.
Even hazardous materials have to be transported by train. Either liquids, gas or solid goods — all has to be stored safely before the goods are going to be further transported or are distributed to their destination. Therefore, this small wooden building with barred windows is used as hazardous materials shed.



45223 Ladegut Steinkohle, Inhalt ca. 60 g
Loading good stone coal, 60 g

Wichtige Ergänzungen im Bw-Bereich, um die Dampflokomotiven mit der notwendigen Kohle zu versorgen.
An important completion for steam engines, to supply steamers with required coal.

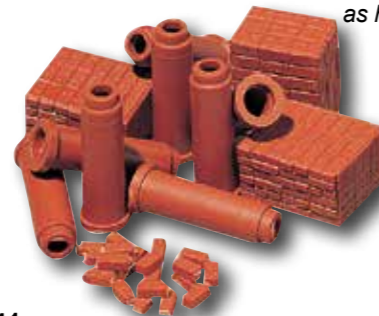

45241 Ladegut Ziegel – Bausatz
Loading good brick – Kit

L 0,7 x B 0,7 x H 2,1 cm
L 1,5 x B 1,3 x H 1 cm



45242 Ladegut Kisten, 10 Stück Bausatz
Loading good crates, 10 pieces Kit

L 1,2 x B 0,7 x H 0,7 cm



45243 Ladegut Rohstoffballen, 10 Stück Bausatz
Loading good raw material bales, 10 pieces Kit

L 1,1 x B 0,7 x H 0,6 cm
Diese Rohstoffballen sind als Ladegut hervorragend geeignet.
These raw material bales are ideal for loading goods.



45245 Ladegut Steingut, 14 Stück
Loading good, stone ware, 14 pieces

Ø: 0,6 cm, H: 1,7 cm
Diese Steingutröhren wurden im Original aus Keramik hergestellt und gebrannt. Die Materialeigenschaften waren hervorragend: Sie waren säure- und absolut hitzebeständig.
These stone ware tubes are used as loading good. Originally they have been produced and burnt out of stone ware. The attributes of the material were at all times great: Acid- and heat-resistant.



45246 Weinfässer, 9 Stück – Bausatz
Wine barrels, 9 pieces – Kit

L 2,1 x B 2,4 x H 3,2 cm
L 1,2 x B 1 x H 1,4 cm
Als man Wein noch ausschließlich in Eichenholzfässer gefüllt hat, wurden diese auch oft mit der Bahn transportiert. Epoche I – III. Das Set besteht aus 3 großen und 6 kleinen Fässern.
Years ago vine was exclusively filled into oakwood barrels, which were shipped via railroad. Epoch I – III. Set consists of 3 large and 6 small barrels.

45701 Güterschuppen mit Seitenrampe und Ladekran – Bausatz
Freight shed with side-platform and loading crane – Kit

L 29 x B 10 x H 9 cm



45700 Güterschuppen – Bausatz
Freight shed – Kit

L 26 x B 16 x H 11 cm
Durchfahrthöhe/Passage height: 7 cm
Durchfahrtsbreite/Passage width: 5 cm

Bei diesem Schuppen ist der Gleisanschluss überdacht. So können die Güter im Trockenen ein- und ausgeladen werden. Die Holz-Backsteinstruktur gibt dem Gebäude ein interessantes Äußeres. Durch Glasbausteine fällt Licht in den Innenraum.
This shed has a covered railway siding. So goods are loaded and unloaded dry. The wood-and brick-construction offers an interesting structure. Glass block elements let the light pass through to the inside space.

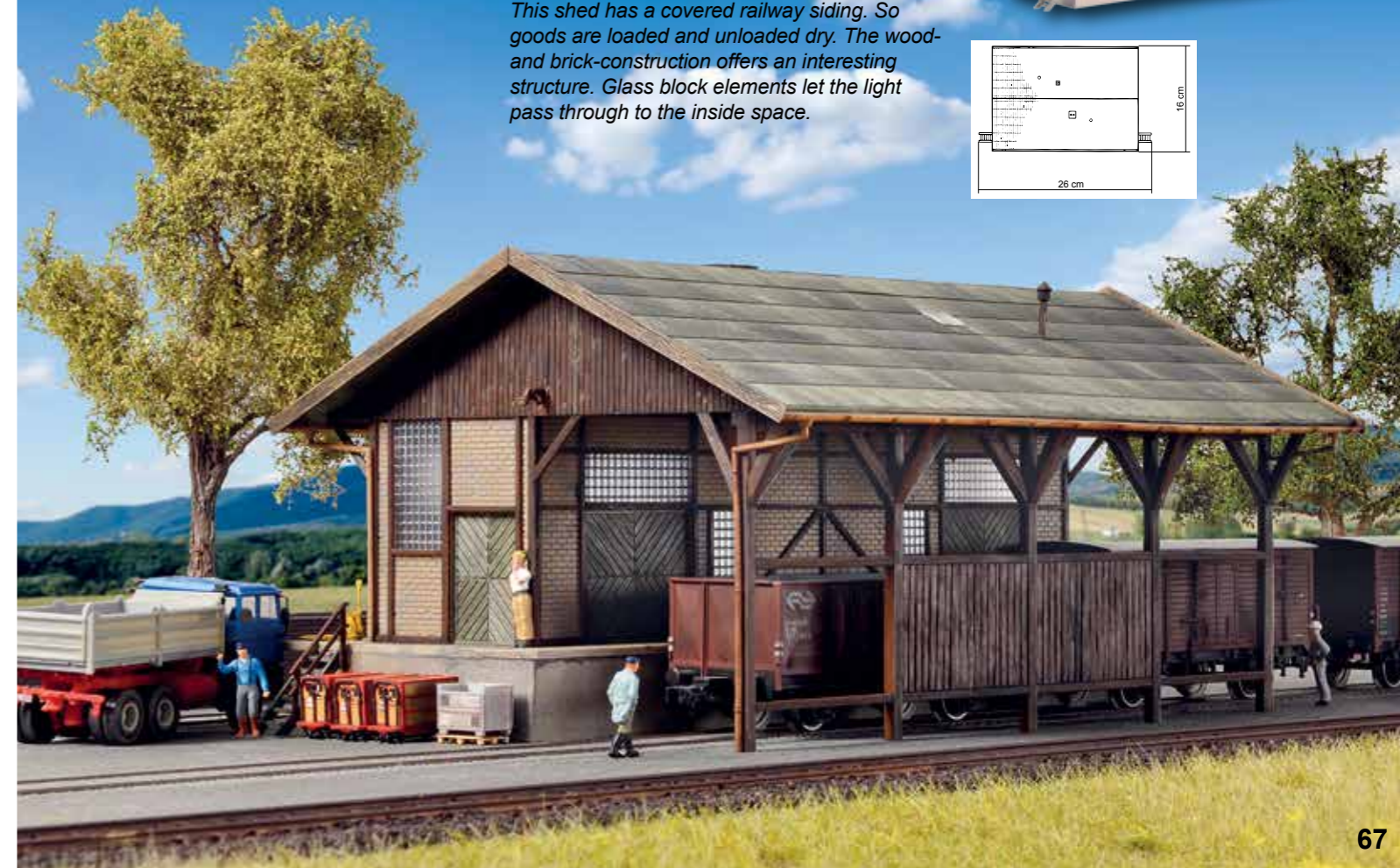
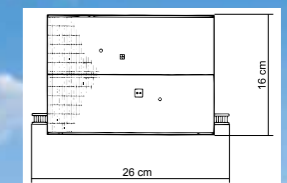

22 – 47
**Bahnhöfe, Bahnsteige,
Stellwerke**
Stations, Platforms, Signal Towers

48 – 63
Bahnbetriebswerke
Locomotive Depots

64 – 77
**Güterschuppen, Indus-
trie- und Fabrikanlagen**
Freight Sheds, Factories

78 – 89
**Brücken, Tunnelportale,
Zäune**
Bridges, Tunnel Portals, Fences

90 – 103
**Feuerwehren, Garagen,
Polizei, Brandgeschehen**
Fire Services, Police Stations

104 – 109
**Kirchen,
Mühlen**
Churches, Mills

110 – 171
**Start und Spar,
Stadt- und Dorfhäuser**
Houses and More

172 – 189
**Kleinbausätze, Figuren
und Zubehör**
Accessories, Figures



45703
Lagerschuppen – Bausatz
Freight shed – Kit
L 41 x B 16,5 x H 21 cm

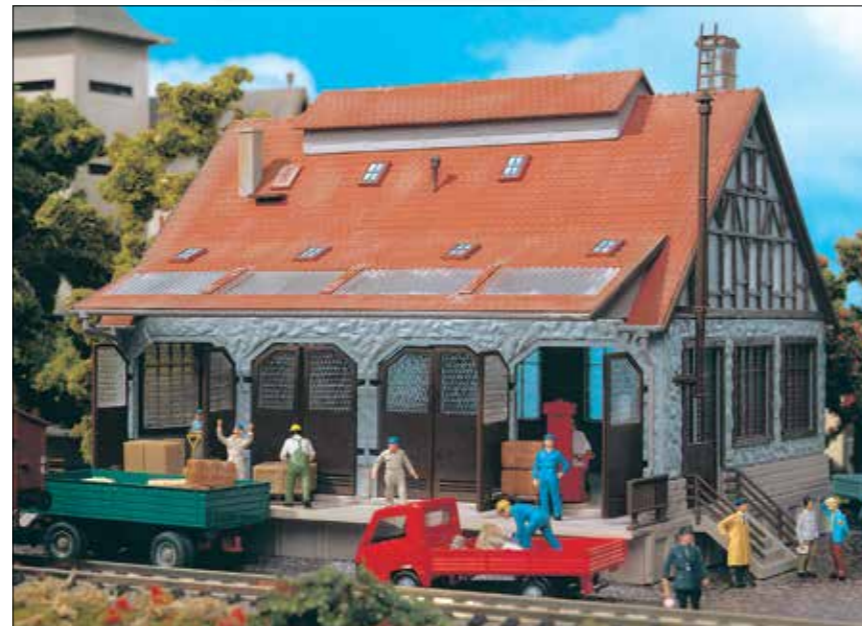

45604
Lagerhaus – Bausatz
Warehouse – Kit
L 16,5 x B 10,7 x H 6 cm

Lagerhaus mit auffälligen Glasbaustein-
Elementen und Laderampe. Mehrere Paletten
und Fässer liegen dem Bausatz bei.

*Warehouse with impressive glass block
elements and loading platform. Several pallets
and barrels are included in the kit.*

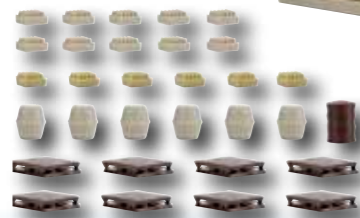
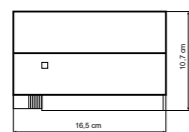

45706
Lagerschuppen – Bausatz
Freight shed – Kit
L 23 x B 10 x H 8 cm

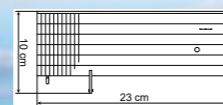

Dieser Schuppen eignet sich zur Lagerung
von Schüttgütern, z. B. Kohle.
*This shed is used to stock bulk material,
e. g. coal.*



45705
Lademaß und Wasserkran – Bausatz
Loading gauge and water crane – Kit
Wasserkran/Water crane: L 6 x B 2,4 x H 7,2 cm
Lademaß/Loading gauge: L 16 x B 10 x H 6,5 cm



45727
Überladekran – Bausatz
Crane overloading – Kit
L 14 x B 6,5 x H 12,3 cm
Durchfahrts Höhe/Passage height: 8/5,8 cm
Durchfahrtsbreite/Passage width: 9 cm

Mit Hilfe des Überladekrans können gewichtige
Güter bis 10 Tonnen umgeschlagen werden. Be-
und Entladen von Waren im Bahnhofsbereich
bringt Bewegung und Abwechslung ins Spiel.

*Using this crane, you can handle heavy goods
up to 10 tons. Loading and
unloading goods in the train
station area brings life onto
your layout.*

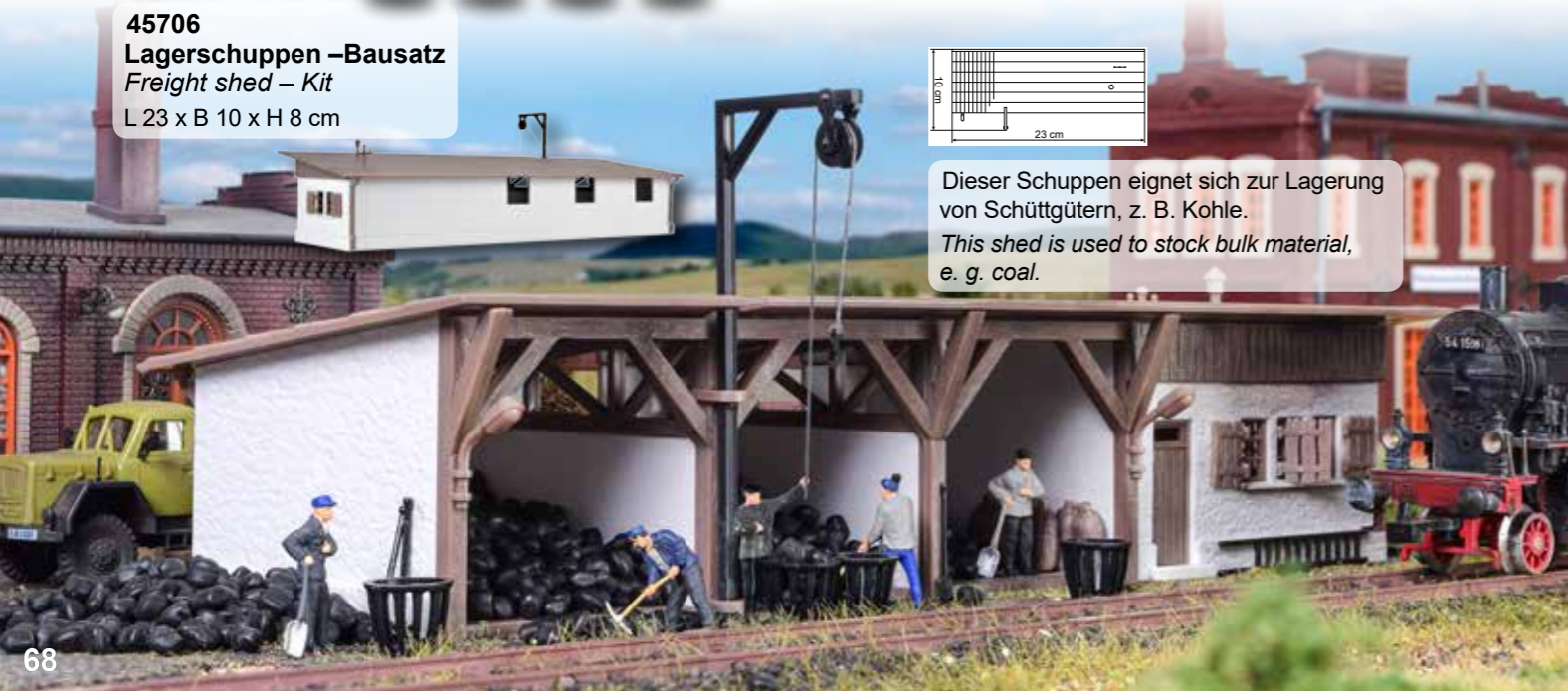
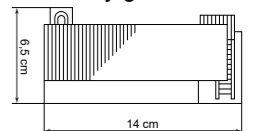

45624
Containerkran – Bausatz
Container crane – Kit

L 28 x B 14,5 x H 16,5 cm
Durchfahrts Höhe/Passage height: 12,6/8,6 cm
Durchfahrtsbreite/Passage width: 24 cm



22 – 47
**Bahnhöfe, Bahnsteige,
Stellwerke**
Stations, Platforms, Signal Towers

48 – 63
Bahnbetriebswerke
Locomotive Depots

64 – 77
**Güterschuppen, Indus-
trie- und Fabrikanlagen**
Freight Sheds, Factories

78 – 89
**Brücken, Tunnelportale,
Zäune**
Bridges, Tunnel Portals, Fences

90 – 103
**Feuerwehren, Garagen,
Polizei, Brandgeschehen**
Fire Services, Police Stations

104 – 109
**Kirchen,
Mühlen**
Churches, Mills

110 – 171
**Start und Spar,
Stadt- und Dorfhäuser**
Houses and More

172 – 189
**Kleinbausätze, Figuren
und Zubehör**
Accessories, Figures

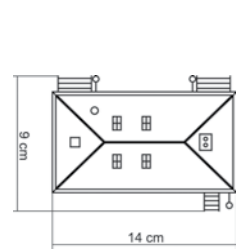

**45610
Fabrikgebäude – Bausatz**
Factory building – Kit

L 14 x B 9 x H 13,5 cm

Dieses Gebäude kann mit dem Anbau Art. **45614** erweitert werden. Dazu passt auch die Maschinenhalle Art. **45612**.

*This building can be enlarged with the annexe item-No. **45614**. Suitable machine hall item-No. **45612**.*



**45612
Maschinenhalle – Bausatz**
Engine house – Kit

L 13 x B 7 x H 11 cm

Die Maschinenhalle ergänzt das Fabrikgebäude Art. **45610** und den Anbau Art. **45614** zu einer vollständigen Fabrik.

*The engine house completes the factory building item-No. **45610** and annexe item-No. **45614** to a full factory building.*

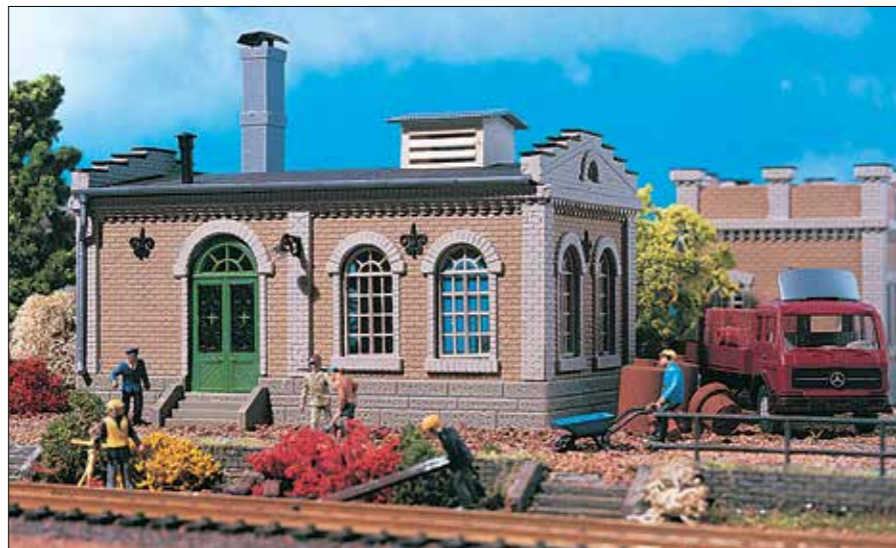

**45614
Anbau für Fabrikgebäude – Bausatz**
Annexe for factory building – Kit

L 6 x B 7 x H 7 cm

Dieser Anbau erweitert das Fabrikgebäude Art. **45610**. Zusammen mit der Maschinenhalle Art. **45612** bilden die Gebäude eine vollständige Fabrik.

*This annexe enlarges the factory building item-No. **45610**. Together with engine house item-No. **45612** the building offers a complete factory.*

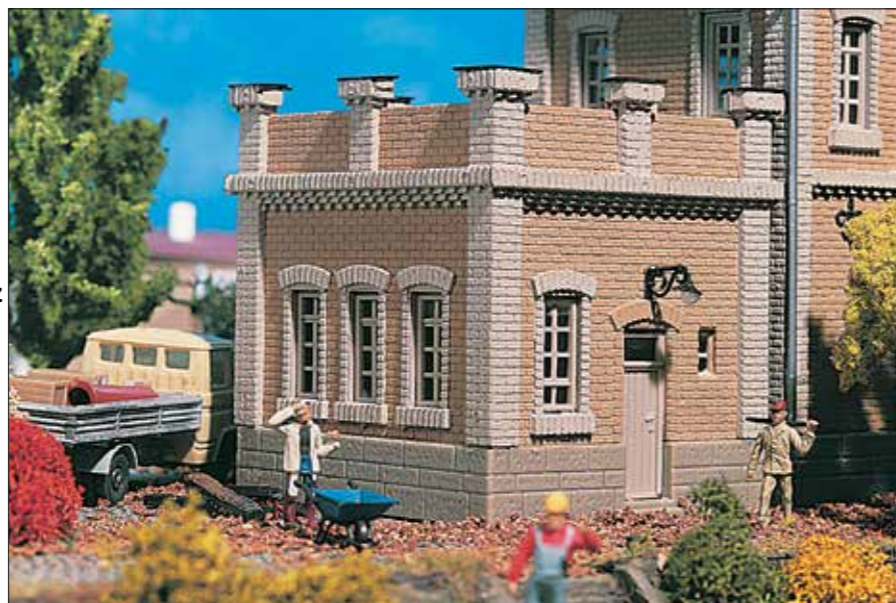

**45591
Heizwerk – Bausatz**
Heating plant – Kit

L 13 x B 12 x H 30 cm

Das kompakte Heizwerk ist ein Gebäude aus der Gründerzeit. Mit den dazugehörigen Schornsteinen findet es auf kleinster Fläche Platz.

The compact heating plant is a Wilhelminian time building. With appropriate smokestack even small layouts offer enough space.



**45619
Werkstattgebäude – Bausatz**
Workshop building – Kit

L 13 x B 8,5 x H 10,5 cm

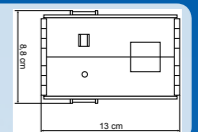

**45617
Heizwerk – Bausatz**
Heating plant – Kit

L 25 x B 13 x H 30 cm

Dieses Industriegebäude im Backstein-Baustil ist eine einzigartige Ergänzung für Industriebereiche auf Ihrer Modellbahnanlage. Dazu passen die Radsatz-Dreherei Art. **45618** und das Werkstattgebäude Art. **45619** im gleichen Baustil.

*This industrial brick-line building is a perfect completion for industrial areas on your model train layout. Suitable are wheel service turnery item-No. **45618** and workshop building item-No. **45619** built in same style.*

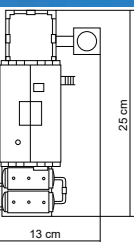

22 – 47
Bahnhöfe, Bahnsteige, Stellwerke
Stations, Platforms, Signal Towers

48 – 63
Bahnbetriebswerke
Locomotive Depots

64 – 77
Güterschuppen, Industrie- und Fabrikanlagen
Freight Sheds, Factories

78 – 89
Brücken, Tunnelportale, Zäune
Bridges, Tunnel Portals, Fences

90 – 103
Feuerwehren, Garagen, Polizei, Brandgeschehen
Fire Services, Police Stations

104 – 109
Kirchen, Mühlen
Churches, Mills

110 – 171
Start und Spar, Stadt- und Dorfhäuser
Houses and More

172 – 189
Kleinbausätze, Figuren und Zubehör
Accessories, Figures

45520
Kessel liegend, dreifach Bausatz
Tank lying, triple Kit
L 8,1 x B 9 x H 7,5 cm

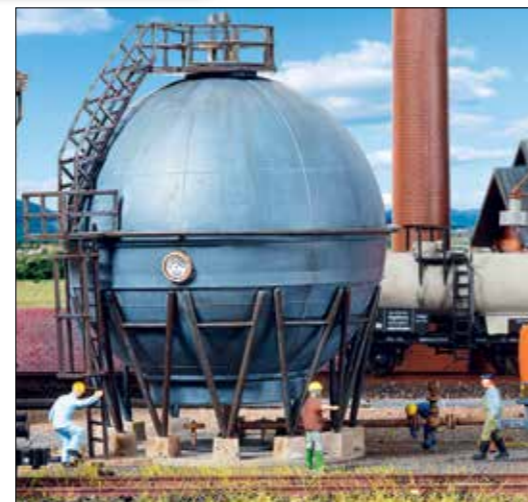

45529
Gaskessel – Bausatz
Gas boiler – Kit
L 12 x B 8,8 x H 11 cm



45525
Hydrierwerk – Bausatz
Refinery – Kit
L 15 x B 10 x H 23,5 cm

45527
Abfüllstation – Bausatz
Filling station – Kit
L 34 x B 4,8 x H 7,5 cm

Ein Güterbahnhof ist ein Warenumschlagplatz für Güter aller Art. Mit Hilfe dieser Abfüllstation werden flüssige Güter für den Schienentransport umgeladen. Dazu passt z. B. der Dieseltank Art. **45530**.

45530
Dieseltank – Bausatz
Diesel tank – Kit
L 18,5 x B 14 x H 9 cm

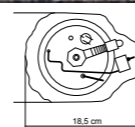

A goods station is a trade center for every kind of goods. Using a filling station all liquid goods are reloaded by rail transport. Suitable item diesel tank item-No. **45530**.



45635
Schotter-Verladestation mit angetriebenen Verschlussklappen – Funktionsbausatz
Gravel loader terminal with motor-driven locking flaps – Functional kit
L 15 x B 13 x H 13,2 cm

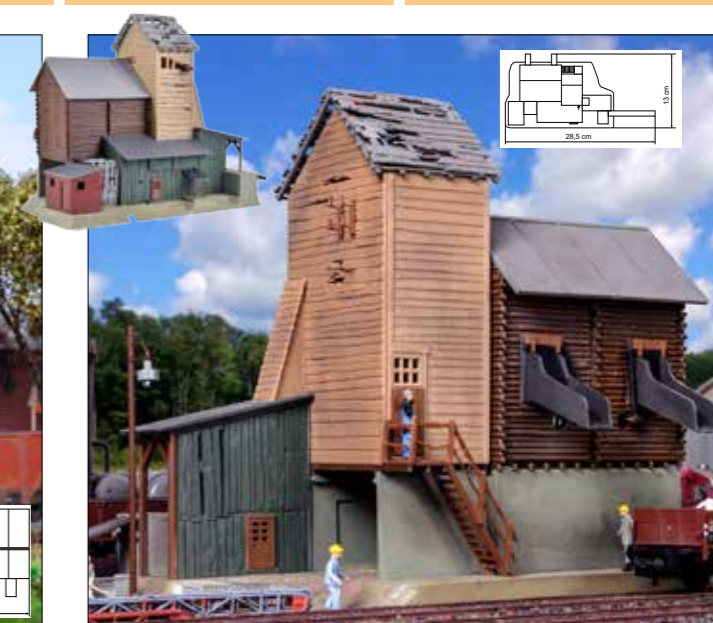

45723
Kieswerk mit angetriebenen Verschlussklappen Funktionsbausatz
Gravel loader with driven locking caps Functional kit
L 28 x B 11 x H 15 cm

Funktionsbausätze 45635 und 45723. Bei diesen alten Kieswerken kann der Kies über eine Öffnung im Dach ins Innere befördert werden. Durch elektromagnetische Betätigung der Verschlussklappen gelangt der Kies über Laderutschen in die zum Abtransport bereitstehenden Güterwagen.

Functional kits 45635 and 45723. By electromagnetic operation of the locking caps the gravel is carried into the waggons.

45725
Kalkwerk – Bausatz
Lime works – Kit
L 14,5 x B 14 x H 31,5 cm
Durchfahrtsbreite/Passage width: 5,5 cm
Durchfahrtsbreite/Passage height: 6 cm

44011
Entladestück – Bausatz
Unloading platform – Kit
L 17,5 x B 9,5 x H 15 cm

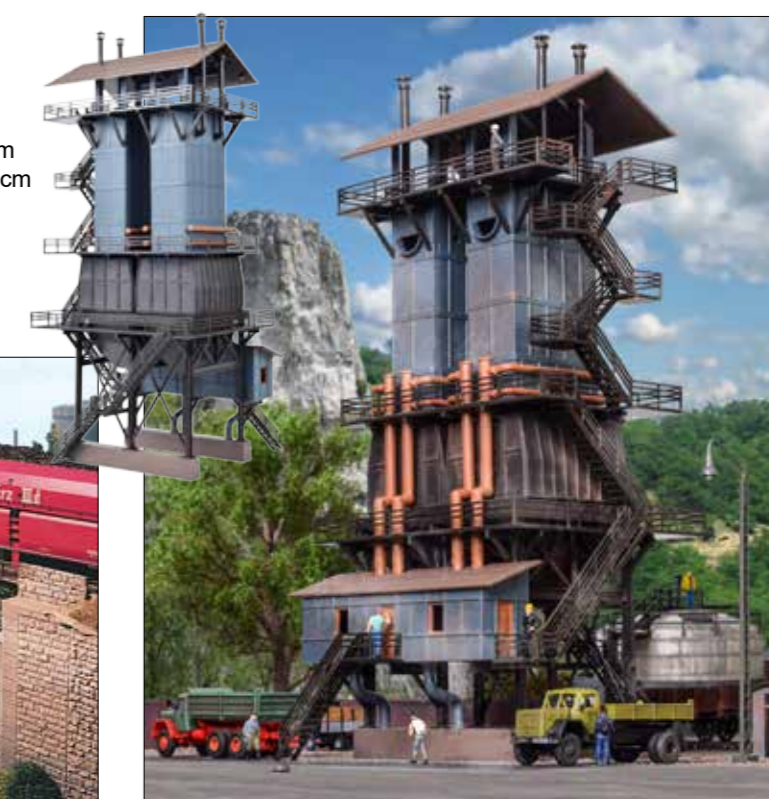
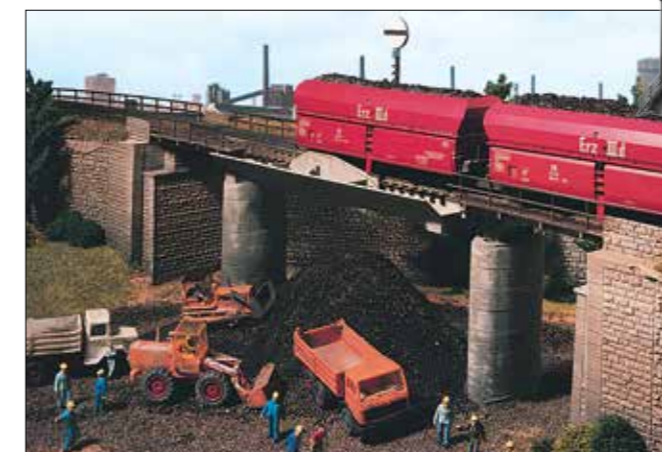

22 – 47
Bahnhöfe, Bahnsteige, Stellwerke
Stations, Platforms, Signal Towers

48 – 63
Bahnbetriebswerke
Locomotive Depots

64 – 77
Güterschuppen, Industrie- und Fabrikanlagen
Freight Sheds, Factories

78 – 89
Brücken, Tunnelportale, Zäune
Bridges, Tunnel Portals, Fences

90 – 103
Feuerwehren, Garagen, Polizei, Brandgeschehen
Fire Services, Police Stations

104 – 109
Kirchen, Mühlen
Churches, Mills

110 – 171
Start und Spar, Stadt- und Dorfhäuser
Houses and More

172 – 189
Kleinbausätze, Figuren und Zubehör
Accessories, Figures



45589
Essig- und Gurkenfabrik Hengstenberg Bausatz
Vinegar and cucumber factory Hengstenberg Kit
L 36 x B 16,5 x H 14 cm

Dieser Artikel wurde nach einem Originalfoto der Firma Hengstenberg in Esslingen am Neckar gestaltet. Der Bausatz besteht aus einem Bürohaus mit Versandlager sowie einem Lagergebäude. Viele Fässer und ein Fabrikanbauwerk runden das Ensemble ab.

According to an original photo of the company Hengstenberg Esslingen/Neckar this item has been designed. The kit consists of an office building with transport- and warehouse. A lot of barrels and a factory fence complete the set.

45590
Maschinenfabrik Werner & Co. Bausatz
Machine factory Werner & Co. Kit
L 23 x B 20 x H 11 cm

In der Maschinenfabrik Werner & Co. können die fertigen Maschinen am Gleiszugang direkt auf die Güterwagen verladen werden. Das Gebäude besteht aus der Verladehalle (Schiennzugang), Anlieferungs- und Verladerampe sowie Produktionsbereich. Im Anbau ist Platz für Verwaltung und Arbeiter. Der dazugehörige Kamin ergänzt das Industriebauwerk.
In the machine factory Werner & Co. complete machines were loaded direct way onto a wagon. The building consists of a loading area (with platform entry), delivery- and loading-platform as production area. The annexe offers space for administration and workers. Attached chimney completes the industrial building.

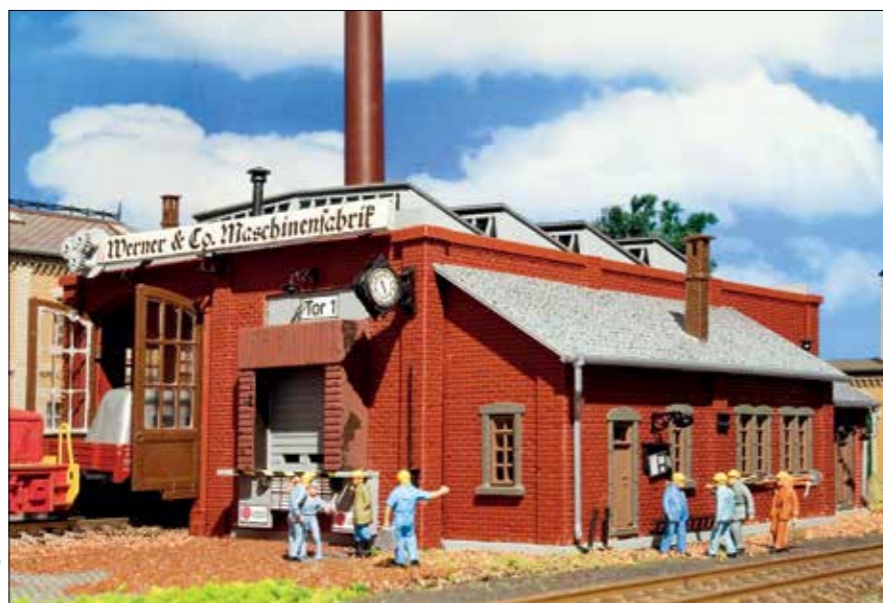

45616
Stahl- und Röhrenlager – Bausatz
Steel- and pipe-depot – Kit
L 33 x B 17 x H 10,5 cm

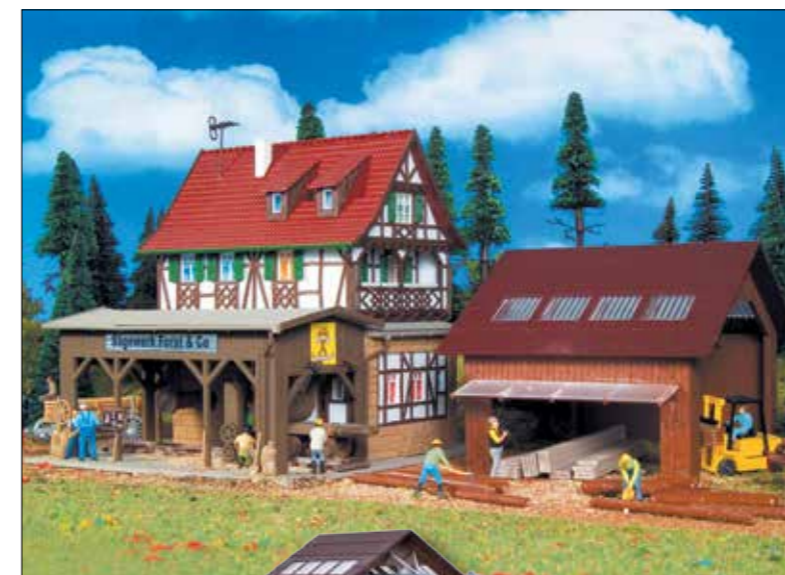

43799
Sägewerk Forst & Co. – Bausatz
Sawmill Forst & Co. – Kit
L 13 x B 13 x H 14 cm
L 10 x B 10 x H 8,5 cm
Mit dem Motor Art. 44200 aus dem Vollmer-Sortiment kann die Säge angetrieben werden.
Using the Vollmer motor item-No. 44200 the saw can be powered.



43797
Sägewerk – Bausatz
Sawmill – Kit
L 33 x B 14 x H 13,5 cm

Die Stämme rollen auf schiefen Ebenen und Transportbändern zum Sägewerk. Mit dem Motor Art. 44200 aus dem Vollmer-Sortiment können diese angetrieben werden.
The logs are transported to the saw by a conveyor belt. This can be powered by the electric motor item-No. 44200.

45615
Kohlen-Brennstoffhandlung – Bausatz
Coal depot – Kit

Hauptgebäude/Main building: L 19,5 x B 14,5 x H 10 cm
Kohlenlager groß/Coal depot big: L 8,2 x B 4,2 x H 2,5 cm
Kohlenlager klein/Coal depot small: L 6,2 x B 4,2 x H 2,5 cm



22 – 47
**Bahnhöfe, Bahnsteige,
Stellwerke**
Stations, Platforms, Signal Towers

48 – 63
Bahnbetriebswerke
Locomotive Depots

64 – 77
**Güterschuppen, Indus-
trie- und Fabrikanlagen**
Freight Sheds, Factories

78 – 89
**Brücken, Tunnelportale,
Zäune**
Bridges, Tunnel Portals, Fences

90 – 103
**Feuerwehren, Garagen,
Polizei, Brandgeschehen**
Fire Services, Police Stations

104 – 109
**Kirchen,
Mühlen**
Churches, Mills

110 – 171
**Start und Spar,
Stadt- und Dorfhäuser**
Houses and More

172 – 189
**Kleinbausätze, Figuren
und Zubehör**
Accessories, Figures

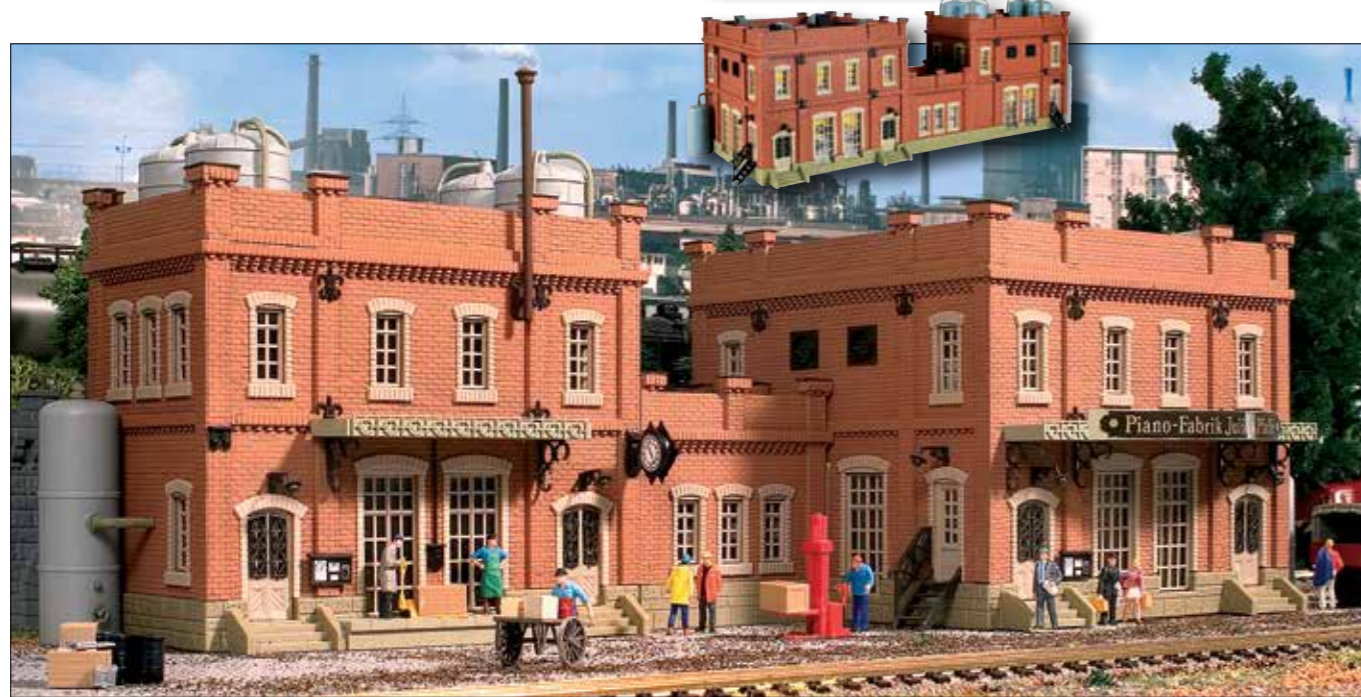

45613
Klavierfabrik Klimperle & Co. – Bausatz
Piano factory Klimperle & Co. – Kit
L 37 x B 16,5 x H 15 cm

45621
Brauerei im Abbruch – Bausatz
Brewery in demolition – Kit
L 34 x B 14 x H 30 cm

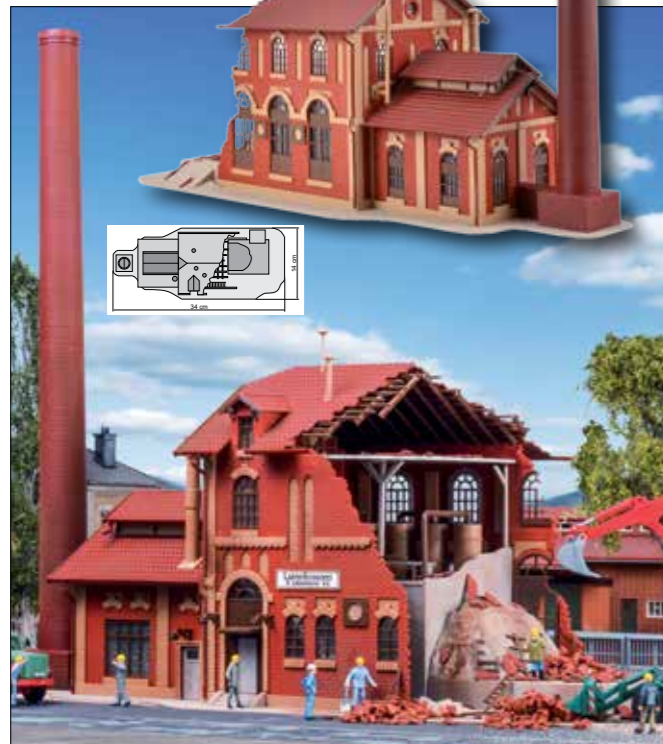

45609
Brauerei mit Inneneinrichtung Kesselhaus – Bausatz
Brewery with interior boiler house – Kit
L 41,5 x B 14 x H 30 cm
Die realistische Kesselhaus-Inneneinrichtung macht diese Brauerei zu etwas ganz Besonderem. Mit dem Vollmer Rauchgenerator Art. **44113** und einem passenden Dampfdestillat können Sie den Kamin vorbildgerecht qualmen lassen.
*The realistic boiler house interior is an eye-catcher. Using Vollmer smoke generator item-No. **44114** and a suitable smoke distillate scary fog is generated.*



45592
Fensterfabrik Layher – Bausatz
Window factory Layher – Kit
L 21 x B 14 x H 10 cm

45535
Trafohaus – Bausatz
Transformer house – Kit
L 5,3 x B 5,3 x H 12,5 cm



46017
Kamin für Kesselhaus
Bausatz
Chimney for boiler house
Kit
L 5,3 x B 3,2 x H 30 cm

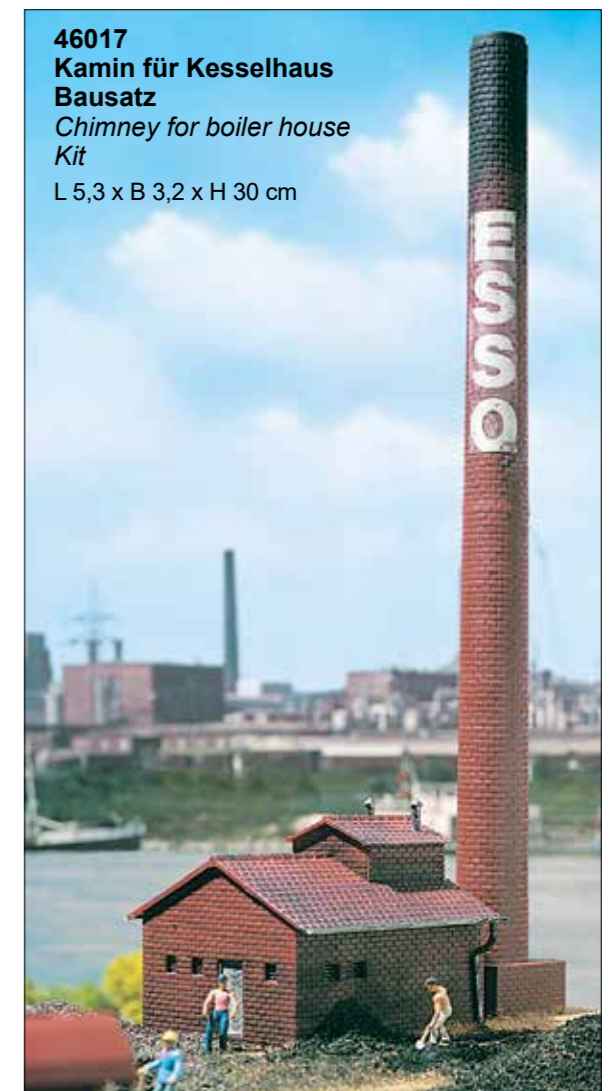

22 – 47
Bahnhöfe, Bahnsteige, Stellwerke
Stations, Platforms, Signal Towers

48 – 63
Bahnbetriebswerke
Locomotive Depots

64 – 77
Güterschuppen, Industrie- und Fabrikanlagen
Freight Sheds, Factories

78 – 89
Brücken, Tunnelportale, Zäune
Bridges, Tunnel Portals, Fences

90 – 103
Feuerwehren, Garagen, Polizei, Brandgeschehen
Fire Services, Police Stations

104 – 109
Kirchen, Mühlen
Churches, Mills

110 – 171
Start und Spar, Stadt- und Dorfhäuser
Houses and More

172 – 189
Kleinbausätze, Figuren und Zubehör
Accessories, Figures

Brücken

Grundsätzlich führt eine Brücke einen Verkehrsweg über ein Hindernis. Der Brückenbau hat eine Jahrtausende alte Tradition. Der Bau von Eisenbahnbrücken stellt jedoch einen Wendepunkt dieser Geschichte dar, denn plötzlich musste die Tragfähigkeit der Brücke weit über das gewohnte Maß ansteigen. Man behalf sich zuerst mit der Verstärkung der altbekannten Bauweise. Daher entstanden die frühen Eisenbahnbrücken ebenfalls aus Holz und Stein, wie die Straßenbrücken bis dahin auch. Neue Werkstoffe wie Eisen und Beton lösten jedoch bald die traditionellen Materialien ab. Nach einer gewissen Experimentierphase revolutionierten die neuen Materialien den Brückenbau hinsichtlich Tragfähigkeit und Spannweite.

Bridges

The construction of bridges has a very old tradition. The construction of railway bridges means a turning-point in history. New bridges with a much higher safe load had to be constructed. In the beginning wooden constructions and those made of stone, compared with normal road bridges where used. New materials like steel and concrete replaced the traditional materials. After a certain time the new materials changed the construction of bridges in regard to the capacity and length.



42513 Backstein-Viadukt – Bausatz Brick viaduct – Kit

L 30,3 x B 6,5 x H 12,6 cm
Durchfahrthöhe/Passage height: 9 cm
Durchfahrtsbreite/Passage width: 7,5 cm
Fahrbahnbreite/Road width: 4 cm
Fahrbahnhöhe/Road height: 11 cm.

Das Viadukt mit Gleisbett und 3 Bögen ist eine ideale Brückenkonstruktion für jede Anlage mit normalem Platzangebot. Mit dem einzelnen Bogenelement Art. 42512 kann das Viadukt beliebig erweitert werden.

Viaduct with track bed and 3 arches is an ideal bridge construction for any layout with standard space. Using the single bridge element item-No. 42512 the viaduct can be enlarged into any size.

Diese Brücken sind für alle gängigen Gleissysteme geeignet.
These bridges are suitable for all common track systems.



42529 Brückenpfeiler für Backstein-Viadukt – Bausatz Bridge pillar for brick viaduct – Kit

L 6,5 x B 2,5 x H 1,6 cm

Mit diesem Pfeiler kann das Viadukt Art. 42513 beliebig erhöht werden.

With this pillar the viaduct item-No. 42513 can be heightened to any size.



42512 Erweiterungselement für Backstein-Viadukt Bausatz Extension element for brick viaduct Kit

L 10 x B 6,5 x H 12,6 cm
Durchfahrthöhe/Passage height: 9 cm
Durchfahrtsbreite/Passage width: 7,5 cm
Fahrbahnhöhe/Road height: 11 cm

Dieses Bogenelement eignet sich sowohl als Anbau an das Backstein-Viadukt Art. 42513, als auch als eigenes kleines Viadukt bei geringem Platzangebot. Zum Anbau der Mauer links und rechts am Viadukt empfehlen wir die H0 Mauerplatte Klinker aus Kunststoff, 21,8 x 11,9 cm, Art. 46033.

This curve element is used as an enlargement to the brick viaduct item-No. 42513, as well as a single small viaduct. To enlarge left or right wall we recommend the H0 plastic wall plate brick, 21,8 x 11,9 cm, item-No. 46033.

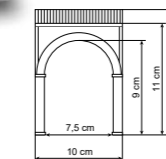

42514 Durchlass – Bausatz Passage – Kit

L 10/30 x B 6,3 x H 8 cm

Ein Durchlass ist eine interessante Ergänzung für die Anlage. So kann die erhöhte Gleisführung beibehalten und die Landschaft bereichert werden.

A passage is an interesting completion for any layout. The increased track conduction goes on and improves the landscape.

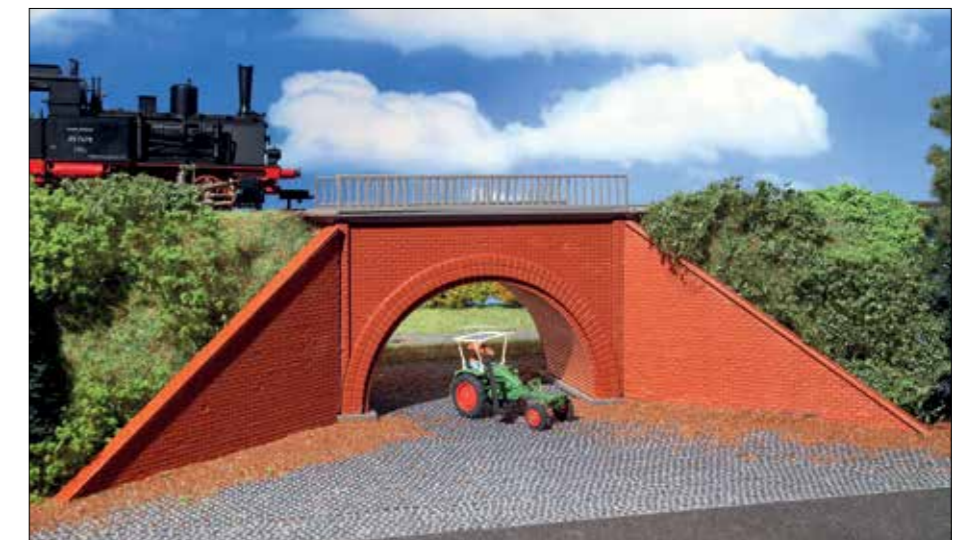

22 – 47
Bahnhöfe, Bahnsteige, Stellwerke
Stations, Platforms, Signal Towers

48 – 63
Bahnbetriebswerke
Locomotive Depots

64 – 77
Güterschuppen, Industrie- und Fabrikanlagen
Freight Sheds, Factories

78 – 89
Brücken, Tunnelportale, Zäune
Bridges, Tunnel Portals, Fences

90 – 103
Feuerwehren, Garagen, Polizei, Brandgeschehen
Fire Services, Police Stations

104 – 109
Kirchen, Mühlen
Churches, Mills

110 – 171
Start und Spar, Stadt- und Dorfhäuser
Houses and More

172 – 189
Kleinbausätze, Figuren und Zubehör
Accessories, Figures



42549
Mauersteinbrücke, gerade – Bausatz
Brick bridge, straight – Kit
L 36 x B 6,2 x H 12,5 cm
Durchfahrthöhe/Passage height: 8,5 cm
Fahrbahnhöhe/Road height: 10,5 cm
Mit aufgeständerter Fahrbahn aus Hausteinen.

Diese Brücken sind für alle gängigen Gleissysteme geeignet.
These bridges are suitable for all common track systems.

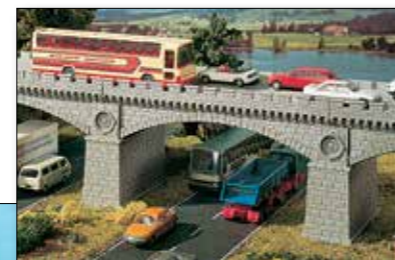

42551
Steinbogenbrücke – Bausatz
Stone arched bridge – Kit
L 40 x B 77 x H 10,2 cm

Diese Brücke ist vielseitig einsetzbar, z. B. als Straßen- oder Eisenbahnbrücke. Zum Anbau rechts und links an die Mauer der Brücke empfehlen wir die H0 Mauerplatte Naturstein aus Kunststoff Art. 46024.

This bridge offers multifunctional use, e. g. as street- or railway bridge. To mount right or left side our H0 plastic wall plate natural stone item-No. 46024 is recommended.

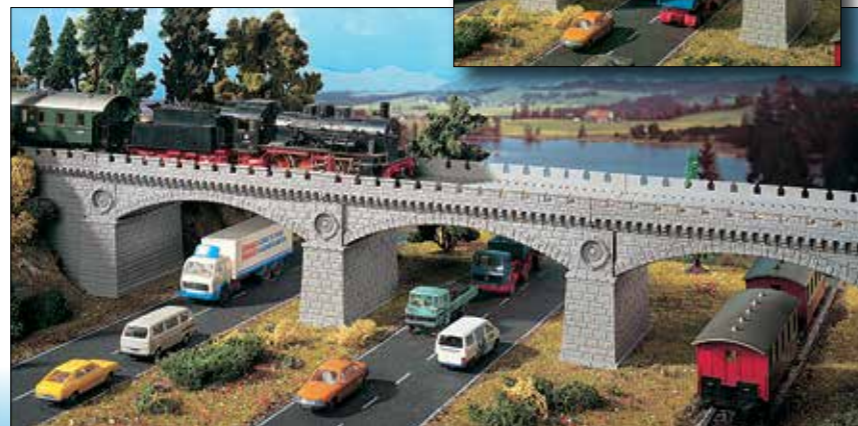

42515
Stegbrücke überdacht – Bausatz
Covered bridge – Kit
L 22 x B 7,8 x H 9 cm

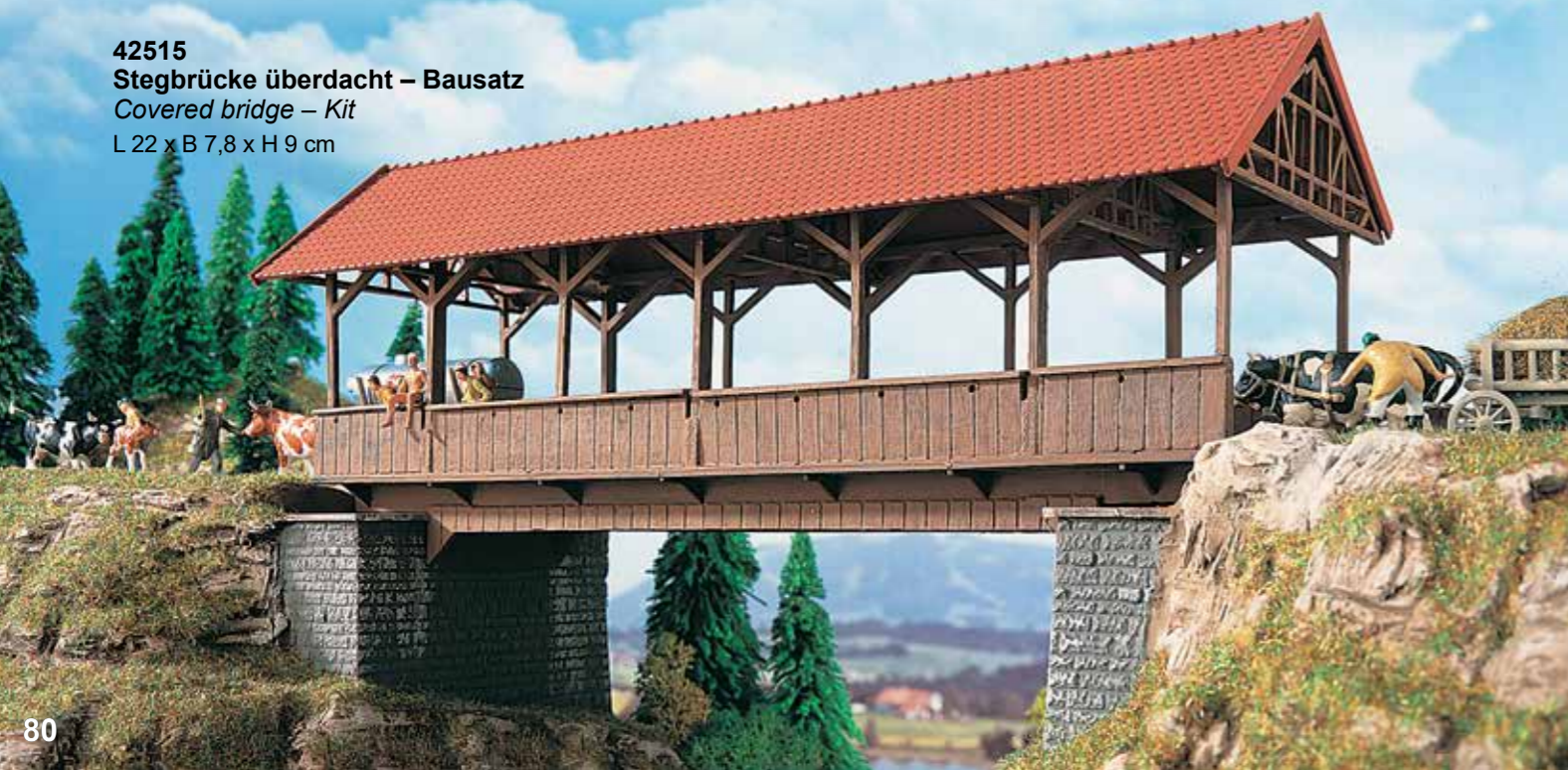

44500
Arkaden mit Bogeneinsatz, 3 Stück – Bausatz
Arcades with arc inset, 3 pieces – Kit
L 30,3 x B 6,5 x H 7,5 cm

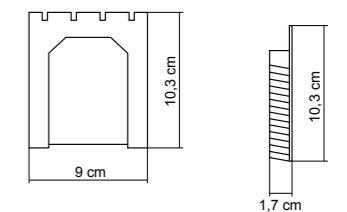

44508
Arkadenstück, 3 Stück – Bausatz
Arcades, 3 pieces – Kit
L 9 x B 1,7 x H 10,3 cm

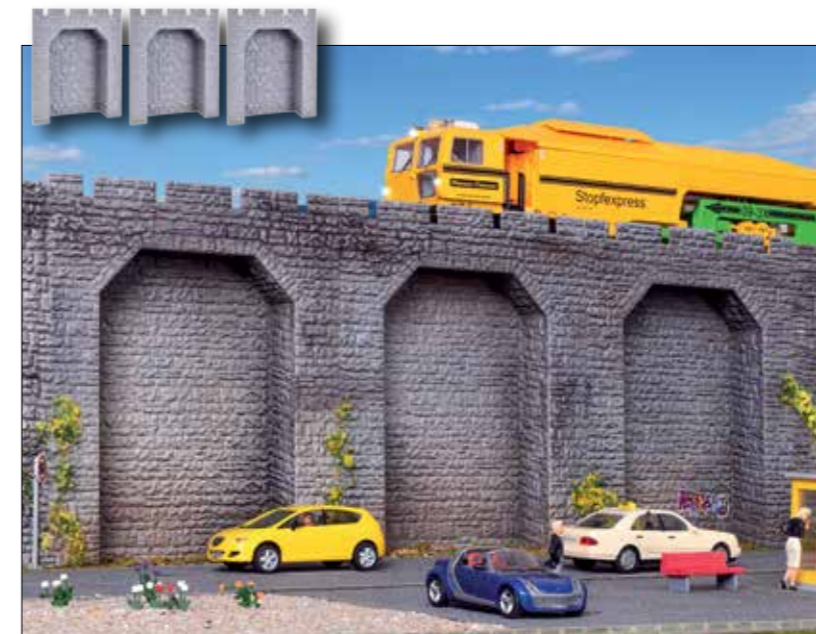

44505
Arkaden, 2 Stück – Bausatz
Arcades, 2 pieces – Kit
L 11,9 x H 9,5 cm



22 – 47
Bahnhöfe, Bahnsteige, Stellwerke
Stations, Platforms, Signal Towers

48 – 63
Bahnbetriebswerke
Locomotive Depots

64 – 77
Güterschuppen, Industrie- und Fabrikanlagen
Freight Sheds, Factories

78 – 89
Brücken, Tunnelportale, Zäune
Bridges, Tunnel Portals, Fences

90 – 103
Feuerwehren, Garagen, Polizei, Brandgeschehen
Fire Services, Police Stations

104 – 109
Kirchen, Mühlen
Churches, Mills

110 – 171
Start und Spar, Stadt- und Dorfhäuser
Houses and More

172 – 189
Kleinbausätze, Figuren und Zubehör
Accessories, Figures

42548
Stahlbogenbrücke Schlossbach, gerade Bausatz
Steel arched bridge Schlossbach, straight Kit

L 26 x B 6,5 x H 9,5 cm
Fahrbahnbreite/Road width: 4 cm
Fahrbahnhöhe/Road height: 7,8 cm

Das Original zu diesem Modell ist Teil der Karwendelbahnstrecke zwischen Mittenwald und Innsbruck. Die Stahlträgerkonstruktion überbrückt das romantische Schlossbachtal bei Hochzirl. Mehrfach aneinandergesetzt, lassen sich mit der fein detaillierten Trägerkonstruktion breite Täler auf der Modellbahnanlage überwinden.

The original bridge is part of the Karwendel railway line between Mittenwald/Bavaria and Innsbruck/Austria. The steel bear construction covers the romantic valley near Hochzirl. With several aligned items wider valleys are covered.



42553
Stahlbogenbrücke, gerade – Bausatz
Steel arched bridge, straight – Kit

L 36 x B 8 x H 11,5 cm
Fahrbahnhöhe/Passage height: 2 cm

Diese Brücke ist für Modellanlagen ab Epoche III einsetzbar. Zum Überbrücken breiter Talebenen kann die Brücke mehrfach hintereinander eingesetzt werden.

This bridge fits from epoch III. To cover wide valleys the bridge can be aligned several times.

Diese Brücken sind für alle gängigen Gleissysteme geeignet.
These bridges are suitable for all common track systems.

42550
Kreuztalviadukt Halle – Bausatz
Viaduct Kreuztal Halle – Kit

L 72 x B 7 x H 23 cm
Fahrbahnbreite/Road width: 4 cm

Dieses Viadukt ist ein monumentales Bauwerk. Es wurde in den 30er Jahren des 20. Jahrhunderts errichtet, um den Spitzkehrbahnhof Michaelstein in der Nähe von Halle zu umgehen. Aufgrund seiner Länge ist es besonders zur Überbrückung weiter Täler geeignet.

The monumental viaduct near Halle was built in the 30s to go round the station Michaelstein. It is particularly suitable to cover wider valleys in your layout.

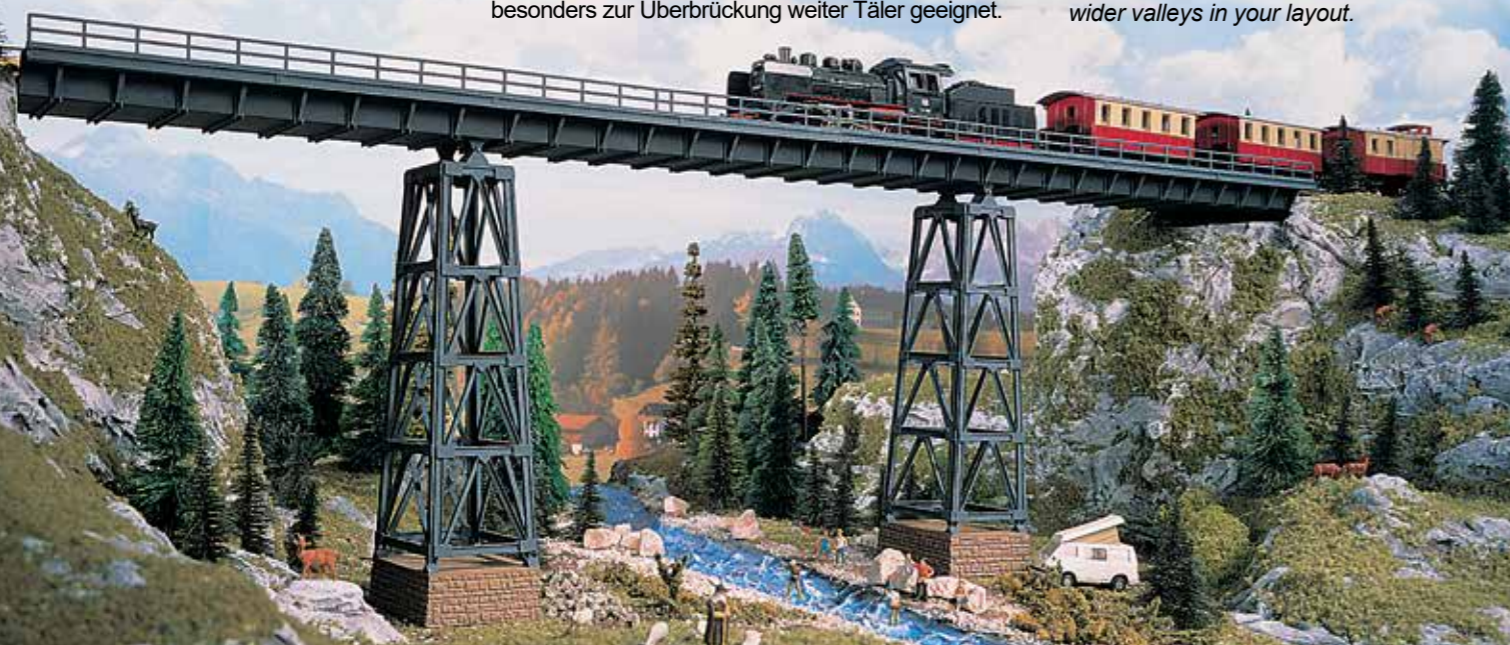

42540
Stahlbogenbrücke, gebogen – Bausatz
Steel arched bridge, curved – Kit

Länge/Length: 18,8 cm
Radius/Radius 38 cm
Fahrbahnbreite/Road width: 4 cm

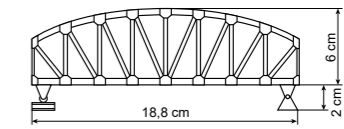

42545
Vorflutbrücke, gerade – Bausatz
Truss bridge, straight – Kit

L 27 x B 10 x H 5,8 cm
Fahrbahnbreite/Road width: 4 cm

Diese Brücken sind für alle gängigen Gleissysteme geeignet.
These bridges are suitable for all common track systems.

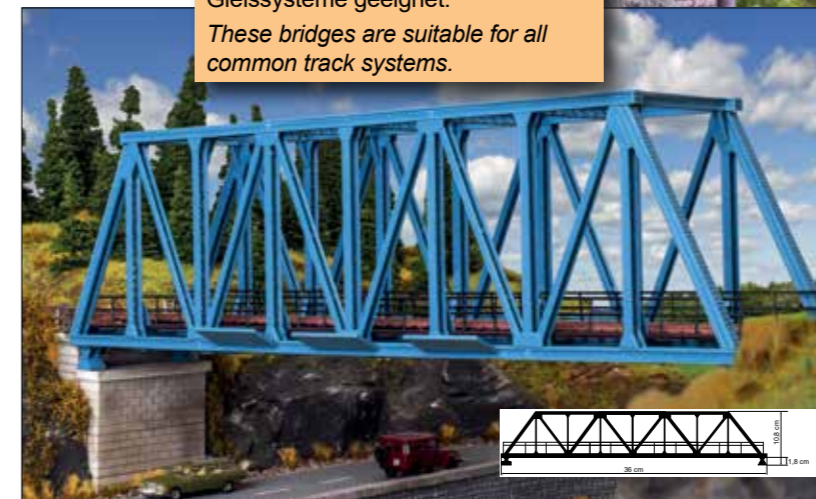

42546
Kastenbrücke, gerade – Bausatz
Box-girder bridge, straight – Kit

L 36 x B 7,5 x H 11,2 cm
Fahrbahnbreite/Road width: 4 cm

42544
Bahnüberführung – Bausatz
Overbridge – Kit

L 12 x B 7 x H 3,7 cm
Fahrbahnhöhe/Road height: 1,9 cm
Fahrbahnbreite/Road width: 4 cm.

Diese Brücke kann auch als Straßenbrücke zum Einsatz kommen.

This bridge can also be used as a road bridge.

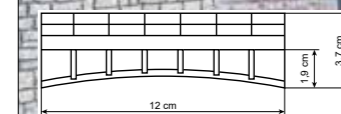
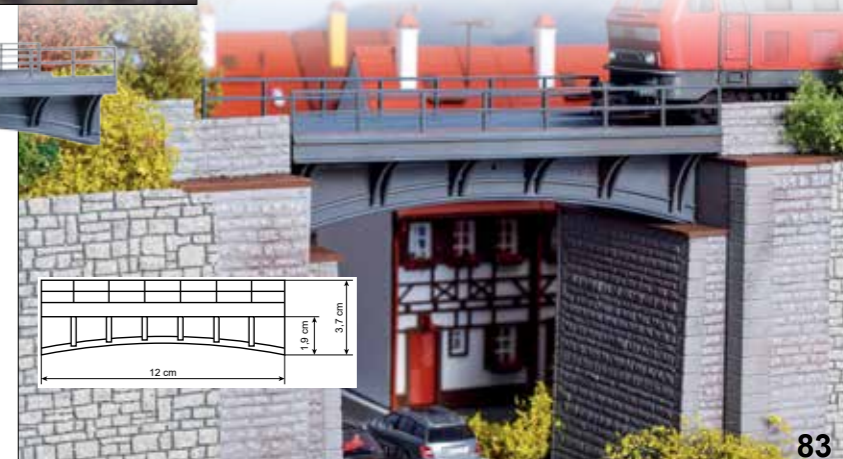

22 – 47
Bahnhöfe, Bahnsteige, Stellwerke
Stations, Platforms, Signal Towers

48 – 63
Bahnbetriebswerke
Locomotive Depots

64 – 77
Güterschuppen, Industrie- und Fabrikanlagen
Freight Sheds, Factories

78 – 89
Brücken, Tunnelportale, Zäune
Bridges, Tunnel Portals, Fences

90 – 103
Feuerwehren, Garagen, Polizei, Brandgeschehen
Fire Services, Police Stations

104 – 109
Kirchen, Mühlen
Churches, Mills

110 – 171
Start und Spar, Stadt- und Dorfhäuser
Houses and More

172 – 189
Kleinbausätze, Figuren und Zubehör
Accessories, Figures

45021 Metallprofile – Bausatz
Metal sections – Kit
Unterschiedliche I-, L-, U- und Vollprofile auf einem Spritzling.
Different I-, L-, U- and solid profiles on an injection-molded.



42541 Brückenkopf-Garnitur, zweiteilig – Bausatz
Bridge abutment, two parts – Kit
L 9,2 x B 3,2 x H 9,7 cm



42530 Brücken-Mittelpfeiler – Bausatz
Bridge central pillar – Kit
L 8 x B 3 x H 7,8 cm

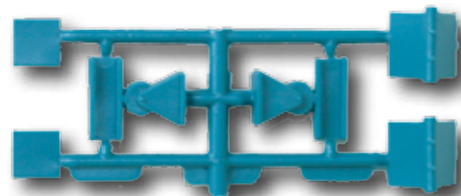

42535 Widerlager für Metallbrücken
Barrier support for metal bridges

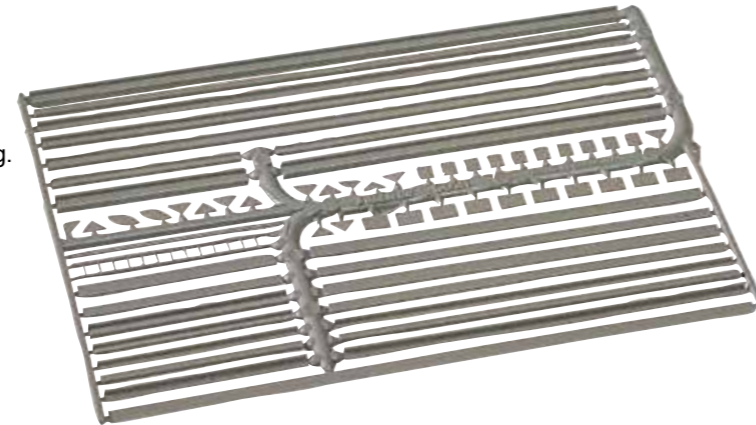

44006 Trägerwippe für Brücken, 5 Stück
Top section for piers, 5 pieces



44005 Brückensockel mit Schrauben, 5 Stück
Bridge base plate with screws, 5 pieces

44004 Fahrbahnträger, 240 mm, 2 Stück – Bausatz
Roadway pier, 240 mm, 2 pieces – Kit
H 24 cm
Dieser Träger kann mit Art. 44512 verkleidet werden.
This pier can be encased with item-No. 44512.

44512 Mauerverkleidung für Fahrbahnträger – Bausatz
Wall panel for piers – Kit
L 5,5 x B 2,8 x H 23 cm
Zur Verkleidung des Fahrbahnträgers Art. 44004.
To encase the pier item-No. 44004.



Rampen und Auffahrten

Eine Brückenauffahrt hilft überall dort, wo Steigungen und Gefälle zu meistern sind. Die Stützpfiler können mit Mauerwerksplatten und Arkadenstücken verkleidet werden.

Track Ramps

A pier ramp set is of assistance by incline and decline. The pillars can be encased by wall plates or arcades.

		2cm Steigung pro Fahrbahn – 5,5%												
		nur 1 Wippe												
		0	1	2	3	4	5	6	7	8	9	10	11	12 cm
FAHRBAHNEN	4001 oder 4002													6 Stück
TRÄGER	4004													4 Stück
TRÄGERSOCKEL	4005													11 Stück
TRÄGERWIPPE	4006													12 Stück

		1cm Steigung pro Fahrbahn – 2,75%												
		nur 1 Wippe												
		0	1	2	3	4	5	6	7	8	9	10	11	12 cm
FAHRBAHNEN	4041 oder 4042													12 Stück
TRÄGER	4004													7 Stück
TRÄGERSOCKEL	4005													21 Stück
TRÄGERWIPPE	4006													22 Stück

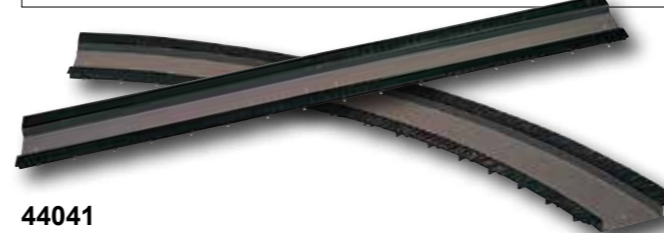

44041 Fahrbahn gerade, 36 cm, 1 Stück
Track ramp straight, 36 cm, 1 piece

44042 Fahrbahn gebogen, 37,6 cm, 1 Stück
Track ramp curved, 37,6 cm, 1 piece

44043 Fahrbahn gebogen, 22,9 cm, 1 Stück
Track ramp curved, 22,9 mm, 1 piece

45000 Geländer, 20 Stück
Railings, 20 pieces

Das Geländer ist flexibel, so dass es an geraden und an gebogenen Strecken eingesetzt werden kann. Gesamtlänge: 180 cm.
The railing is flexible and can be mounted on straight and curved tracks. Total length: 180 cm.

Diese Brücken sind für alle gängigen Gleissysteme geeignet.
These bridges are suitable for all common track systems.

44547 Set Brückenauffahrt bis 12 cm Höhe – Bausatz
Pier ramp set up to 12 cm height – Kit
Fahrbahnbreite/Road width: 4 cm

Eine Brückenauffahrt hilft überall dort, wo Steigungen und Gefälle zu meistern sind. Die Stützpfiler können mit Mauerwerksplatten und Arkadenstücken verkleidet werden. Dieses Set enthält alles Nötige für den Baubeginn und besteht aus 3 Fahrbahnen gerade Art. 44041, 3 Fahrbahnen gebogen Art. 44042, 2 Fahrbahnträgern 24 cm Art. 44004, 8 Trägerwippen Art. 44006, 8 Brückensockeln Art. 44005 und 16 Schrauben. Einzelteile sind entsprechend dem individuellen Bedarf zukaufbar.
A pier ramp set is of assistance by incline and decline. The pillars can be encased by wall plates or arcades. The start set offers 3 road tracks, straight item-No. 44041, 3 road tracks curved item-No. 44042, 2 piers 24 cm item-No. 44004, 8 top sections for piers item-No. 44006, 8 bridge base plates item-No. 44005 and 16 screws. Single additional parts can be ordered.

42547 Trogbrücke, gebogen – Bausatz
Deck bridge, curved – Kit

L 37,6 x B 7 x H 3,5 cm
Ø 38 cm
Radius/Radius: 76 cm.
Fahrbahnbreite/Road width: 4 cm.
Fahrbahnhöhe/Road height: 1,8 cm.
Mit 2 Brückenaufgaben.
With 2 bridge bearings.

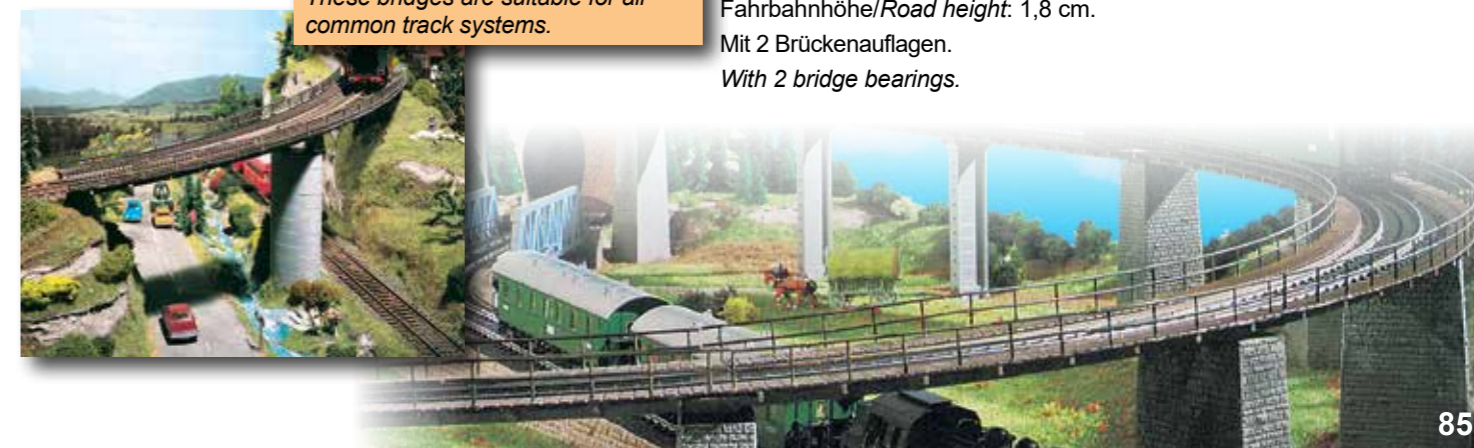

22 – 47
Bahnhöfe, Bahnsteige, Stellwerke
Stations, Platforms, Signal Towers

48 – 63
Bahnbetriebswerke
Locomotive Depots

64 – 77
Güterschuppen, Industrie- und Fabrikanlagen
Freight Sheds, Factories

78 – 89
Brücken, Tunnelportale, Zäune
Bridges, Tunnel Portals, Fences

90 – 103
Feuerwehren, Garagen, Polizei, Brandgeschehen
Fire Services, Police Stations

104 – 109
Kirchen, Mühlen
Churches, Mills

110 – 171
Start und Spar, Stadt- und Dorfhäuser
Houses and More

172 – 189
Kleinbausätze, Figuren und Zubehör
Accessories, Figures

Brücken aus Metall

Diese Brücken sind handgearbeitet, lackiert und bereits fertig montiert. Einfach auspacken, einpassen und los geht es. Durch die hochwertige Metallausführung gelingt es noch besser, die filigranen Details der Vorbilder auf das Modell zu übertragen. Gerade das macht den Charakter des Brückenbaus aus. Die Brücken sind für alle gängigen Gleissysteme geeignet. Bitte beachten Sie dazu den hier aufgeführten Metall-Brücken Einbau.



42561
Vorflutbrücke aus Metall, gerade – Fertigmodell
Truss metal bridge, straight – Finished model
L 18 x B 5,8 x H 4,8 cm

Bridges made of Metal

These metal bridges are hand-made, varnished and completely built together and ready to go. They are suitable for all common track systems. Just have a look, even better a try. Please look at the fitting in of metal bridges on this page.

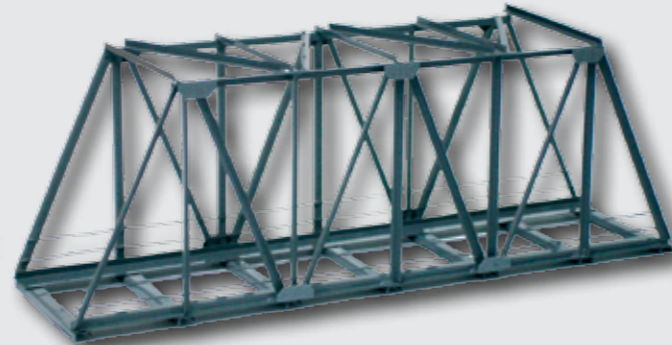

42562
Kastenbrücke aus Metall, gerade – Fertigmodell
Metal box-girder bridge, straight – Finished model
L 21 x B 5,8 x H 7,5 cm

How to insert a Metal Bridge

CASE 1 – Normal situation

You are using item-No. **42541** bridge barrier support, height 97 mm. To put the bridge realistically correct on top of the bridge barrier support, you need item-No. **42535** counter bearing. All three components together result in the track height on the left and right side of your landscape. If the bridge's width is too long, you can additionally use central pillar item-No. **42530** and item-No. **42535** counter bearing (see picture No. 1).

CASE 2 – You have lifted the landscape

With the Vollmer pier rampset item-No. **44507** you lifted the track onto 7,75 cm height e. g. (for calculation the upward gradient please refer to page 85). From that level on, you need the following item-Nos. to get the bridge into the landscape:

Item-No. **44004** piers with base plate item-No. **44005**, top section item-No. **44006** and if the base plate has to be covered, item-No. **44512** design wall plate. For the enlargement of the bridge (left and right hand side) you might use item-No. **44041** track ramp straight. You might also use railing item-No. **45000**.

As support to put the bridge on, we recommend item-No. **42530** central pillar. E. g. for metal bridge item-No. **42560** should be used 3 central pillars (**42530**) with counterbearings (**42535**) (see picture No. 2).

If the bridge is not too long, as e. g. bridges item-No. **42562** and **42561**, two central pillars are enough for putting the bridge onto (see picture No. 2).

Einbau einer Metallbrücke

FALL 1 – Der Normalfall

Sie verwenden die zweiteilige Brückenkopf-Garnitur Art. **42541** mit einer Höhe von 97 mm. Um die Brücke vorbildgerecht auf der Brückenkopf-Garnitur aufzulegen, benötigen Sie die Widerlager für Metallbrücken Art. **42535**. Die Brückenkopf-Garnitur, Widerlager und Brücke ergeben nun die Fahrbahnhöhe links und rechts für Ihr Gelände. Sollte die Brücke eine lange Spannweite haben, können Sie zusätzlich den Brücken-Mittelpfeiler Art. **42530** und die Widerlager für Metallbrücken Art. **42535** verwenden (siehe Bild Nr. 1).

FALL 2 – Sie haben das Gelände angehoben

Mit dem Vollmer Set Brückenauffahrt Art. **44547** wurde das Gleis beispielhaft auf 7,75 cm Höhe angehoben (zur Berechnung der Steigung lesen Sie bitte im Katalog auf S. 85 nach). Um die Brücke nun einzubauen, benötigen Sie Art. **44004** Fahrbahnträger mit Art. **44005** Brückensockel, Trägerwippe für Brücken Art. **44006** und, falls der Trägersockel zu verkleiden ist, Art. **44512** Mauerverkleidung. Zur beidseitigen Verlängerung der Brücke verwenden Sie Art. **44041** Fahrbahn gerade. Benötigt wird auch das Geländer Art. **45000**.

Als Unterstützung und Auflagefläche der Brücke empfehlen wir den Brücken-Mittelpfeiler Art. **42530** (siehe Bild Nr. 2).

Hat die Brücke nur eine geringe Spannweite, wie z. B. die Kastenbrücke Art. **42562** und die Vorflutbrücke Art. **42561**, dann genügen 2 Mittelpfeiler als Auflage (siehe Bild Nr. 2).



Zur Verkleidung der entstandenen Höhendifferenz zwischen Anlagenboden und Fahrbahnunterkante empfehlen wir die Arkadenstücke Art. **44508**, die Arkaden Art. **44505** und sonstige Mauerplatten (s. Katalog S. 186/187), insbesondere die Mauerplatte Hausteine Art. **46031** oder die Mauerplatte Naturstein Art. **46024**.



For covering the high difference between your layout base plate and track we recommend arcades item-No. **44508** and design wall plates please refer also to pages 186/187, especially item-No. **46031** or design wall plate item-No. **46024**.



42501
Tunnelportal, eingleisig, 2 Stück
Tunnel portal, single track, 2 pcs.
L 9,5 x B 0,7 x H 12,7 cm
Durchfahrtsbreite/Passage width: 4,9 cm



42502
Tunnelportal, zweigleisig, 2 Stück
Tunnel portal, double track, 2 pcs.
L 13,6 x B 0,7 x H 12,7 cm
Durchfahrtsbreite/Passage width: 9,3 cm

42503
Tunnelportal mit Aufsatz, zweigleisig, 2 Stück
Tunnel portal with top, double track, 2 pcs.
L 14,7 x B 0,8 x H 14,9 cm
Durchfahrtsbreite/Passage width: 9,5 cm

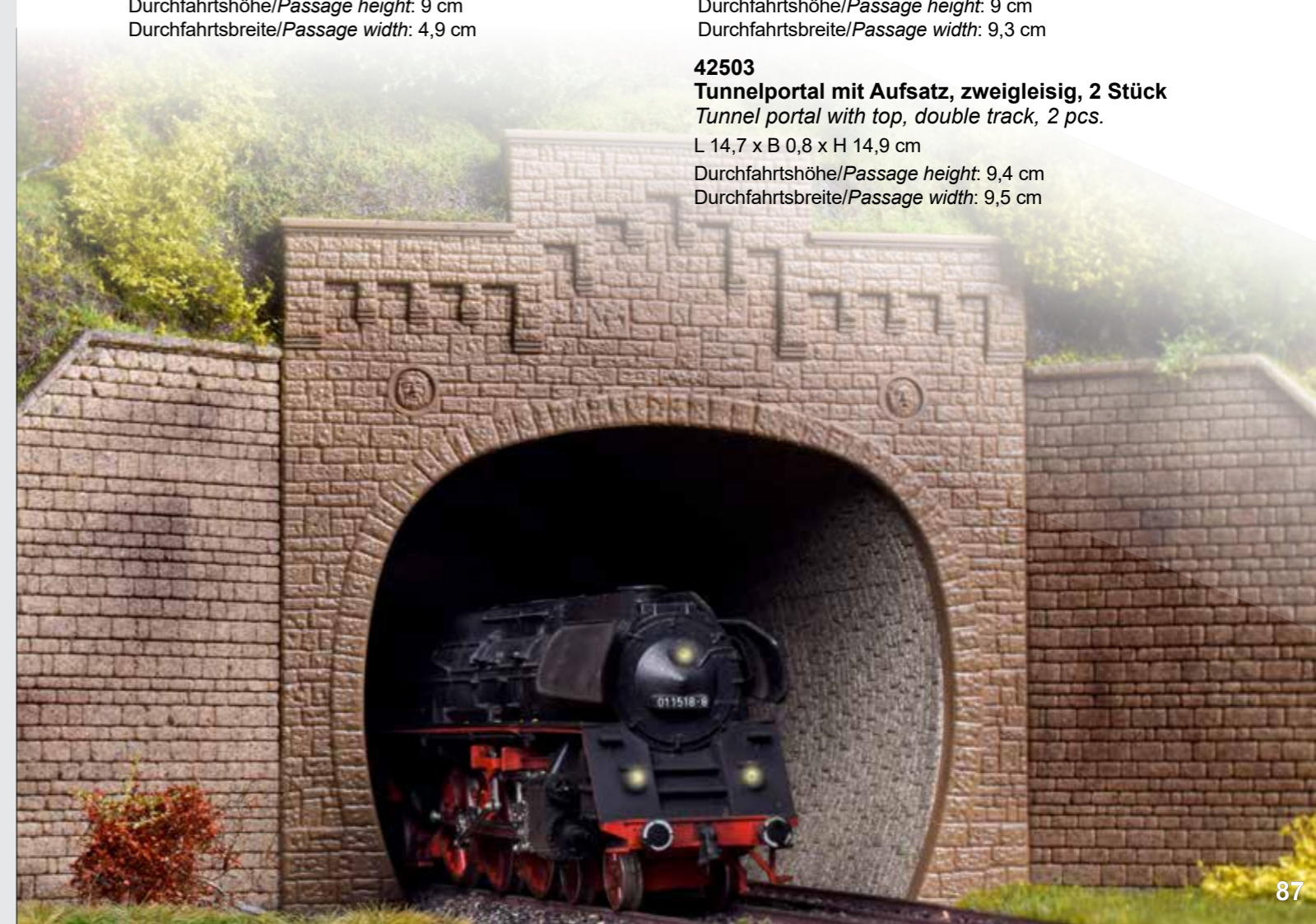

22 – 47
Bahnhöfe, Bahnsteige, Stellwerke
Stations, Platforms, Signal Towers

48 – 63
Bahnbetriebswerke
Locomotive Depots

64 – 77
Güterschuppen, Industrie- und Fabrikanlagen
Freight Sheds, Factories

78 – 89
Brücken, Tunnelportale, Zäune
Bridges, Tunnel Portals, Fences

90 – 103
Feuerwehren, Garagen, Polizei, Brandgeschehen
Fire Services, Police Stations

104 – 109
Kirchen, Mühlen
Churches, Mills

110 – 171
Start und Spar, Stadt- und Dorfhäuser
Houses and More

172 – 189
Kleinbausätze, Figuren und Zubehör
Accessories, Figures

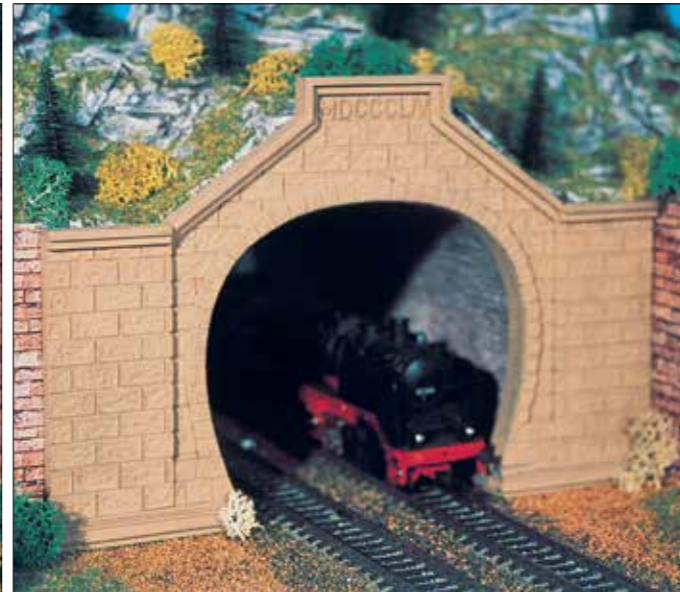
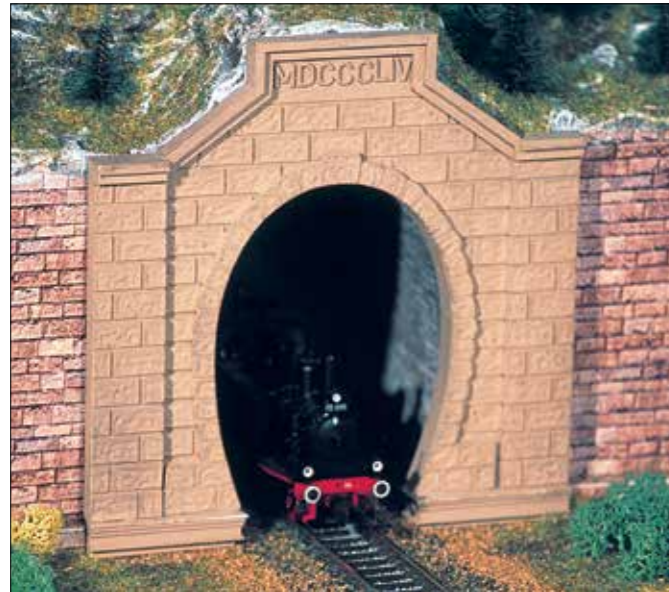

42504
Tunnelportal Rheintal, eingleisig, 2 Stück
Tunnel portal Rheintal, single track, 2 pcs.
L 13,8 x B 1 x H 13,8 cm
Durchfahrtshöhe/Passage height: 10,5 cm
Durchfahrtsbreite/Passage width: 4,9 cm

42505
Tunnelportal Rheintal, zweigleisig, 2 Stück
Tunnel portal Rheintal, double track, 2 pcs.
L 22,3 x B 1,1 x H 14,5 cm
Durchfahrtshöhe/Passage height: 10,5 cm
Durchfahrtsbreite/Passage width: 9,7 cm

42506
Tunnelportal Moseltal, zweigleisig, 2 Stück
Tunnel portal Moseltal, double track, 2 pcs.
L 21,6 x B 1 x H 13,7 cm
Durchfahrtshöhe/Passage height: 9,5 cm
Durchfahrtsbreite/Passage width: 9,5 cm

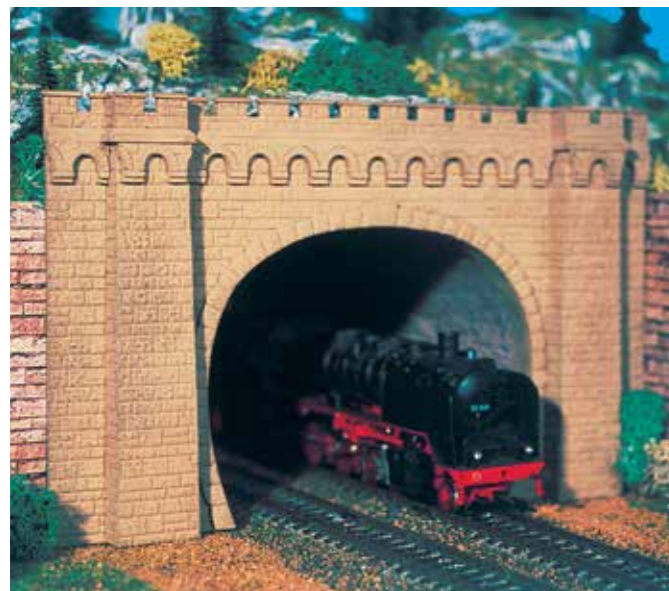

Jetzt auch aus **Steinkunst**

Steinkunst-Produkte finden Sie ab Seite 10

Tunnel Portals made of Stone Art – For more information regarding Stone Art products please see pages 10 and following pages



45011
Jägerzaun
Trellies-work fence
L 192 x B 0,4 x H 1,7 cm



45012
Weidezaun
Meadow fence
L 192 x B 0,4 x H 1,7 cm



45013
Gartenzaun
Garden fence
L 192 cm, H 1,4 cm



45014
Fabrikzaun
Factory fence
L 192 x B 0,3 x H 1,7 cm



45015
Bauzaun
Hoarding fence
L 192 cm, H 2,2 cm

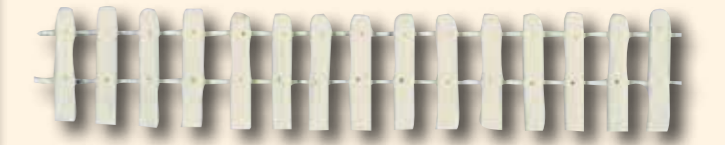

45016
Holzzaun
Wooden fence
L 192 cm, H 1,4 cm



45017
Lattenzaun
Lattice fence
L 192 cm, H 1,4 cm

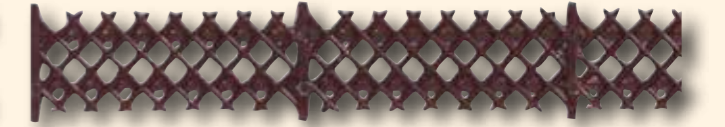

45018
Vorgartenzaun
Front garden fence
L 192 cm, H 1,4 cm



45000
Geländer, 20 Stück
Railings, 20 pieces
L 180 cm



45007
Eisenzaun schwarz
Iron fence black
L 192 x B 0,1 x H 1,1 cm

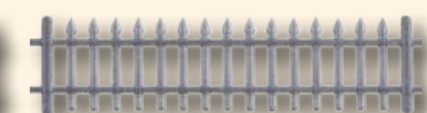

45008
Eisenzaun alufarben
Iron fence alu-coloured
L 192 x B 0,2 x H 1,1 cm

45009
Fabrikzaun-Set
Factory fence set

Dieses Set besteht aus 6 Zäunen, je 15 cm lang, 1 m Drahtgewebe und 2 Toren 2,5 x 2,5 cm.
The set consists of 6 fences, each 15 cm long, 1 m wire mesh and 2 gates 2,5 x 2,5 cm.



22 – 47
Bahnhöfe, Bahnsteige, Stellwerke
Stations, Platforms, Signal Towers

48 – 63
Bahnbetriebswerke
Locomotive Depots

64 – 77
Güterschuppen, Industrie- und Fabrikanlagen
Freight Sheds, Factories

78 – 89
Brücken, Tunnelportale, Zäune
Bridges, Tunnel Portals, Fences

90 – 103
Feuerwehren, Garagen, Polizei, Brandgeschehen
Fire Services, Police Stations

104 – 109
Kirchen, Mühlen
Churches, Mills

110 – 171
Start und Spar, Stadt- und Dorfhäuser
Houses and More

172 – 189
Kleinbausätze, Figuren und Zubehör
Accessories, Figures

Feuerwehren, Garagen,, Polizei, Brandgeschehen

Polizei und Feuerwehr waren früher in jedem noch so kleinen Dorf präsent. Der Dorfpolizist als „Ein-Mann-Polizeiposten“ vermittelte den Bürgern Sicherheit und Vertrauen. Diese Organisationsform musste inzwischen dem Rationalisierungstrend bei Behörden weichen.

Die freiwillige Feuerwehr ist jedoch auch heute noch in fast jedem Dorf vorhanden, oft als Abteilung einer größeren Wehr. So hat der Bürger nicht nur die Sicherheit, bei Schadensfällen schnelle Hilfe zu erhalten, auch das Vereinsleben wird durch die Feuerwehren belebt.

Fire Services, Police Stations

In the past you could find police and fire stations in each village. The policeman represented safety and confidence to the people. These very popular and liked kind of organisation had to move to a trend of modernisation and rationalisation.

The voluntary fire brigade can be found also still today in each small village. The citizens are living in safety when quick assistance by the fire brigade is necessary to avoid bigger damages caused by fire.



43761 Feuerwehrhaus 112, zweistöckig – Bausatz

Fire station 112, two track – Kit
L 13 x B 14 x H 10 cm
Turm/Tower L 6 x B 6 x H 13 cm

Dieses Gebäude wird durch seinen Detailreichtum und umfangreiche Ausschmückungselemente geprägt. Im unteren Bereich finden 2 Einsatzfahrzeuge Platz und der Schlauchturm dient zum Trocknen der Schläuche nach dem Einsatz.

Impressive building with detailed applications. On the bottom area 2 fire brigade vehicles find location and the tube tower offers space to dry the tubes after use.

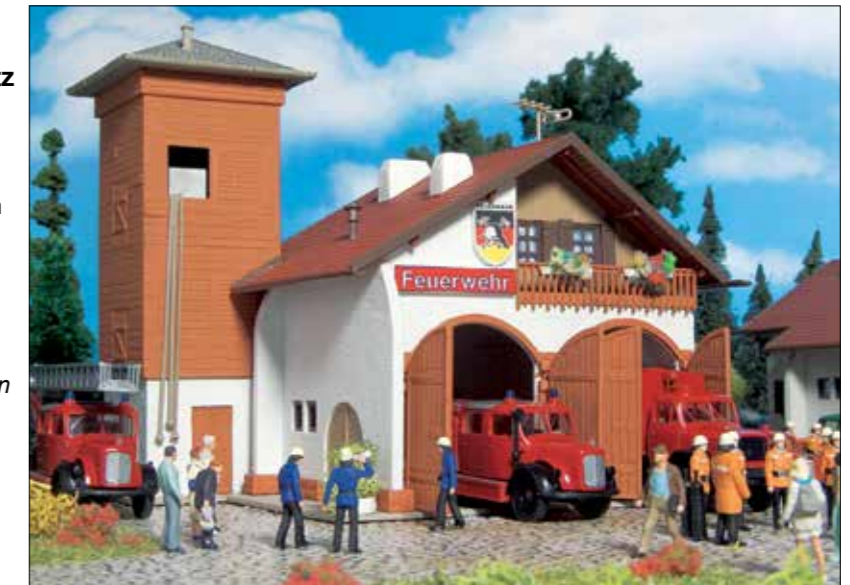

43752 Spritzenhaus – Bausatz

Fire engine house – Kit
L 12 x B 12 x H 22 cm

Der markante Schlauchturm dient zum Trocknen der gebrauchten Schläuche. Im unteren Teil ist Platz für ein Einsatzfahrzeug.

The impressive tube tower is used to dry the tubes after fire brigade action.



43751 Dorf-Feuerwehr, sechsstöckig – Bausatz

Village fire station, six track – Kit
L 24 x B 7,7 x H 16,8 cm

In diesem Gebäude finden 6 Einsatzfahrzeuge Platz. Der auffällig gestaltete Schlauchturm prägt dieses schicke Gebäude.

The building offers space for 6 fire brigade vehicles and an impressive designed tube tower.

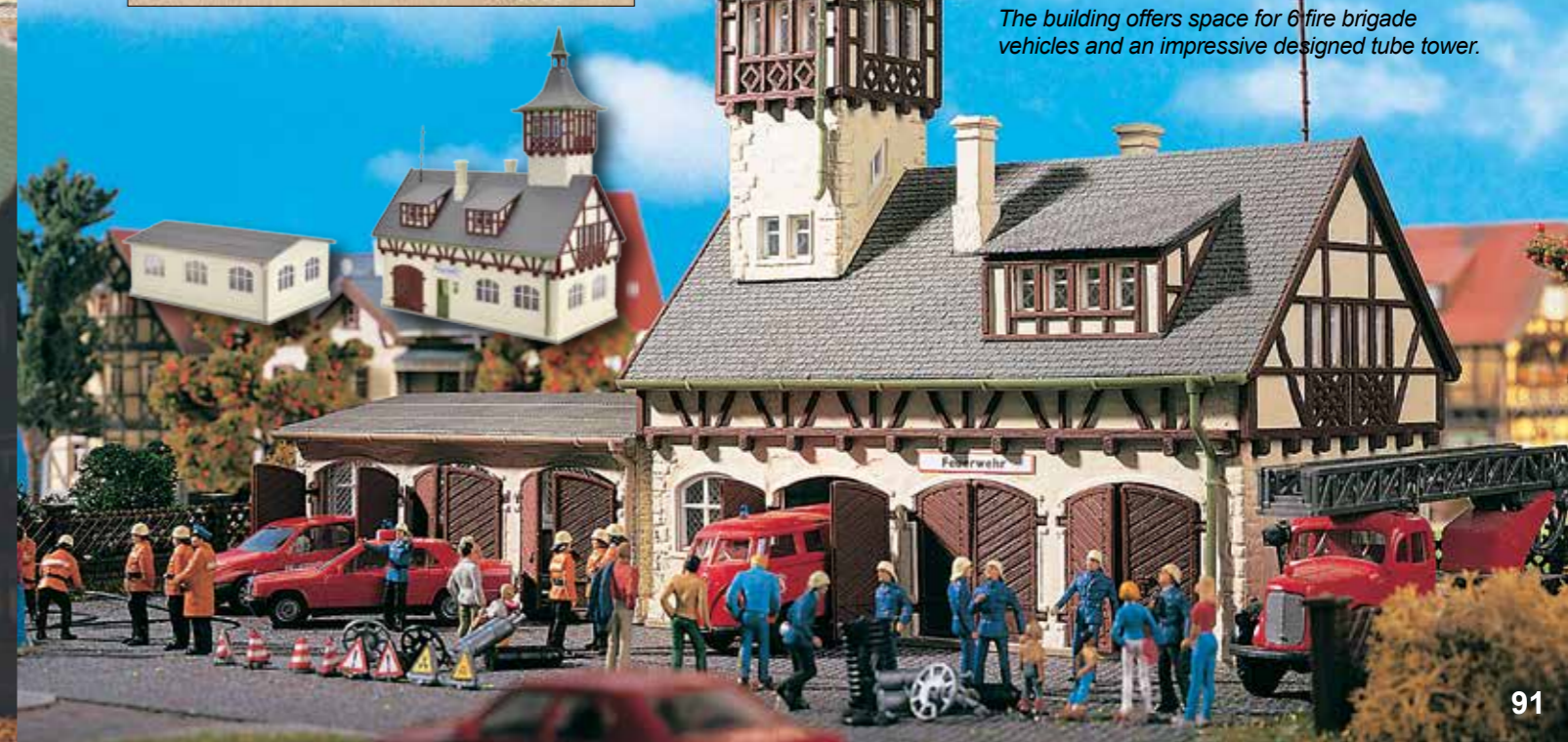

22 – 47
Bahnhöfe, Bahnsteige, Stellwerke
Stations, Platforms, Signal Towers

48 – 63
Bahnbetriebswerke
Locomotive Depots

64 – 77
Güterschuppen, Industrie- und Fabrikanlagen
Freight Sheds, Factories

78 – 89
Brücken, Tunnelportale, Zäune
Bridges, Tunnel Portals, Fences

90 – 103
Feuerwehren, Garagen, Polizei, Brandgeschehen
Fire Services, Police Stations

104 – 109
Kirchen, Mühlen
Churches, Mills

110 – 171
Start und Spar, Stadt- und Dorfhäuser
Houses and More

172 – 189
Kleinbausätze, Figuren und Zubehör
Accessories, Figures

43759
Städtischer Feuerwehrstützpunkt, fünfständig – Bausatz
City fire station, five track – Kit

L 32,5 x B 15 x H 23,5 cm

Dieses Feuerwehrgebäude der Epochen III und IV bietet in der Fahrzeughalle mit dem für diese Zeit typischen Flachdach Platz für 5 Einsatzfahrzeuge. Im schmalen Anbau sind Seminar- und Aufenthaltsräume untergebracht.

This fire brigade building fits to epochs III and IV and 5 fire brigade vehicles find location. In the small annexe common rooms are located.

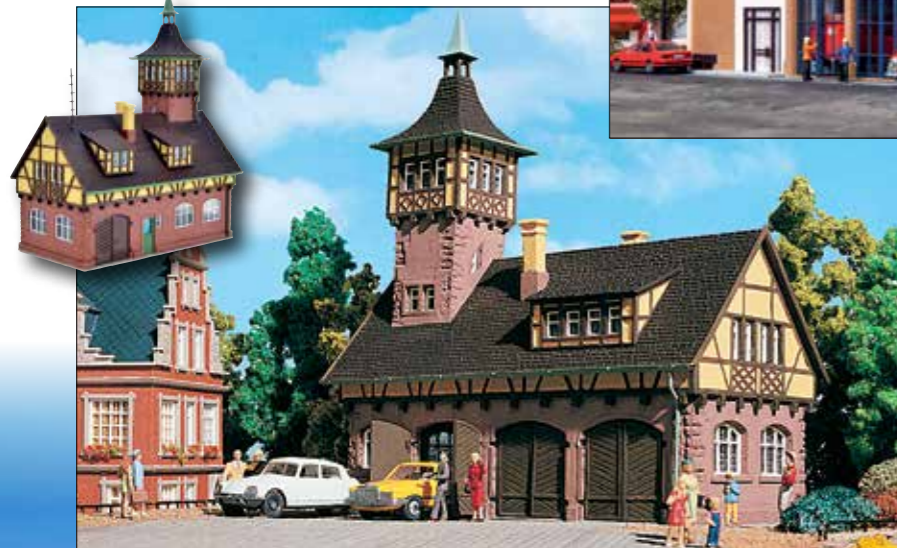

43756
Gerätehalle mit Turm, dreiständig Bausatz
Village lodge with tower, three track Kit

L 14 x B 8 x H 17 cm

43767
Feuerwehrstützpunkt, fünfständig – Bausatz
Fire station base, five track – Kit

L 29 x B 12 x H 22 cm

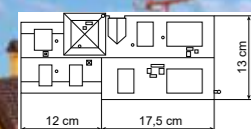

Ein solcher Stützpunkt ist auch heute noch in vielen Kleinstädten zu finden. Hinter den roten Doppeltüren finden bis zu 5 Einsatzfahrzeuge Platz. Der gemauerte Schlauchturm dient zum Trocken der Schläuche nach dem Einsatz.



43785
Brennendes Finanzamt mit Flackerlicht rot, Rauchgenerator und Farbletten Funktionsbausatz
Finance office on fire, with red flickering light, smoke generator and colour tablets
Functional kit

L 26,5 x B 10,5 x H 18,5 cm

Das Finanzamt brennt! Menschen kommen natürlich nicht zu Schaden, aber sind alle Datenbestände gesichert? Der Bausatz besteht aus dem Finanzamt, einem roten Flackerlicht, Farbletten und einem Rauchgenerator Art. 44112 für ca. 60 Minuten Brenndauer. Verwenden Sie das Viessmann Rauchdestillat Art. 6850 zum Betrieb des Rauchgenerators.

Finance office is burning! No danger for humans but data has to be protected. The kit consists of one red flickering light, colour tablets and one smoke generator item-No. 44112 with 60 minutes burning time. Use the Viessmann steam distillate item-No. 6850 to operate the smoke generator.

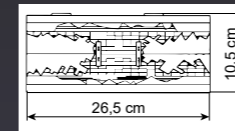

46560
Flackerlicht rot, 16 V, 2 Stück
Flickering light red, 16 V, 2 pieces

44112
Rauchgenerator groß, Durchmesser 23 mm
Smoke generator large, diameter 23 mm
H 4,0 cm
Betriebsspannung: 16 V ~.
Operating voltage: 16 V ~.



22 – 47
Bahnhöfe, Bahnsteige, Stellwerke
Stations, Platforms, Signal Towers

48 – 63
Bahnbetriebswerke
Locomotive Depots

64 – 77
Güterschuppen, Industrie- und Fabrikanlagen
Freight Sheds, Factories

78 – 89
Brücken, Tunnelportale, Zäune
Bridges, Tunnel Portals, Fences

90 – 103
Feuerwehren, Garagen, Polizei, Brandgeschehen
Fire Services, Police Stations

104 – 109
Kirchen, Mühlen
Churches, Mills

110 – 171
Start und Spar, Stadt- und Dorfhäuser
Houses and More

172 – 189
Kleinbausätze, Figuren und Zubehör
Accessories, Figures



44113
Rauchgenerator klein, Durchmesser 1 cm, als Kamineinsatz
Smoke generator, small, diameter 1 cm, as fireplace insert
H: 4,5 cm
Betriebsspannung: 16 V ~
Operating voltage: 16 V ~

41282
Rauchgenerator groß, Durchmesser 4,5 cm
Smoke generator large, diameter 4,5 cm
H: 4,5 cm
Eine Füllung hat eine Brenndauer von ca. 150 Minuten.
Betriebsspannung: 16 V ~
Burning time of one charge is about 150 minutes.
Operating voltage: 12 – 16 V ~

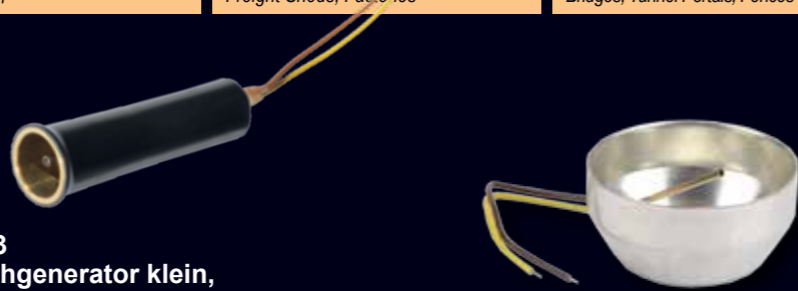

44114
Rauchgenerator groß, Durchmesser 29 cm, mit Tank
Smoke generator large, diameter 29 cm, with tank
H: 1,4 cm
Eine Füllung hat eine Brenndauer von ca. 15 Minuten. Betriebsspannung: 16 V ~
Burning time of one charge is about 15 minutes.
Operating voltage: 16 V ~

45601
Brennende Fabrik mit Flackerlicht rot und Farbtableten – Funktionsbausatz
Factory on fire with red flickering lighting and colour tablets – Functional kit
L 34 x B 14 x H 30 cm

2 rote Flackerbirnchen sorgen für den passenden Lichteffect. Mit den beiliegenden Farbtableten kann das Gebäude individuell gealtert werden. Mit den Rauchgeneratoren aus dem Vollmer Sortiment, z. B. Art. **44114**, und einem passenden Rauchdestillat erzeugen Sie den gruseligen Nebel.

2 flickering red lights offer suitable lighting. Included colour tablets to weather the building. Using Vollmer smoke generator item-No. 44114 and a suitable smoke distillate scary fog is generated.

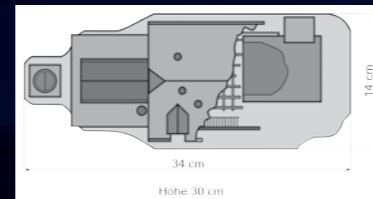

Mit Flackerlicht und Farbtableten



Mit Flackerlicht, Farbtableten und Grabmäler

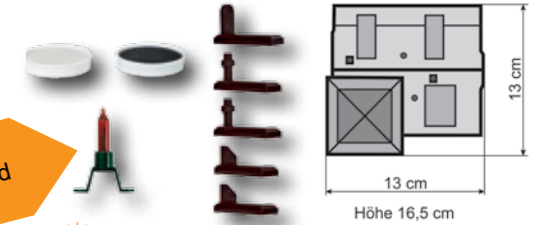

43679
Villa Vampir mit rotem Flackerlicht und Farbtableten – Funktionsbausatz
Villa Vampire with red flickering light and colour tablets – Functional kit
L 13 x B 13 x H 16,5 cm
Hier geht es rund zur Geisterstund! 2 rote Flackerbirnchen sorgen für den passenden Lichteffect. Mit den beiliegenden Farbtableten kann das Gebäude individuell gealtert werden. Das umfangreiche Zubehör wie z. B. Grabsteine und Geisterfiguren rundet die Szenerie ab. Mit den Rauchgeneratoren aus dem Vollmer Sortiment, z. B. Art. **44114**, und einem passenden Rauchdestillat erzeugen Sie den gruseligen Nebel.
With 2 red flickering lights and colour tablets an individual lighting is offered. More accessories e. g. gravestone, ghost figures are included. Using Vollmer smoke generator item-No. 44114 and a suitable smoke distillate scary fog is generated.

43667
Lagerfeuer mit rotem Flackerlicht – Funktionsbausatz
Campfire with red flickering light – Functional kit
Ø 3,5 cm x H 3,5 cm

Mit dem beiliegenden Flackerlicht erzeugen Sie den Effekt von flackerndem Feuer. Mit den Rauchgeneratoren aus dem Vollmer Sortiment, z. B. Art. **44114**, und einem passenden Rauchdestillat erzeugen Sie den passenden Rauch.

With attached flickering light an authentic fire effect is generated. Using Vollmer smoke generator item-No. 44114 and a suitable smoke distillate a suitable smoke is generated.



43728
Brennendes Haus
House on fire
L 12 x B 10 x H 14 cm

Dieses Gebäude mit ausgebranntem Dachstuhl kann mit der beiliegenden Farbtablette individuell gealtert werden. Mit den Rauchgeneratoren aus dem Vollmer Sortiment, z. B. Art. **44114**, und einem passenden Rauchdestillat erzeugen Sie den passenden Rauch.

This building with flame-cut roof truss can be weathered with attached colour tablets. Using Vollmer smoke generator item-No. 44114 and a suitable smoke distillate a suitable smoke is generated.



22 – 47
Bahnhöfe, Bahnsteige, Stellwerke
Stations, Platforms, Signal Towers

48 – 63
Bahnbetriebswerke
Locomotive Depots

64 – 77
Güterschuppen, Industrie- und Fabrikanlagen
Freight Sheds, Factories

78 – 89
Brücken, Tunnelportale, Zäune
Bridges, Tunnel Portals, Fences

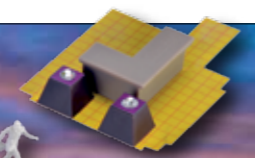

Überfall... Doch der Dieb flüchtet ohne Beute. Das rote Licht der Alarmanlage hat die Polizei rechtzeitig informiert und die wertvollen Kristalle liegen unbeschadet im Schaufenster. Ein Juweliergeschäft mit eingeschlagener Fensterscheibe, Inneneinrichtung, LED-Beleuchtung, roter Alarmbirne, unbemalter Einbrecherfigur und 2 original Swarovski-Kristallen. Die Figur können Sie selbst nach eigenen Wünschen bemalen.

Assault ... jeweller with interior design, LED lighting, red alert light, an unpainted burglar figure and two original Swarovski-Crystals! Colour the figures according to your own ideas.

43600 **Juweliergeschäft mit Überfallszenario und Beleuchtung – Funktionsbausatz**
Jeweller with robbery scene and lighting – Functional kit
L 15 x B 12,5 x H 12 cm

43755 **Polizeirevier 7 mit Hauptgebäude und Fahrzeughalle – Bausatz**
Police station No. 7 with main building and vehicle depot – Kit
L 27 x B 14 x H 17 cm

Eine Garage mit 3 Stellplätzen verbindet das Hauptgebäude mit der Fahrzeughalle. Dort finden 3 weitere Einsatzfahrzeuge Platz.
A garage with 3 storing positions connects the main building with vehicle depot. There 3 additional vehicles find space.



90 – 103
Feuerwehren, Garagen, Polizei, Brandgeschehen
Fire Services, Police Stations

104 – 109
Kirchen, Mühlen
Churches, Mills

110 – 171
Start und Spar, Stadt- und Dorfhäuser
Houses and More

172 – 189
Kleinbausätze, Figuren und Zubehör
Accessories, Figures



43763 **Polizei Einsatzzentrale 7 – Bausatz**
Police control station 7 – Kit
L 10 x B 9,5 x H 15 cm
L 10,5 x B 7,5 x H 4,3 cm
Das zweistöckige Gebäude beherbergt die Polizeiwache 7 einer Kleinstadt. Im Garagenanbau mit Flachdach gibt es 3 Stellplätze für die Einsatzfahrzeuge.
The police station 7 is a two-storey building in a small town. The garage annexe with flat roof offers 3 storing positions for vehicles.

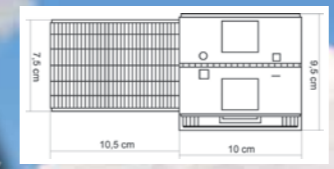

22 – 47
Bahnhöfe, Bahnsteige, Stellwerke
Stations, Platforms, Signal Towers

48 – 63
Bahnbetriebswerke
Locomotive Depots

64 – 77
Güterschuppen, Industrie- und Fabrikanlagen
Freight Sheds, Factories

78 – 89
Brücken, Tunnelportale, Zäune
Bridges, Tunnel Portals, Fences

90 – 103
Feuerwehren, Garagen, Polizei, Brandgeschehen
Fire Services, Police Stations

104 – 109
Kirchen, Mühlen
Churches, Mills

110 – 171
Start und Spar, Stadt- und Dorfhäuser
Houses and More

172 – 189
Kleinbausätze, Figuren und Zubehör
Accessories, Figures

Gottlieb Daimler-Gedenkstätte

Der weltberühmte deutsche Ingenieur, Konstrukteur und Industrielle Gottlieb Daimler wurde 1834 in Schorndorf bei Stuttgart geboren. 1882 zog Daimler mit seiner Familie in eine Villa in Cannstatt und baute das Gartenhäuschen zur Werkstatt für seine Konstruktionen und Versuche um. Dort tüftelte er gemeinsam mit Wilhelm Maybach an der Idee der individuellen Mobilität. Unter absoluter Geheimhaltung arbeiteten die beiden hier Tag und Nacht und weder Familie noch Angestellte wussten, was in dem Häuschen im Garten vor sich ging. 1886 baute Daimler seinen Motor in eine Kutsche ein, womit er als Erfinder des vierradrigen Kraftwagens gilt. Nach erfolgreicher Motor-Erfindung wurde das Gartenhaus für Daimler und Maybach schnell zu klein und Daimler zog mit seiner Werkstatt im Jahr 1887 in ein größeres Fabrikgebäude um. Das Gartenhäuschen ist heute eine liebevoll original- und detailgetreu eingerichtete Gedächtnisstätte. Hier wurden die ersten Schritte zur Erfindung des Benzinmotors gemacht und die Daimlersche Vision, für Fahrzeuge zu Wasser, zu Lande und in der Luft einen transportablen Universalmotor zu konstruieren, ist in den Räumlichkeiten auch heute noch spürbar.

Gottlieb-Daimler-Memorial-Site

The world wide known engineer, construction engineer and industrialist Gottlieb Daimler was born 1834 in Schorndorf nearby Stuttgart. 1882 Daimler moved with his family to Cannstatt and remodelled his garden house as a workshop. Together with his employee and friend Wilhelm Maybach he was following the idea of individual mobility. Keeping it strictly secret, the two men were working day and night. Neither family nor other employees knew what was going on there.

Daimler installed his motor in a four-wheel-carriage, and thus became the inventor of the automobile. Shortly after that event, the little garden house was too tight and Daimler moved his facilities to a bigger factory building. The small garden house was restored carefully and became the Gottlieb-Daimler-Memorial-Site, where the spirit of this time of inventions lives on and can still be felt.

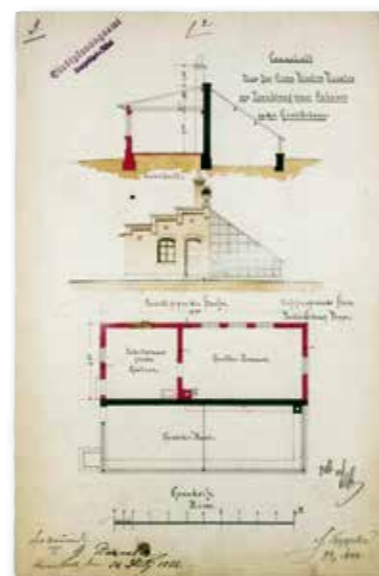

43125
Gottlieb-Daimler-Gedenkstätte – Bausatz
Gottlieb-Daimler-Memorial-Site – Kit
L 16 x B 14,8 x H 7,2 cm



45156
ARAL-Tankstelle – Bausatz
ARAL petrol station – Kit
L 17,5 x B 14,7 x H 8 cm

Man fühlt sich in die Zeit der 50er und 60er Jahre versetzt. Freundliche Tankwarte sind beim Tanken behilflich und in der Werkstatt wird gleich repariert. Tankstelle mit Zapfsäulen, Verkaufs- und Werkstatttraum und vielen weiteren Details.

It is quite busy at this nostalgic ARAL petrol station with the feeling of the late 50s and early 60s. The friendly attendant offers his service and in the workshop the cars are repaired immediately. In the kit many decoration details are included.

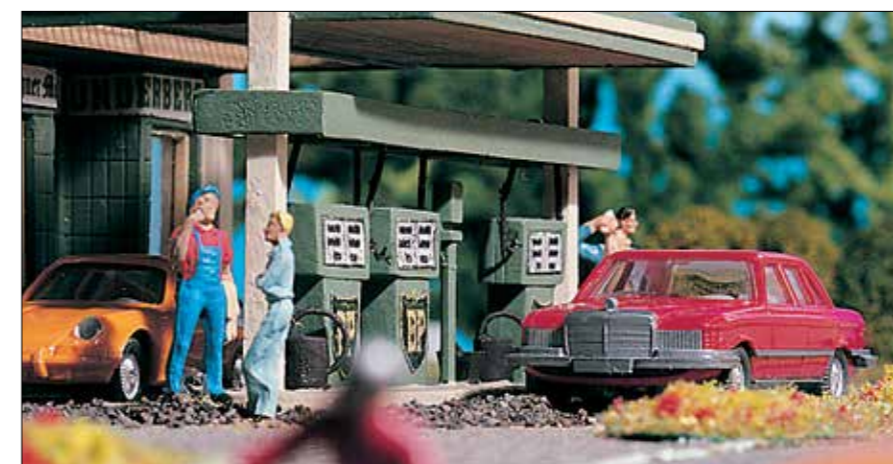

45745
Zapfsäulen, 3 Stück – Bausatz
Petrol pumps, 3 pieces – Kit



43757
Garage, dreiständig – Bausatz
Garage, three track – Kit
L 11 x B 7 x H 4,5 cm



22 – 47
Bahnhöfe, Bahnsteige, Stellwerke
Stations, Platforms, Signal Towers

48 – 63
Bahnbetriebswerke
Locomotive Depots

64 – 77
Güterschuppen, Industrie- und Fabrikanlagen
Freight Sheds, Factories

78 – 89
Brücken, Tunnelportale, Zäune
Bridges, Tunnel Portals, Fences

90 – 103
Feuerwehren, Garagen, Polizei, Brandgeschehen
Fire Services, Police Stations

104 – 109
Kirchen, Mühlen
Churches, Mills

110 – 171
Start und Spar, Stadt- und Dorfhäuser
Houses and More

172 – 189
Kleinbausätze, Figuren und Zubehör
Accessories, Figures



45607
Fahrzeughalle – Bausatz
Vehicle depot – Kit
L 28 x B 15 x H 10,5 cm

Diese Fahrzeughalle mit Flachdach ist vielseitig einsetzbar, z. B. auf einem Industrie- oder Firmengelände.

The vehicle depot with flat roof offers a wide range of applications.



45602
Reparaturwerkstatt – Bausatz
Service station – Kit
L 12,8 x B 9,8 x H 5 cm



45605
Spedition, fünfständig – Bausatz
Freight depot, five track – Kit
L 28 x B 19 x H 15 cm

Dieses Gebäude mit Flachdach verfügt über 5 Tore zum Be- und Entladen der LKW.

The building with flat roof offers 5 gates for loading and unloading.



43804
Parkhaus – Bausatz
Parking garage – Kit
L 38 x B 19 x H 17,5 cm

Dieses Parkhaus verfügt über 3 Parkdecks und eine Tankstelle mit 3 Zapfsäulen im Erdgeschoss.

Parking garage with 3 parking decks and petrol station with 3 petrol pumps in the ground floor.



22 – 47
**Bahnhöfe, Bahnsteige,
Stellwerke**
Stations, Platforms, Signal Towers

48 – 63
Bahnbetriebswerke
Locomotive Depots

64 – 77
**Güterschuppen, Indus-
trie- und Fabrikanlagen**
Freight Sheds, Factories

78 – 89
**Brücken, Tunnelportale,
Zäune**
Bridges, Tunnel Portals, Fences

90 – 103
**Feuerwehren, Garagen,
Polizei, Brandgeschehen**
Fire Services, Police Stations

104 – 109
**Kirchen,
Mühlen**
Churches, Mills

110 – 171
**Start und Spar,
Stadt- und Dorfhäuser**
Houses and More

172 – 189
**Kleinbausätze, Figuren
und Zubehör**
Accessories, Figures



45599
**Reparaturwerkstatt Pfliz's Garage
mit Tankstelle – Bausatz**
Service station Pfliz's garage
with petrol station – Kit
L 19 x B 10 x H 7,5 cm

Pfliz's Garage ist im nostalgischen
Stil gehalten und passt wunderbar
in Epoche III. Viele Zubehörteile
liegen dem Bausatz bei und selbst
eine kleine Tankstelle ist integriert.

The garage is designed in the
nostalgic look and fits perfectly to
epoch III. Accessories are attached
and even a small fuel station is
integrated.

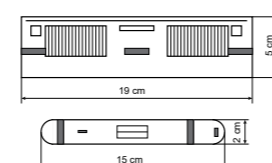

45148
Busbahnhof – Bausatz
Bus station – Kit
L 19 x B 5 x H 7,7 cm
Businseln je L 15 x B 2 x H 7,7 cm

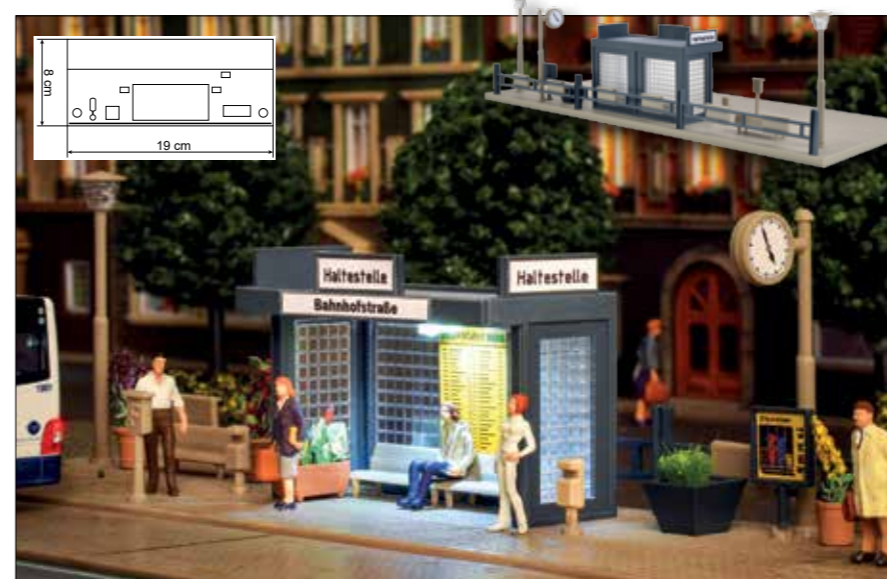

45149
Busstation, überdacht – Bausatz
Bus station, covered – Kit
L 27,7 x B 8 x H 6,2 cm
Businseln je L 15 x B 2 x H 7,5 cm
An dieser modernen Busstation herrscht
reger Betrieb. Sie bietet Platz für einen
Kiosk, überdachte Wartebänke und die
Fahrplanauskunft. Die 2 dazugehörigen
Businseln beinhalten Bänke, Infotafeln
und Beleuchtung (ohne Funktion).
At this modern bus station is action. The
buses arrive from suburbs, bringing pas-
sengers to the main station or from here
to the city. This modern bus station has a
kiosk, benches, timetables and a lighting
(without function).

45154
Bushaltestelle mit LED-Beleuchtung
Funktionsbausatz
Bus stop with LED lighting
Functional kit
L 19 x B 8 x H 5 cm
Kommt der Bus pünktlich oder hat er
wieder Verspätung? Solche kleinen
Haltestellen findet man häufig entlang
innerstädtischer Buslinien. Eine LED un-
ter dem Dach leuchtet den Wartebereich
gleichmäßig aus, die beiden Straßenlam-
pen sind ohne Funktion.
Such small stops are often located along
inner-city bus routes. One LED mounted
under the roof offers all-over lighting of
the waiting area. The street lamps are
without function.

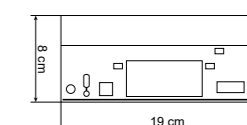

45155
Bushaltestelle – Bausatz
Bus stop – Kit
L 19 x B 8 x H 5 cm
Solche kleinen Haltestellen findet man
häufig entlang innerstädtischer Buslinien.
Such small stops are often located along
inner-city bus routes.

22 – 47
Bahnhöfe, Bahnsteige, Stellwerke
Stations, Platforms, Signal Towers

48 – 63
Bahnbetriebswerke
Locomotive Depots

64 – 77
Güterschuppen, Industrie- und Fabrikanlagen
Freight Sheds, Factories

78 – 89
Brücken, Tunnelportale, Zäune
Bridges, Tunnel Portals, Fences

90 – 103
Feuerwehren, Garagen, Polizei, Brandgeschehen
Fire Services, Police Stations

104 – 109
Kirchen, Mühlen
Churches, Mills

110 – 171
Start und Spar, Stadt- und Dorfhäuser
Houses and More

172 – 189
Kleinbausätze, Figuren und Zubehör
Accessories, Figures

Stadtkirche Stuttgart-Berg

Das Vorbild dieses Vollmer-Modells kann auf eine bewegte Vergangenheit zurückblicken. Bereits im Jahr 1235 soll auf dieser Anhöhe am westlichen Neckarufer eine Kirche gestanden haben. Ihr folgte 1470 zunächst ein Neubau im gotischen Stil, der Mitte des 19. Jahrhunderts durch eine neugotische Kirche ersetzt wurde. Nach der fast völligen Zerstörung im 2. Weltkrieg wurde die Kirche schließlich 1954/55 wieder aufgebaut, so dass sich ihr Äußeres heute kaum von der neugotischen Vorgängerin unterscheidet.

Passend zur Kirche gibt es die Freitreppe Art. **43738**.

Church Stuttgart-Berg

*Church Stuttgart-Berg stands in an elevated position above the west bank of the Neckar river. Ancient manuscripts record that the church existed as early as 1235. The new Gothic church which is the base for the Vollmer kit was built in 1853 – 55. The church was destroyed in 1944. The restoration was in 1954 – 55. Suitable item-No. **43738** Church stair Stuttgart-Berg.*

43739
Stadtkirche Stuttgart-Berg – Bausatz
Church Stuttgart-Berg – Kit
L 30 x B 13 x H 39 cm

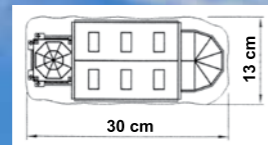

43738
Freitreppe Stuttgart-Berg – Bausatz
Church stair Stuttgart-Berg – Kit
L 42 x B 20 x H 1 cm



43710
Kapelle am Schweineberg im Oberallgäu – Bausatz
Chapel Schweineberg Oberallgäu – Kit
L 18,5 x B 9,7 x H 16 cm

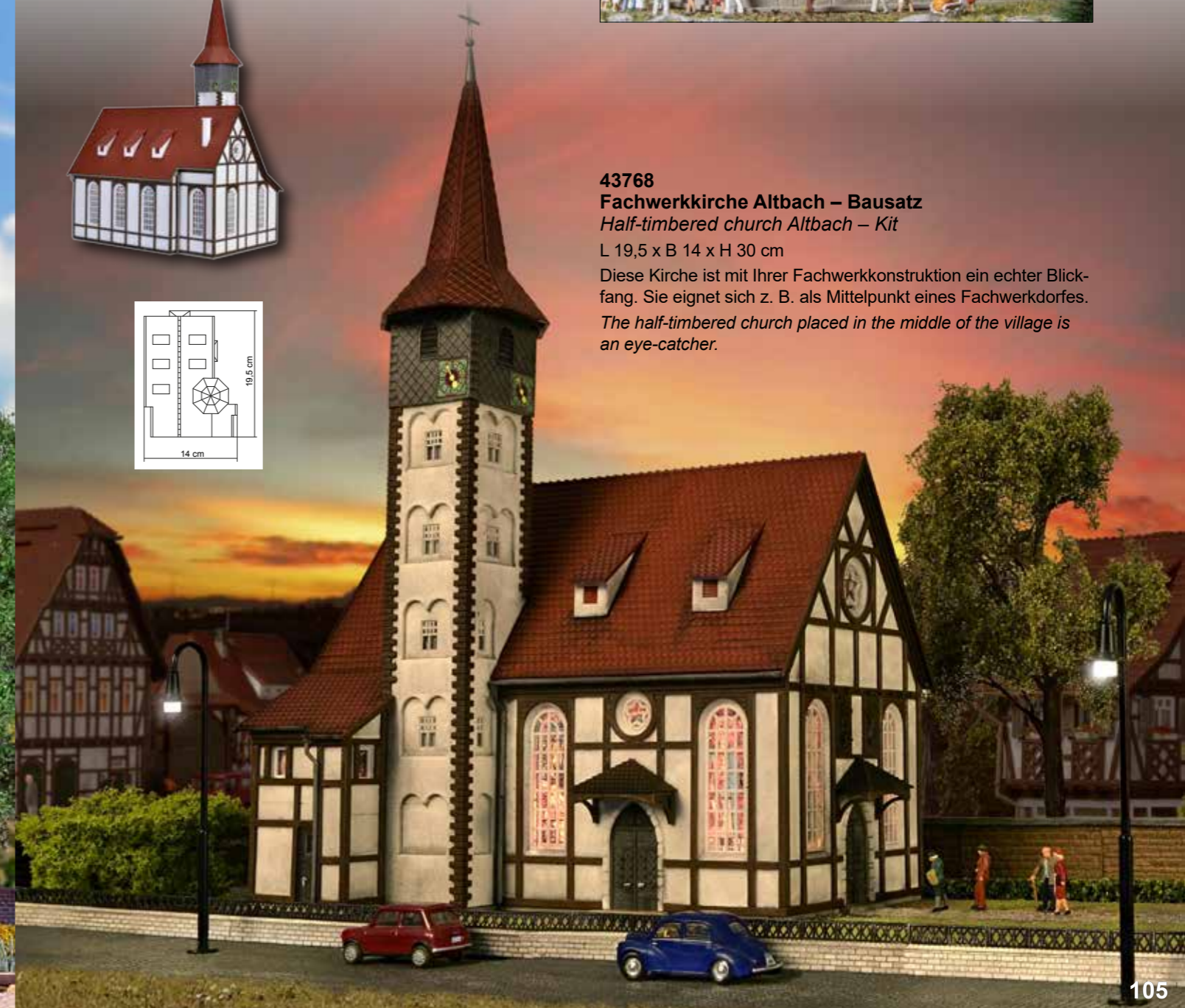
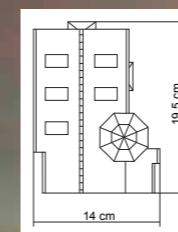

43768
Fachwerkkirche Altbach – Bausatz
Half-timbered church Altbach – Kit
L 19,5 x B 14 x H 30 cm

Diese Kirche ist mit Ihrer Fachwerkkonstruktion ein echter Blickfang. Sie eignet sich z. B. als Mittelpunkt eines Fachwerkdorfes.
The half-timbered church placed in the middle of the village is an eye-catcher.

22 – 47
Bahnhöfe, Bahnsteige, Stellwerke
Stations, Platforms, Signal Towers

48 – 63
Bahnbetriebswerke
Locomotive Depots

64 – 77
Güterschuppen, Industrie- und Fabrikanlagen
Freight Sheds, Factories

78 – 89
Brücken, Tunnelportale, Zäune
Bridges, Tunnel Portals, Fences

90 – 103
Feuerwehren, Garagen, Polizei, Brandgeschehen
Fire Services, Police Stations

104 – 109
Kirchen, Mühlen
Churches, Mills

110 – 171
Start und Spar, Stadt- und Dorfhäuser
Houses and More

172 – 189
Kleinbausätze, Figuren und Zubehör
Accessories, Figures

43769
Dorfkirche Ditzingen – Bausatz
Village church Ditzingen – Kit

L 23,5 x B 15,5 x H 33 cm

Das Vorbild dieser Dorfkirche steht in Ditzingen bei Stuttgart. Sie wurde maßstabsgetreu nachgebildet und liebevoll gestaltet. Mit ihr holen Sie sich einen Hauch Idylle und ländliches Flair auf Ihre Anlage.

The original church is located near Stuttgart in Ditzingen. Detailed and scale model reproduced. Idyllic and rural flair on your layout.

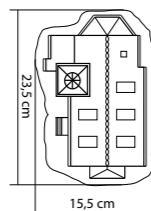

42419
Maronistand – Bausatz
Chestnut kiosk – Kit

L 4,5 x B 3,5 x H 4 cm

Wenn die Tage im Herbst und Winter kälter werden, dann findet man in den Fußgängerzonen und auf Weihnachtsmärkten Maronistände. Die heißen Esskastanien in Tüten wärmen die kalten Finger und die kleine köstliche Mahlzeit wird während des Einkaufsbummels vernascht. Dieser nette Maronistand hat sogar einen Bezug zur (Modell-)Eisenbahn und ist eine ideale Ergänzung zum Vollmer Weihnachtsdorf (Art. 42413).

When the days get chilly during autumn and winter time, there are chestnut kiosks in the pedestrian zones. The chestnuts in paper bags are hot and the little snack is eaten during a shopping tour. This nice chestnut kiosk has even a relation to model train. Ideal for combination with Vollmer Christmas village (item-No. 42413).

43709
Kirche St. Andrä – Bausatz
Church St. Andrä – Kit

L 18,5 x B 14 x H 28,5 cm

St. Andrä ist eine Kirche aus dem Pfaffenwinkel in Oberbayern. Sie spiegelt die Ruhe und Harmonie dieser Gegend wieder und lässt sich ideal in Ihre ländliche Miniaturwelt einpassen.

St. Andrä church is located in Pfaffenwinkel in Upper Bavaria. Quiet and comfort atmosphere for your rural area layout.

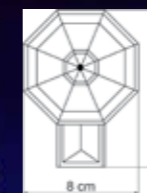

42412
Stille-Nacht-Gedächtniskapelle mit Beleuchtung und Kunstschnee – Funktionsbausatz
Silent Night Memorial Chapel with lighting and artificial snow – Functional Kit

L 11 x B 8 x H 16 cm

Am 24. Dezember 1818 führte der Dorfschullehrer und Organist Franz Xaver Gruber und der Hilfspriester Joseph Mohr in der Kirche St. Nikolaus in Oberndorf bei Salzburg das bekannte Weihnachtslied erstmals auf. Zur Jahrhundertwende wurde die Kirche St. Nikolaus abgerissen und an ihrer Stelle die Stille-Nacht-Gedächtniskapelle errichtet. Die original Stille-Nacht-Gedächtniskapelle im Maßstab 1:87 H0 von Vollmer ist ein Bausatz mit vielen Extras wie z. B. einer Sockelbirne und Kunstschnee.

On December 24, 1818 was the first time that Franz Xaver Gruber, organist and village school teacher, and Joseph Mohr, priest in the Church St. Nikolaus in Oberndorf near Salzburg, performed first time the song. Turn of the century the Church St. Nikolaus was demolished and the Silent Night Memorial Chapel was built. The original Silent Night Memorial Chapel scale 1:87 Vollmer kit is equipped with extra parts, e. g. a socket-bulb and artificial snow.

42413
Weihnachtsdorf mit Beleuchtung – Funktionsbausatz
Christmas village with lighting – Functional Kit

Kapelle/Chapel: L 11 x B 8 x H 16 cm

Postamt/Post office: L 10,5 x B 9,7 x H 8,3 cm

Lebkuchenhaus/Gingerbread house: L 10,5 x B 9,7 x H 8,3 cm

Bratwurst-Maxe: L 6 x B 6,5 x H 7,8 cm

Glühweinstand/Mulled wine kiosk: L 6,2 x B 6,3 x H 3,3 cm

Das Weihnachtsdorf passt hervorragend auf Modellbahnanlagen mit Winterstimmung. Das Dorf besteht aus der Stille-Nacht-Gedächtniskapelle, einem Postamt Christkindl, Glühweinstand, Lebkuchenhaus und Bratwurst-Maxe. Der Kapelle, dem Postamt und dem Lebkuchenhaus liegt jeweils eine Sockelbirne für die Innenbeleuchtung bei. Außerdem ein Tütchen Kunstschnee zur Gestaltung der winterlichen Atmosphäre.

This Christmas village fits wonderfully into any winter layout. Contains: Silent Night Memorial Chapel, post office Christkindl, mulled wine kiosk, gingerbread house and kiosk Bratwurst-Maxe.

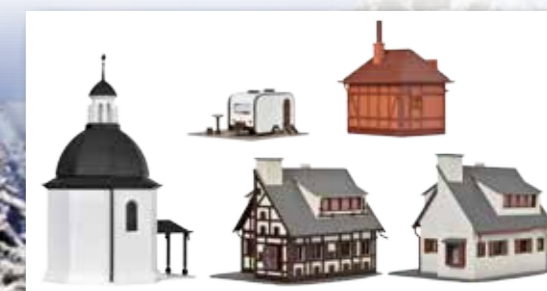

22 – 47
Bahnhöfe, Bahnsteige, Stellwerke

Stations, Platforms, Signal Towers

48 – 63
Bahnbetriebswerke

Locomotive Depots

64 – 77
Güterschuppen, Industrie- und Fabrikanlagen

Freight Sheds, Factories

78 – 89
Brücken, Tunnelportale, Zäune

Bridges, Tunnel Portals, Fences

43861
Deko-Set Friedhof – Bausatz
Deco-set graveyard – Kit

L 14 x B 14 x H 5 cm

Dieser ländliche Friedhof könnte z. B. an eine Kirchenmauer angebaut werden oder auch frei für sich stehen. Der Bausatz beinhaltet mehrere Gräber, ein Kreuz sowie die Friedhofsmauer, Blumenflocken und Belaubungsmaterial.

The rural area graveyard can be built close to a church wall or stand on its own. The kit offers some graves, one crucifix as well as the graveyard wall, flower flakes and foliage material.

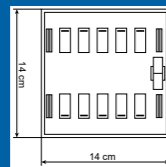

43860
Klosteranlage mit Friedhof und Zubehör
Bausatz
Monastery with graveyard and accessories
Kit

L 33,5 x B 18 x H 19,5 cm

Zu dieser idyllisch gelegenen Klosteranlage gehört der kleine Friedhof mit Kreuzifix, Gräbern und Bänken sowie die umgebende Klostermauer mit Toren, Blumenflocken und Belaubungsmaterial.

To this monastery kit belongs a small graveyard with crucifix and benches as well as graveyard wall, flower flakes and foliage material.

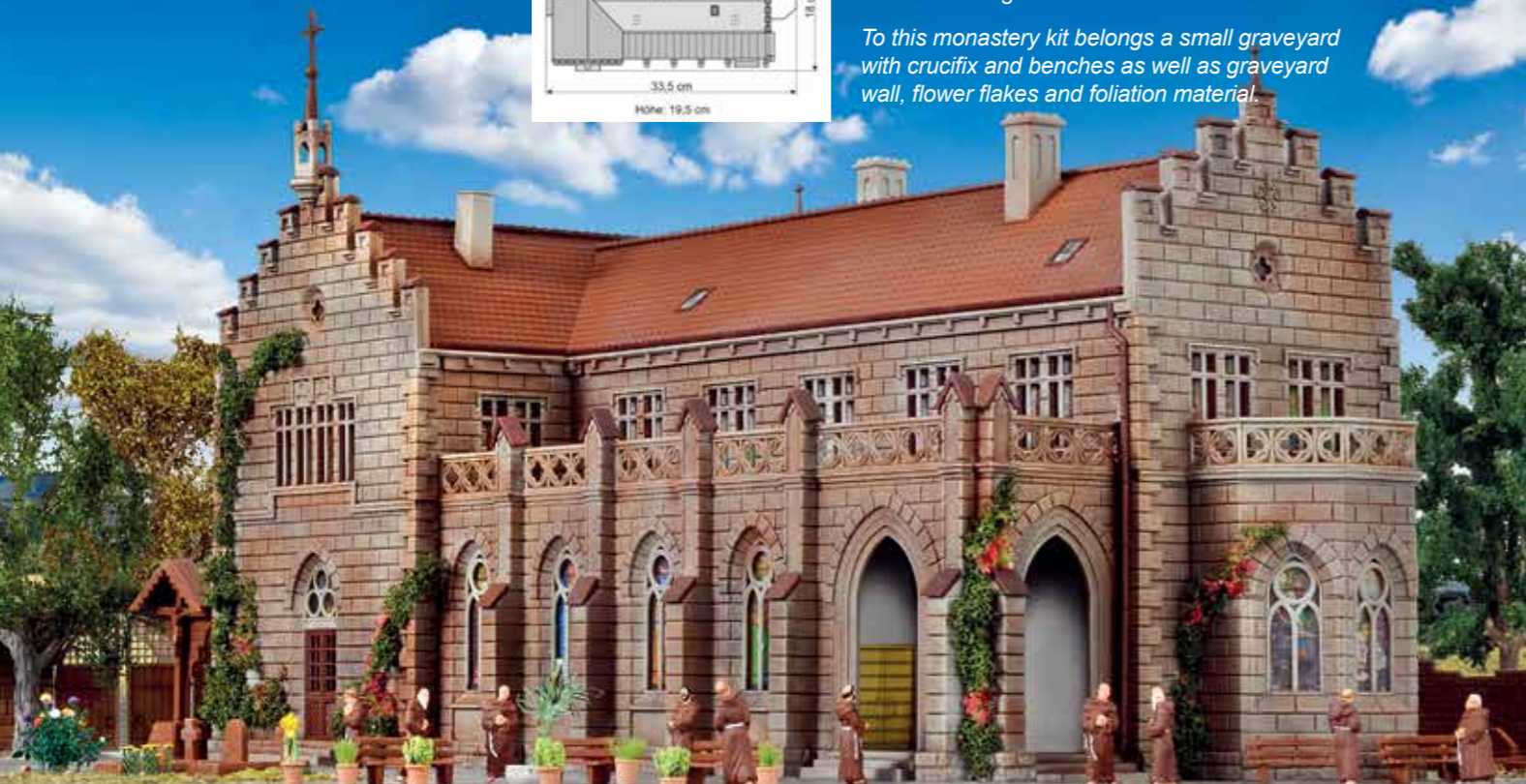
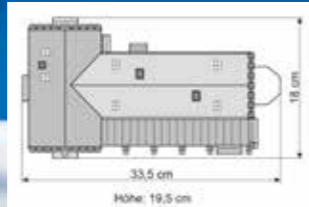

90 – 103
Feuerwehren, Garagen, Polizei, Brandgeschehen

Fire Services, Police Stations

104 – 109
Kirchen, Mühlen

Churches, Mills

110 – 171
Start und Spar, Stadt- und Dorfhäuser

Houses and More

172 – 189
Kleinbausätze, Figuren und Zubehör

Accessories, Figures

43687
Getreidemühle – Bausatz
Grain mill – Kit

Haus/House: L 16 x B 14,8 x H 12 cm

Tor/Gate: L 5,8 x B 1 x H 5,5 cm

Die fachwerkverzierte Getreidemühle mit Mühlrad und Hoftor liegt an einem kleinen Flüsschen. Sie können wählen, in welcher Epoche sie dieses Thema ansiedeln. Das Mühlrad kann mit dem Motor (Art. 44200) angetrieben werden (Zusatzausstattung).

The grain mill, with half-timber-framed decoration and mill-wheel, is placed near a small stream. Choose in which epoch you settle the theme. Mill-wheel can be driven by motor (item-No. 44200) (additional equipment).

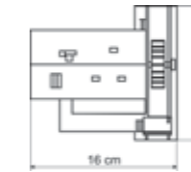

Tipp



H0 Hühnerhof Art.-Nr. 1528

Sie ergänzen Ihre Anlage und einen wesentlichen Bestandteil: Bewegung!

Moving figures – real eye-catchers from Viessmann!

Enlarge the building range by an essential element: Moving!

www.viessmann-modell.de



Viessmann Fenstereinzelbeleuchtung

Ideal für die Innenbeleuchtung von Gebäuden aller Art sind die betriebsfertigen LED-Hausbeleuchtungsplatinen mit je zwei wartungsfreien LEDs in weiß Art.-Nr. 6018, warmweiß Art.-Nr. 6021 und gelb Art.-Nr. 6017. Dann gibt es noch die LED-Hausinnenbeleuchtung mit TV-Simulation Art.-Nr. 5079. Noch interessanter ist das Hausbeleuchtungs-Startset Art.-Nr. 6005 (12 Lichtboxen je 3 Stück in 4 verschiedenen Größen und einer LED weiß). Die Lichtboxen werden von innen hinter die Fenster geklebt und geben dem Raum Tiefe. Auf diese Weise wird das Durchleuchten der Wände verhindert.

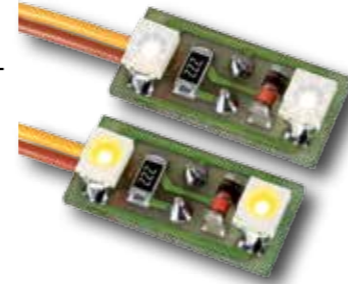

Viessmann Single House/Window Illumination

Perfect for the interior lighting of buildings are the house lighting boards equipped with 2 long-lasting LEDs. Available for white light item-No. 6018, warm-white light item-No. 6021 or yellow light item-No. 6017. Very interesting is also the house illumination start-set for single windows lighting item-No. 6005 and house interior lighting with TV simulation item-No. 5079.

Tipp: Mehr Tiefenwirkung für die Modellfenster / TIP: Fantastic depth effect for your window



1. Schneiden Sie ein Gardinenmotiv aus.
Cut out curtain background motive.



2. Kleben Sie es auf die Lichtbox.
Fix on the light box.



3. Zeichnen Sie auf einem mindestens 1 mm dicken Karton die Innenmaße des Fensters auf.
Draw the internal measurements on a cardboard minimum 1 mm depth required.

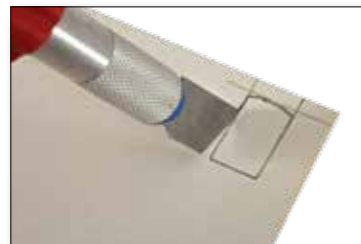

4. Der Fenstergrundriss wird anschließend mit einem Bastelmesser ausgeschnitten.
Window ground plot is cut with cutter.

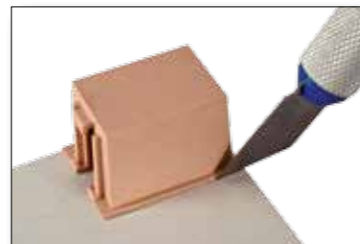

5. Das Gleiche geschieht mit dem Außenrahmen der Lichtbox.
Same way outer frame of light box.



6. Dieses Teil wird nun auf das Gardinenmotiv geklebt.
Fix the part on the curtain background.



7. Die mit Scheiben versehenen Fenster sind nun aufnahmebereit für die Lichtboxen.
The window glass is finished for the light box.

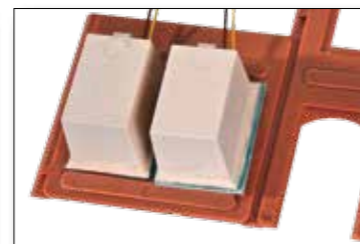

8. In diesem Beispiel zeigen wir Ihnen ein Fenster mit und das andere ohne Leibung.
Here you see a window with and without embrasure.



9. Dieses Bild zeigt die bessere Wirkung des mit Leibung versehenen Fensters (links).
Picture shows the better method using embrasure (left window).

Eine stimmungsvolle Beleuchtung ist für das Gesamtbild einer Anlage ein wesentlicher Bestandteil. Das Startset Etageninnenbeleuchtung (Art. 6045) von Viessmann setzt durch die fantastische Tiefenwirkung einen zusätzlichen Glanzpunkt. Auch in Eckfenstern!

An atmospheric lighting for the general appearance of your model railway. The Viessmann floor interior lighting start set (item-No. 6045) is an additional highlight due to the fantastic depth effect. By the way "also around the corner"!

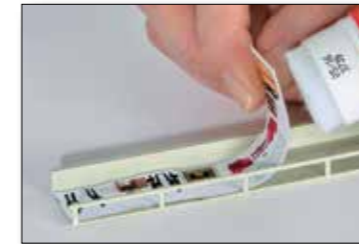

1. Hintergrundmotiv ausschneiden und in die Lichtschiene kleben. Richtung beachten!
Cut out the background motive and fix into the light rail. Please take care for direction!



2. Trennwände zur Lichtabschottung zwischen Fenstern und Türen sowie als Endabschluss.
Dividing walls for light bashing between windows and doors as well as for final end.



3. Füllstücke zur Abdeckung zwischen den LEDs beliebig kürzbar bzw. verlängerbar.
Filling parts to cover space between the LEDs, length can be cut accordingly.

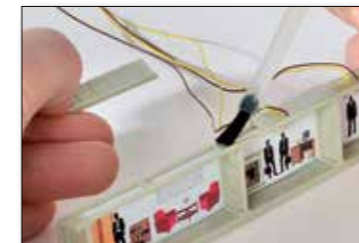

4. Die Füllstücke und die LED mit Kunststofffassung werden punktgenau über den Fenstern und Türen positioniert.
The filling pieces and the LED with plastic frame are fixed exactly above windows and doors.



5. Dann wird die Lichtschiene hinter der Fensterreihe angeklebt.
Fix the light rail behind the window.



6. Ein schönes Ergebnis mit viel Tiefenwirkung.
Nice result with depth effect.

Es geht auch um die Ecke „Around the corner“

Lichtschiene in vier verschiedenen Höhen für unterschiedliche Fenster-/Türhöhen und Spurgößen. Beliebiger kürzbar mit Einkerbungen.

Light rails in four different heights for different window and door heights and scales. Can be cut as required, with notches.

Trennwände verschiebbar, zur Lichtabschottung zwischen Fenstern und Türen sowie als Endabschluss.

Dividing walls movable to cover lighting between the windows, doors and finish.

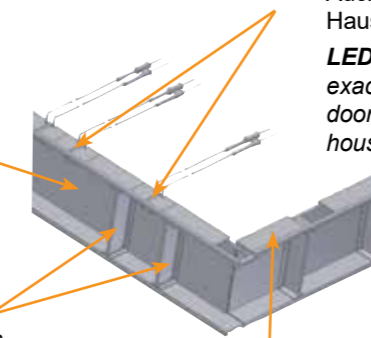

Füllstücke zur Abdeckung zwischen den LEDs beliebig kürzbar bzw. verlängerbar mit Einkerbungen.

Filling parts to cover space between the LEDs to be cut as required, with notches.

LED mit Kunststofffassung verschiebbar zur punktgenauen Positionierung über den Fenstern und Türen. Auch passend für Lichtboxen der Hausbeleuchtung (Art.-Nr. 6005).

LED with plastic frame movable to exact position over the windows and doors. Suitable for light boxes from house illumination (item-No. 6005).

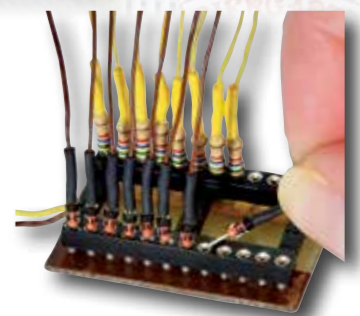

Die geniale und praktische 12-polige Viessmann-Steck-Verteilerplatte Art.-Nr. 6049, verbindet bis zu zwölf Stromverbraucher. Ohne Stecker, ohne Schraubklemmen und ohne Lötten.

The brilliant and useful 12-fold Viessmann plug-in rail for interior lighting on board item-No. 6049, connects up to 12 power consumers – simply by jacks for plugging in the resistors. No extra plug, screw terminals or soldering required.

22 – 47
Bahnhöfe, Bahnsteige, Stellwerke
Stations, Platforms, Signal Towers

48 – 63
Bahnbetriebswerke
Locomotive Depots

64 – 77
Güterschuppen, Industrie- und Fabrikanlagen
Freight Sheds, Factories

78 – 89
Brücken, Tunnelportale, Zäune
Bridges, Tunnel Portals, Fences

90 – 103
Feuerwehren, Garagen, Polizei, Brandgeschehen
Fire Services, Police Stations

104 – 109
Kirchen, Mühlen
Churches, Mills

110 – 171
Start und Spar, Stadt- und Dorfhäuser
Houses and More

172 – 189
Kleinbausätze, Figuren und Zubehör
Accessories, Figures

START UND SPAR-Serie
Die preiswerten H0-Einsteigermodelle von Vollmer

Mit den Produkten der Start und Spar-Serie bietet Vollmer das passende Programm für den preisbewussten Modellfreund. Farbe, Form und Verarbeitung der Bausätze sind beispielhaft und die einfache Montage machen sie besonders für Einsteiger interessant.



Vollmer Start and Save Money Series
Best Quality for less Money

Products of the Vollmer start and save money series offer suitable items for the price-conscious hobbyist. Colour, form and manufacture are excellent. Basic item for starters by easy mounting.

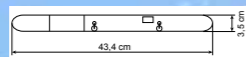
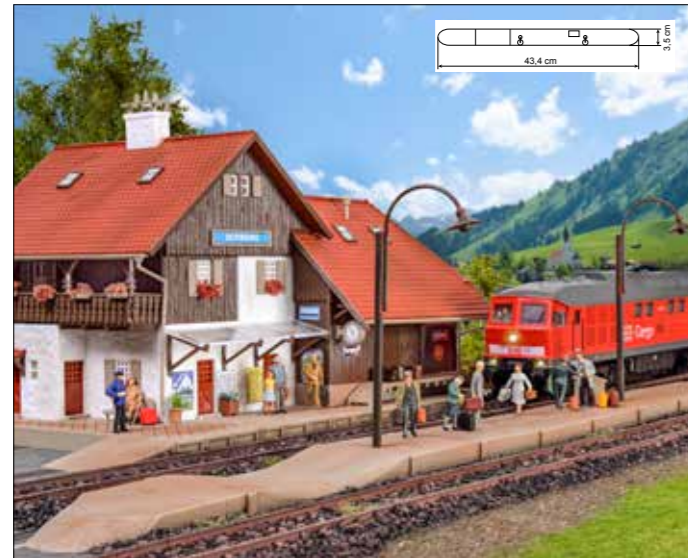

49112
Lokschuppen, einständig – Bausatz
Loco shed, single track – Kit
L 32 x B 9 x H 11,8 cm

49080
Bahnsteig Berwang – Bausatz
Platform Berwang – Kit
L 43,4 x B 3,5 x H 8,5 cm



49050
Bahnhof Berwang – Bausatz
Station Berwang – Kit
L 27,3 x B 16,5 x H 13 cm



49110
Lokschuppen, einständig – Bausatz
Loco shed, single track – Kit
L 16 x B 12,5 x H 12 cm



49253
Haus Enzian – Bausatz
House Enzian – Kit
L 12,5 x B 10,5 x H 8 cm



49251
Haus Wiesengrund – Bausatz
House Wiesengrund – Kit
L 13 x B 13 x H 7,8 cm

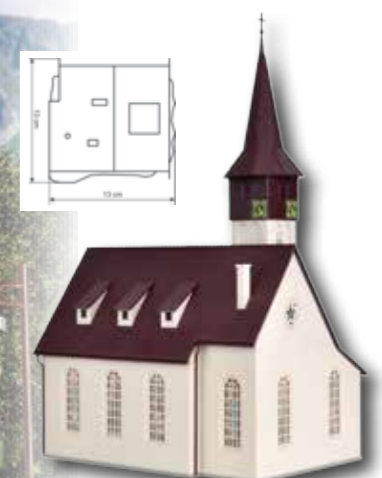

49210
Dorfkirche, – Bausatz
Village church – Kit
L 19 x B 14 x H 30,5 cm

22 – 47
Bahnhöfe, Bahnsteige, Stellwerke
Stations, Platforms, Signal Towers

48 – 63
Bahnbetriebswerke
Locomotive Depots

64 – 77
Güterschuppen, Industrie- und Fabrikanlagen
Freight Sheds, Factories

78 – 89
Brücken, Tunnelportale, Zäune
Bridges, Tunnel Portals, Fences

90 – 103
Feuerwehren, Garagen, Polizei, Brandgeschehen
Fire Services, Police Stations

104 – 109
Kirchen, Mühlen
Churches, Mills

110 – 171
Start und Spar, Stadt- und Dorfhäuser
Houses and More

172 – 189
Kleinbausätze, Figuren und Zubehör
Accessories, Figures

49910



Burg aus dem Mittelalter mit LED-Beleuchtung – Funktionsbausatz
Castle of the Middle Ages with LED lighting – Functional kit

L 56 x B 31 x H 37 cm

Diese Burg ist ein echter Blickfang auf der Modellbahnanlage. Ob dezent im Hintergrund oder auf Augenhöhe in der Nähe des Betrachters – dieser Bausatz macht überall eine gute Figur. Er ist flexibel aufbaubar und aufgrund der einfachen Modulbauweise besonders für Einsteiger geeignet. Die passende LED-Beleuchtung für ein Fenster liegt dem Bausatz bei. Sie ist einfach zu montieren und genau auf das Modell abgestimmt.

This castle is an eye-catcher on your layout. It is flexible to build and due to the simple modular design particularly suitable for beginners. The suitable LED lighting for one window is attached. It is easy to mount and fits perfectly to the model.

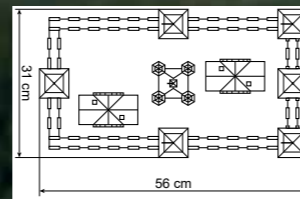

22 – 47
Bahnhöfe, Bahnsteige, Stellwerke
Stations, Platforms, Signal Towers

48 – 63
Bahnbetriebswerke
Locomotive Depots

64 – 77
Güterschuppen, Industrie- und Fabrikanlagen
Freight Sheds, Factories

78 – 89
Brücken, Tunnelportale, Zäune
Bridges, Tunnel Portals, Fences

90 – 103
Feuerwehren, Garagen, Polizei, Brandgeschehen
Fire Services, Police Stations

104 – 109
Kirchen, Mühlen
Churches, Mills

110 – 171
Start und Spar, Stadt- und Dorfhäuser
Houses and More

172 – 189
Kleinbausätze, Figuren und Zubehör
Accessories, Figures



49219
Bungalow – Bausatz
Bungalow – Kit
L 14 x B 12 x H 7,5 cm



49220
Zweifamilienhaus – Bausatz
Family house double – Kit
L 13,7 x B 9,8 x H 8,6 cm



49213
Landhaus – Bausatz
Country house – Kit
L 12 x B 12 x H 8 cm



49217
Wohnhaus – Bausatz
House – Kit
L 10,5 x B 10 x H 8,5 cm



49252
Haus Waldesruh, Start und Spar-Serie – Bausatz
House Waldesruh, start and save money – Kit
L 15 x B 11 x H 8 cm



49270
Bauernhof, Start und Spar-Serie – Bausatz
Farm, start and save money – Kit
L 20,5 x B 14 x H 12 cm



49231
Wohnhaus – Bausatz
House – Kit
L 13 x B 11,6 x H 12,2 cm

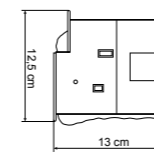

49254
Haus Anemone – Bausatz
House Anemone – Kit
L 12 x B 13,5 x H 7,5 cm

49233
Gasthaus – Bausatz
Inn – Kit
L 19 x B 11,6 x H 12,2 cm



49232
Rathaus mit Erker – Bausatz
House with oriel – Kit
L 13 x B 11,6 x H 15,2 cm

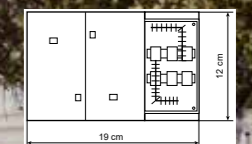

22 – 47
Bahnhöfe, Bahnsteige, Stellwerke
Stations, Platforms, Signal Towers

48 – 63
Bahnbetriebswerke
Locomotive Depots

64 – 77
Güterschuppen, Industrie- und Fabrikanlagen
Freight Sheds, Factories

78 – 89
Brücken, Tunnelportale, Zäune
Bridges, Tunnel Portals, Fences

90 – 103
Feuerwehren, Garagen, Polizei, Brandgeschehen
Fire Services, Police Stations

104 – 109
Kirchen, Mühlen
Churches, Mills

110 – 171
Start und Spar, Stadt- und Dorfhäuser
Houses and More

172 – 189
Kleinbausätze, Figuren und Zubehör
Accessories, Figures

Stadthäuser

Häuser in der Großstadt — wer denkt da nicht an repräsentative Geschäftshäuser, Kaufhäuser, elegante Hotels und beeindruckende Verwaltungsgebäude? Tiefe Straßenschluchten inmitten himmelragender Häuserzeilen, die sich zu riesigen Kreuzungen hin öffnen. Hier ist Architektur schon immer mehr gewesen als lediglich schlichte Gestaltung eines Gebäudes. Häuser sind hier Aushängeschilder von Handel und Gewerbe und eine beeindruckende Kulisse des pulsierenden Großstadtlebens. Neueste Gebäude, gestaltet in aktuellsten Architekturtrends, stehen hier einträchtig neben Zeugen vergangener Epochen.

City Houses

Houses in the city – representative business buildings, department stores, elegant hotels and impressive administration buildings. Deep road canyons between the blocks ending in huge crossings. Architecture was understood as a simply planning and construction of buildings. The daily life in the city in between the houses and buildings which represent shop signs of business and trade. Old fashioned architecture is to be found besides modern, most actual buildings following the latest trends.

43772 Hotel – Bausatz Hotel – Kit

L 11 x B 9,5 x H 22 cm

Dieses Modell ist so konstruiert, dass jede Seite eine Sichtseite darstellt. So können Sie z. B. 2 Häuser direkt nebeneinander stellen und sie wirken doch verschieden. Das Gebäude ist mit vielen Details ausgestattet, z. B. Eisengitterverzierungen, zierlichen Balkonen, markanten Säulen und vielem mehr. Mit 3 Bausätzen können Sie z. B. ein Grand Hotel bauen, indem Sie alle 3 aneinander setzen.

Special construction offers that each side is a face side. So e. g. 2 different houses can set side by side and appears different. Included cover sheets offer the direct view to another building. The house is equipped with many details, e. g. iron lattice ornaments as decoration, filigree balcony, distinct columns and more.

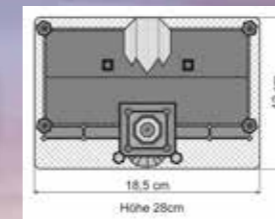
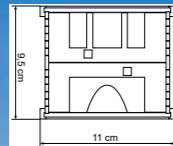

43760 Großstadt-Rathaus – Bausatz City hall – Kit

L 18,5 x B 12 x H 28 cm

Vollmer Architekturmodelle sind das Ergebnis modernster Fertigungstechnik und beispielhafter Konstruktionsarbeit. Dieses Rathaus ist wieder einmal ein Beweis für die einmalige Qualität der Vollmer Bausätze. Zahlreiche Türmchen und Spitzbögen im Untergeschoss schmücken dieses detailreiche Rathaus.

Vollmer architecture models are the result of a modern and high end production technology. This city hall is once more a proof for best quality of Vollmer kits. Numerous small towers and pointed archs on the basement floor decorate the city hall.



43900 Stadtturm Rothenburg – Bausatz City tower Rothenburg – Kit

L 9 x B 9 x H 36,5 cm

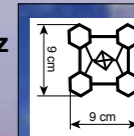

22 – 47
**Bahnhöfe, Bahnsteige,
Stellwerke**
Stations, Platforms, Signal Towers

48 – 63
Bahnbetriebswerke
Locomotive Depots

64 – 77
**Güterschuppen, Indus-
trie- und Fabrikanlagen**
Freight Sheds, Factories

78 – 89
**Brücken, Tunnelportale,
Zäune**
Bridges, Tunnel Portals, Fences

90 – 103
**Feuerwehren, Garagen,
Polizei, Brandgeschehen**
Fire Services, Police Stations

104 – 109
**Kirchen,
Mühlen**
Churches, Mills

110 – 171
**Start und Spar,
Stadt- und Dorfhäuser**
Houses and More

172 – 189
**Kleinbausätze, Figuren
und Zubehör**
Accessories, Figures



**43775
Palais – Bausatz**
Palace – Kit
L 31,5 x B 10,8 x H 20,5 cm

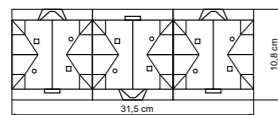

Dieses Gebäude ist mit vielen Details ausgestattet, z. B. Eisengitterverzierungen, zierlichen Balkonen, Stuckfassaden und vielem mehr. *Building equipped with lots of details, e. g. iron lattice ornaments, filigree balcony, stucco front and more.*



**43758
Stadtbrunnen – Bausatz**
City fountain – Kit
L 5,5 x B 5,5 x H 14,5 cm
Der schöne Brunnen von Nürnberg stand Pate für diesen Stadtbrunnen.
Prototype is the beautiful fountain in Nuremberg.

**43762
Toilettenhäuschen – Bausatz**
Restroom – Kit
L 5 x B 5 x H 6 cm

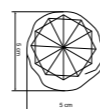

**43773
Archivhaus – Bausatz**
Public archive – Kit
L 11 x B 10,5 x H 20 cm

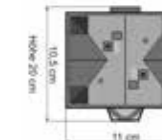

Dieses Modell ist so konstruiert, dass jede Seite eine Sichtseite darstellt. So können Sie z. B. 2 Häuser direkt nebeneinander stellen und sie wirken doch verschieden. Das Gebäude ist mit vielen Details ausgestattet, z. B. Eisengitterverzierungen, zierlichen Balkonen, Stuckfassaden und vielem mehr.

Special construction allows that each side is a face side. So e. g. 2 different houses can be set side by side and appear different. Included cover sheets offer the direct view to another building. The house is equipped with many details, e. g. iron lattice ornaments as decoration, filigree balcony, stucco front, distinct columns and more.

**43780
Häuserblock, 3 Gebäude – Bausatz**
Block of houses, 3 buildings – Kit
L 39,6 x B 10,6 x H 20,5 cm

Mit diesem Häuserblock können Sie einen ganzen Straßenzug gestalten. Die Gebäude sind mit vielen Details ausgestattet, z. B. Eisengitterverzierungen, zierlichen Balkonen, Dachterrassen und vielem mehr.

Using this house block a complete street of houses can be built. Buildings are equipped with many details, e. g. filigree iron lattice mast ornaments, roof-deck and more.



22 – 47
Bahnhöfe, Bahnsteige, Stellwerke
Stations, Platforms, Signal Towers

48 – 63
Bahnbetriebswerke
Locomotive Depots

64 – 77
Güterschuppen, Industrie- und Fabrikanlagen
Freight Sheds, Factories

78 – 89
Brücken, Tunnelportale, Zäune
Bridges, Tunnel Portals, Fences

90 – 103
Feuerwehren, Garagen, Polizei, Brandgeschehen
Fire Services, Police Stations

104 – 109
Kirchen, Mühlen
Churches, Mills

110 – 171
Start und Spar, Stadt- und Dorfhäuser
Houses and More

172 – 189
Kleinbausätze, Figuren und Zubehör
Accessories, Figures

43813
Wohnhaus Schlossallee 3 – Bausatz
House Schlossallee 3 – Kit
L 11 x B 10,8 x H 19,5 cm

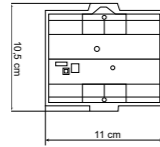

43815
Haus am Park, Schlossallee 5 – Bausatz
City house at the park, Schlossallee 5 – Kit
L 11 x B 10,8 x H 19,5 cm



Die Gebäude der Schlossallee sind besonders hochwertige Architekturmodelle und genügen höchsten Modellbauansprüchen. Alle Häuser dieser Serie sind mit vielen Details ausgestattet, z. B. Eisengitterverzierungen, zierlichen Balkonen, Stuckfassaden und vielem mehr. Die Schlossallee besteht aus dem Eckhaus (Art. 43811), dem Wohnhaus (Art. 43813) und dem Haus am Park (Art. 43815). Das Eckhaus ist ein stattliches Stadthaus und als Anfangs- und Endpunkt ganzer Straßenzüge ideal geeignet.

The buildings of the Schlossallee are high-quality architecture models. The corner building Schlossallee is an impressive town house. All these houses show traditional details of wealth such as iron lattice ornaments, elegant balcony, stucco front and more details. The Schlossallee consists of a corner house (item-No. 43811), house (item-No. 43813) and city house (item-No. 43815). The corner house is a grand city house and perfect way to start and end of complete street houses.

43811
Eckhaus Schlossallee 1 – Bausatz
Corner house Schlossallee 1 – Kit
L 14 x B 14 x H 22,5 cm

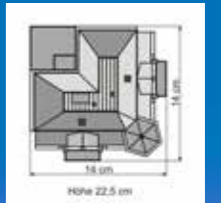

22 – 47
Bahnhöfe, Bahnsteige, Stellwerke
Stations, Platforms, Signal Towers

48 – 63
Bahnbetriebswerke
Locomotive Depots

64 – 77
Güterschuppen, Industrie- und Fabrikanlagen
Freight Sheds, Factories

78 – 89
Brücken, Tunnelportale, Zäune
Bridges, Tunnel Portals, Fences

90 – 103
Feuerwehren, Garagen, Polizei, Brandgeschehen
Fire Services, Police Stations

104 – 109
Kirchen, Mühlen
Churches, Mills

110 – 171
Start und Spar, Stadt- und Dorfhäuser
Houses and More

172 – 189
Kleinbausätze, Figuren und Zubehör
Accessories, Figures

Tipp

Leuchten – Glanzpunkte auf der Anlage

Eine beleuchtete Modellbahnanlage lässt nicht nur Kinderaugen leuchten. Eine stimmungsvolle Beleuchtung ist für das Gesamtbild einer Anlage wesentlicher Bestandteil. Modellbahnleuchten von Viessmann setzen nicht nur echte „Glanzpunkte“, sondern sie glänzen auch durch hochwertige Verarbeitung und, trotz feinsten Detaillierung, mit robuster Qualität.

Schauen Sie bei Viessmann, welche vielfältigen und thematisch passenden Produkte es gibt!

Lamps – highlights on your layout

An illuminated model layout is not only stunning for children. The correct illumination is a major factor for the whole impression of your layout. Model lamps from Viessmann are not only highlights, they also show off high quality workmanship although being so finely detailed.

Take a look at the big variety of thematic fitting products at Viessmann.

www.viessmann-modell.de



43805 Eisenbahner-Wohnhaus – Bausatz
Railman`s house – Kit
L 16 x B 10,5 x H 16,5 cm

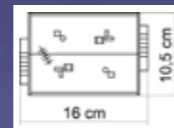

43806 Eisenbahner-Wohnhaus mit First – Bausatz
Railman`s house with roofridge – Kit
L 13,2 x B 9,3 x H 16,5 cm

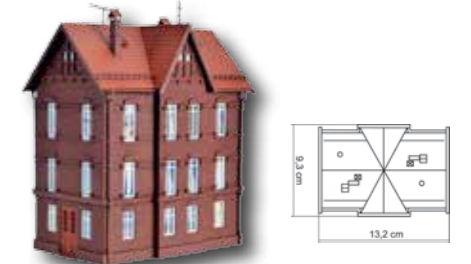

Die Eisenbahner-Wohnhäuser sind stattliche Gebäude aus der Zeit um die Wende zum 20. Jahrhundert. Durch die Backsteinbauweise wirken sie rustikal und gleichzeitig spürt man die Romantik des Industriezeitalters. Die günstigen Wohnungen für Bahnangestellte waren und sind in der Nähe der Gleisanlage positioniert. Der rote Backstein ist nicht nur in Norddeutschland zu Hause, sondern wurde aufgrund der hohen Beanspruchbarkeit überall eingesetzt. Mit den Wohnhäusern (Art. 43805 – 43807) können interessante Eisenbahner-Wohnviertel gestaltet werden.

The Railmen`s houses are representative buildings from the turn of the century. Due to the brick construction the houses appear rustique and on the same time one can sense the romantique of the industrial buildings at that time. The apartments are for railmen placed near by the tracks. The used red bricks are not only known in the Northern part of Germany, but all over the country, because they are very solid. Interesting buildings can be created with Railmen`s houses (item-No. 43805 – 43807).

43807 Eisenbahner-Wohnhaus, Eckhaus – Bausatz
Railman`s house, corner house – Kit
L 11,5 x B 11,5 x H 18,5 cm



22 – 47
Bahnhöfe, Bahnsteige, Stellwerke
Stations, Platforms, Signal Towers

48 – 63
Bahnbetriebswerke
Locomotive Depots

64 – 77
Güterschuppen, Industrie- und Fabrikanlagen
Freight Sheds, Factories

78 – 89
Brücken, Tunnelportale, Zäune
Bridges, Tunnel Portals, Fences

90 – 103
Feuerwehren, Garagen, Polizei, Brandgeschehen
Fire Services, Police Stations

104 – 109
Kirchen, Mühlen
Churches, Mills

110 – 171
Start und Spar, Stadt- und Dorfhäuser
Houses and More

172 – 189
Kleinbausätze, Figuren und Zubehör
Accessories, Figures

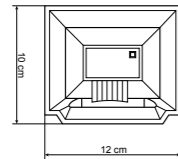

43770
Romantisches Café – Bausatz
Romantic café – Kit
L 12 x B 10 x H 21,5 cm

Dieses Modell ist so konstruiert, dass jede Seite eine Sichtseite darstellt. So können Sie z. B. 2 Häuser direkt nebeneinander stellen und sie wirken doch verschieden. Mit den beiliegenden Blendstücken können Sie die Seiten so verkleiden, dass ein anderes Gebäude direkt angebaut werden kann. Für noch mehr Flexibilität können Sie das Gebäude um eine Etage kürzen.

Special construction offers that each side is a face side. So e. g. 2 different houses can be set side by side and appears different. Included cover sheets offer the direct view to another building. To get more flexibility you can cut one level.



43771
Bankhaus – Bausatz
Bank house – Kit
L 10,5 x B 9 x H 21,2 cm

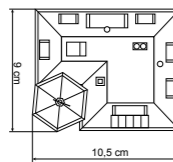

43772
Hotel – Bausatz
Hotel – Kit
L 11 x B 9,5 x H 22 cm

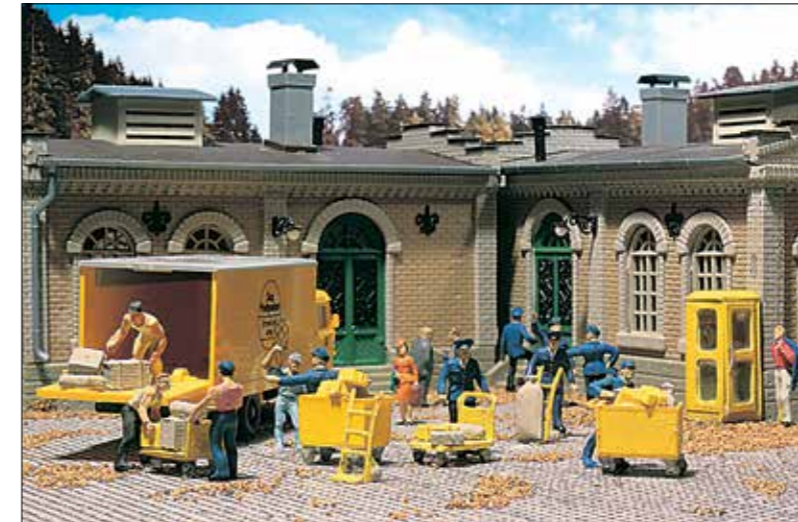
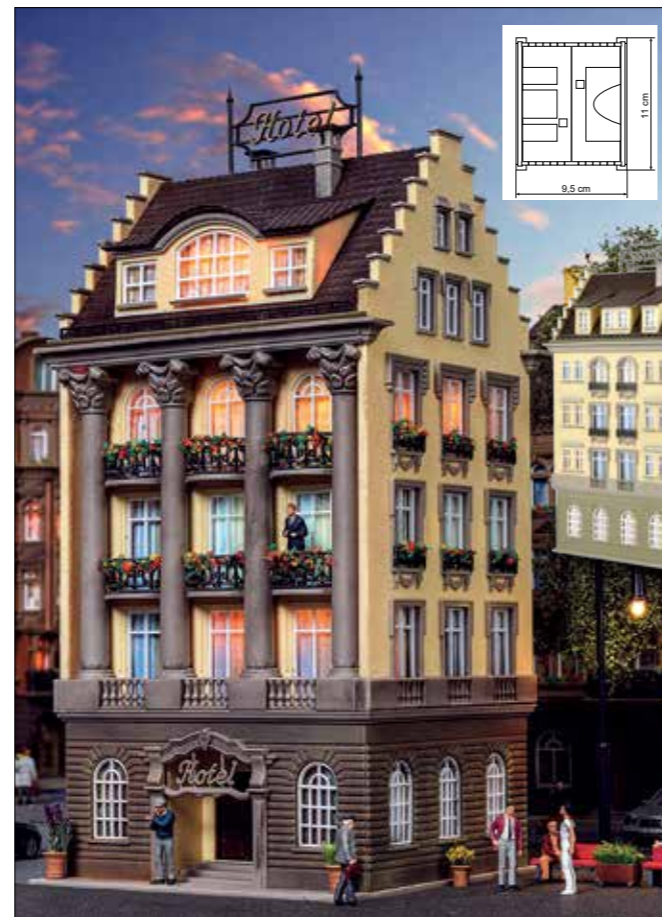
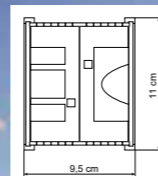

45131
Deko-Set Post – Bausatz
Deco-set Post – Kit

Das Set besteht aus Telefonzelle, 2 Briefkästen und 4 Paketwagen.
The set consists of telephone box, 2 letter boxes and 4 post lorries.



43765
Hauptpostamt – Bausatz
Main post office – Kit
L 21 x B 16,5 x H 22 cm

Das preisgekrönte Modell Postamt ist ein Bausatz für den anspruchsvollen Modellbauer. Passgenauigkeit, Vorbildtreue und Spitzenqualität sind 3 Gründe, die für Vollmer sprechen.

Award-winning model Main post office is a kit for advanced users. Accurately fitting, prototypical and best quality are 3 arguments for Vollmer buildings.

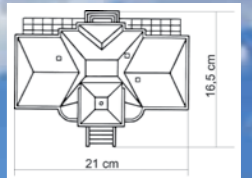
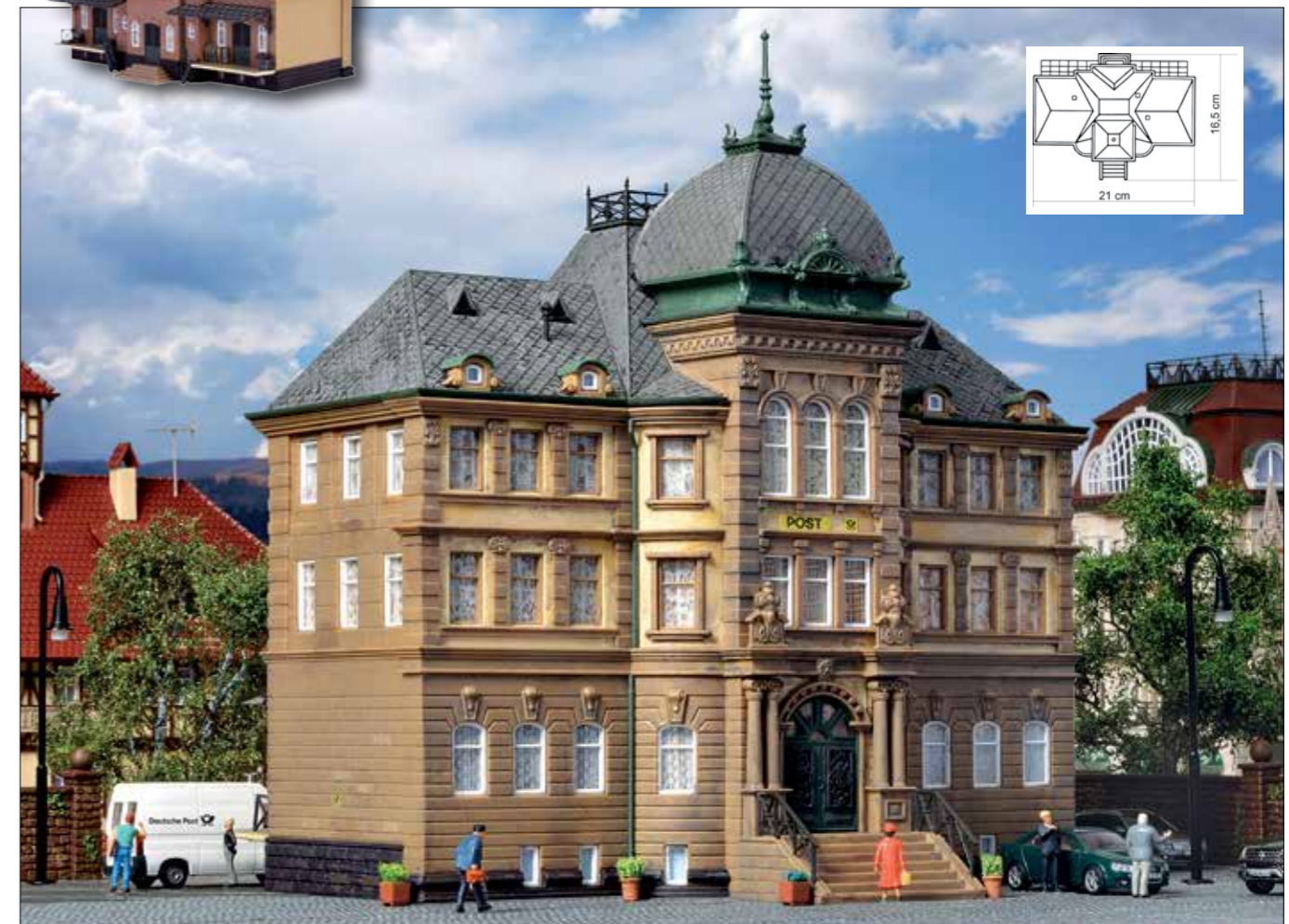

22 – 47
Bahnhöfe, Bahnsteige, Stellwerke
Stations, Platforms, Signal Towers

48 – 63
Bahnbetriebswerke
Locomotive Depots

64 – 77
Güterschuppen, Industrie- und Fabrikanlagen
Freight Sheds, Factories

78 – 89
Brücken, Tunnelportale, Zäune
Bridges, Tunnel Portals, Fences

90 – 103
Feuerwehren, Garagen, Polizei, Brandgeschehen
Fire Services, Police Stations

104 – 109
Kirchen, Mühlen
Churches, Mills

110 – 171
Start und Spar, Stadt- und Dorfhäuser
Houses and More

172 – 189
Kleinbausätze, Figuren und Zubehör
Accessories, Figures

43781
Restaurant mit Inneneinrichtung und LED-Beleuchtung – Funktionsbausatz
Restaurant with interior and LED lighting – Functional kit

L 15,7 x B 11,7 x H 19 cm

Das Restaurant im Erdgeschoss besticht durch seine große Fensterfläche. Durch sie hat man einen guten Blick in den beleuchteten und mit viel Liebe zum Detail ausgestatteten Innenraum. Das Dachgeschoss ist ausgebaut und jede Wohnung verfügt über eine kleine Dachterrasse. Die Fassaden prägen filigrane Eisengitterverzierungen.

The restaurant on the ground floor offers a wide view by the big window area. Even a look inside at the nice detailed interior room is possible. The top offers a flat with a small roof-deck. The front is decorated with filigree iron lattice ornaments.



43783
Café mit Inneneinrichtung und LED-Beleuchtung Funktionsbausatz
Café with interior and LED-lighting Functional kit

L 17 x B 11,5 x H 20,5 cm

Das Café im Erdgeschoss besticht durch seine große Fensterfläche. Durch sie hat man einen guten Blick in den beleuchteten und mit viel Liebe zum Detail ausgestatteten Innenraum. Das Dachgeschoss ist ausgebaut und in der Mitte befindet sich eine kleine Dachterrasse.

The café on the ground floor offers a wide view by the big window area. Even a look inside at the nice detailed interior room is possible. In the middle of the top a flat with a small roof-deck is located.

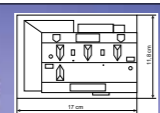

43782
City-Hotel mit LED-Beleuchtung Funktionsbausatz
City hotel with interior and LED-lighting Functional kit

L 13,8 x B 13 x H 20,5 cm

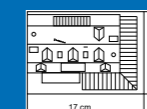
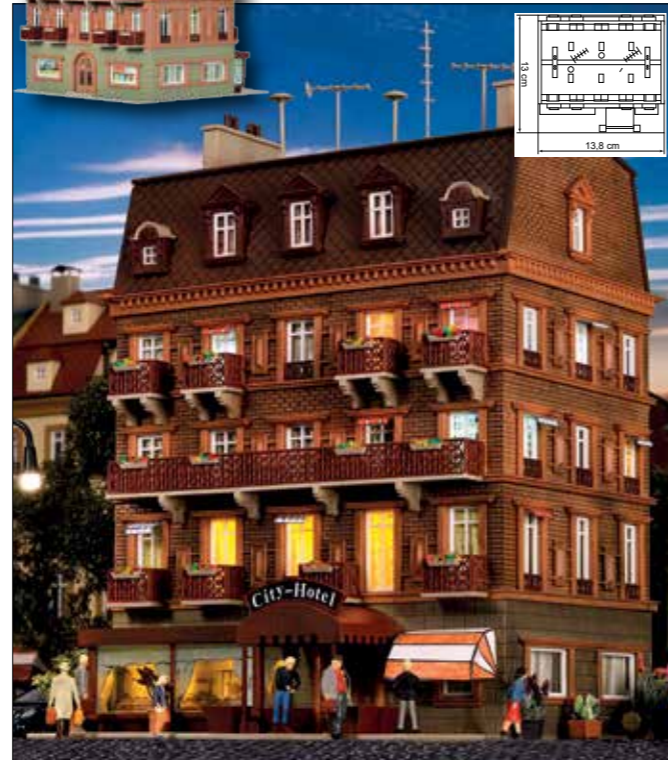

43619
dm-Drogeriemarkt – Bausatz
dm drugstore – Kit

L 17 x B 12 x H 20,7 cm

Im Erdgeschoss dieses stattlichen Wohnhauses befindet sich ein dm-Drogeriemarkt. Das Dachgeschoss ist ausgebaut und in der Mitte befindet sich eine kleine Dachterrasse. Die Fassaden prägen filigrane Eisengitterverzierungen. Wir danken dm für die freundliche Unterstützung.

In a stately house just around the corner on the ground floor is a drugstore located. The roof is expanded and in the middle a small roof-deck is located. The front is made with iron lattice ornaments.

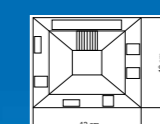

43618
Wiener Kaffeehaus – Bausatz
Vienna café – Kit

L 12/19,5 x B 10 x H 21,5 cm

In diesem stattlichen Gebäude befindet sich ein wunderschönes Café mit Außenterrasse. Die großen Sonnenschirme, Außenausstattung und Zäune sind Bestandteile des Artikels.

The huge sun-umbrellas, the outdoor equipment and the front with iron lattice ornaments, balcony and distinctive style of roof, fences are offered in this kit.

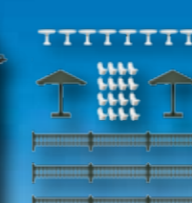

22 – 47
Bahnhöfe, Bahnsteige, Stellwerke
Stations, Platforms, Signal Towers

48 – 63
Bahnbetriebswerke
Locomotive Depots

64 – 77
Güterschuppen, Industrie- und Fabrikanlagen
Freight Sheds, Factories

78 – 89
Brücken, Tunnelportale, Zäune
Bridges, Tunnel Portals, Fences

90 – 103
Feuerwehren, Garagen, Polizei, Brandgeschehen
Fire Services, Police Stations

104 – 109
Kirchen, Mühlen
Churches, Mills

110 – 171
Start und Spar, Stadt- und Dorfhäuser
Houses and More

172 – 189
Kleinbausätze, Figuren und Zubehör
Accessories, Figures

43608 Fitness-Center mit Dachterrasse Bausatz
Fitness-center with roof-deck Kit

L 16 x B 15 x H 16,5 cm

Dieses Fitness-Center ist in einem modernisierten Altbau untergebracht. Auf dem Dach befindet sich der große Gymnastik- und Yoga-Saal und auf der Dachterrasse kann man sich nach dem Sport erholen. Dieses Gebäude kann gut mit den beiden Penthäusern mit Dachterrasse Art. **43611** und **43612** kombiniert werden.

The fitness center is located in a renovated city house. On the roof-deck is a big gym- and yoga room. Later to relax enjoy the roof-deck. This building can be combined with the penthouses item-No. 43611 and 43612.

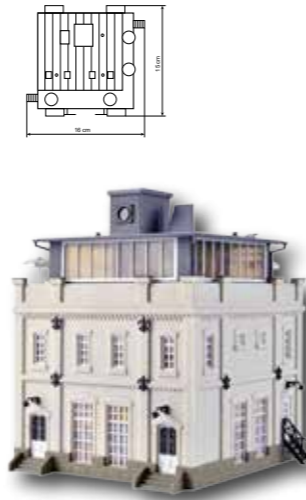

43611 Penthaus mit Dachterrasse, rot Bausatz
Penthouse with roof-deck, red Kit

L 13 x B 10,5 x H 19,5 cm

Die beiden Penthäuser Art. **43611** und **43612** bilden einen interessanten Straßenzug und können sehr gut mit dem Fitness-Center Art. **43608** kombiniert werden. Im Erdgeschoss befinden sich Ladengeschäfte, aber die begehrteste Wohnung im ganzen Haus ist natürlich die Penthauswohnung mit Terrasse. Von dort hat man einen wunderbaren Ausblick

Both penthouse buildings placed together offer an interesting street of houses and can be combined with the fitness-center. On the base-ment shops are located but the most interesting apartment is the penthouse with roof-deck. Enjoy the wide view

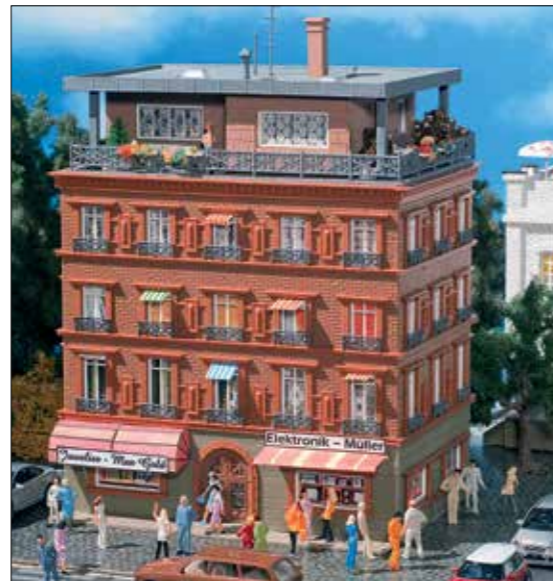

43612 Penthaus mit Dachterrasse, beige Bausatz
Penthouse with roof-deck, beige Kit

L 13,5 x B 10,6 x H 19,5 cm

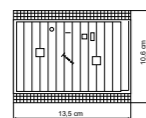

42002 Euro-Bank – Bausatz
Euro-Bank – Kit

L 12,5 x B 12,5 x H 14 cm

Der Bausatz kann auch als Sparbüchse verwendet werden. Davor sind 2 Euro-Sonnenschirme postiert. Diese sind auch einzeln (4 Stück) unter Art. 42003 erhältlich.

Vollmer offers you a safe place for your money. In front are 2 Euro-shields. They are also available separately (4 pieces) in a set item-No. 42003.



42003 Euro-Sonnenschirm, 4 Stück
Euro-shield, 4 pieces

L 3,4 x B 3,4 x H 3,4 cm

43800 City-Eckhaus – Bausatz
City corner house – Kit

L 14 x B 14 x H 19,5 cm

Modernes, mehrgeschossiges Eckhaus mit Wohn- und Geschäftsräumen. Es verfügt über eine Dachterrasse und ein liebevoll eingerichtetes Künstler-Atelier.

Modern, multi-storey corner house with housing- and business space.



43801 City-Wohnhaus – Bausatz
City flats – Kit

L 15,2 x B 11,5 x H 20 cm

Dieses moderne, mehrgeschossige Stadthaus verfügt über Wohnräume in den oberen Etagen und Geschäftsräume im Erdgeschoss.

Modern, multi-storey city house offers housing- and business apartments on the top floors.

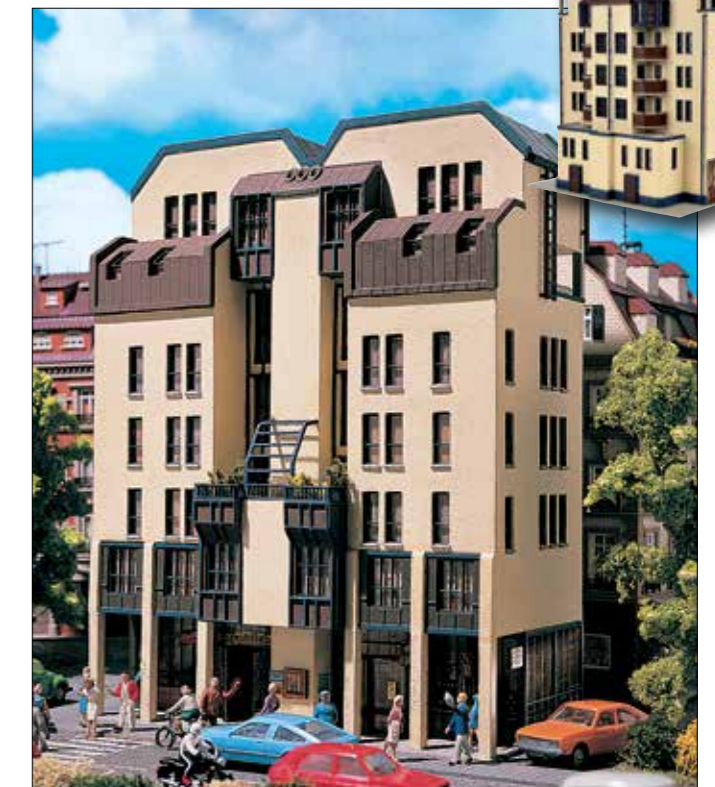

22 – 47
Bahnhöfe, Bahnsteige, Stellwerke
Stations, Platforms, Signal Towers

48 – 63
Bahnbetriebswerke
Locomotive Depots

64 – 77
Güterschuppen, Industrie- und Fabrikanlagen
Freight Sheds, Factories

78 – 89
Brücken, Tunnelportale, Zäune
Bridges, Tunnel Portals, Fences

90 – 103
Feuerwehren, Garagen, Polizei, Brandgeschehen
Fire Services, Police Stations

104 – 109
Kirchen, Mühlen
Churches, Mills

110 – 171
Start und Spar, Stadt- und Dorfhäuser
Houses and More

172 – 189
Kleinbausätze, Figuren und Zubehör
Accessories, Figures



45595
OBI Baumarkt – Bausatz
OBI hardware store – Kit
L 24 x B 19 x H 10,5 cm
Anbau/Annexe: L 4 x B 15 x H 9,5 cm

Der Trend zum Selbermachen und -bauen hält an. Unser OBI Markt strahlt in den hausüblichen Farben. Der Bausatz ist mit vielen liebevollen Details ausgestattet. Wir bedanken uns für die freundliche Unterstützung von OBI.

The trend to do-it-yourself is still going on. Our OBI hardware store is painted in the original colours. The kit is equipped with lots of details. We thank OBI for their support.

43629
Großmarkthalle – Bausatz
Wholesale market for fruit and vegetables – Kit
L 38 x B 16,5 x H 13,5 cm

In diesem Großmarkt für Obst und Gemüse wird die Ware immer tagesaktuell und frisch angeboten. Viele kleine Gemüse- und Obsthändler decken sich hier mit Ware ein, auch die Gastronomie wird versorgt. Das Gebäude verfügt über einen großen Treppenaufgang, Marktstände und eine Laderampe an der Rückseite.

In this wholesale market fresh fruit and vegetable are traded day by day. Many small shop owners and restaurant chefs come here to buy their goods. Building with impressive stairways, booths and loading ramp on the rear side.

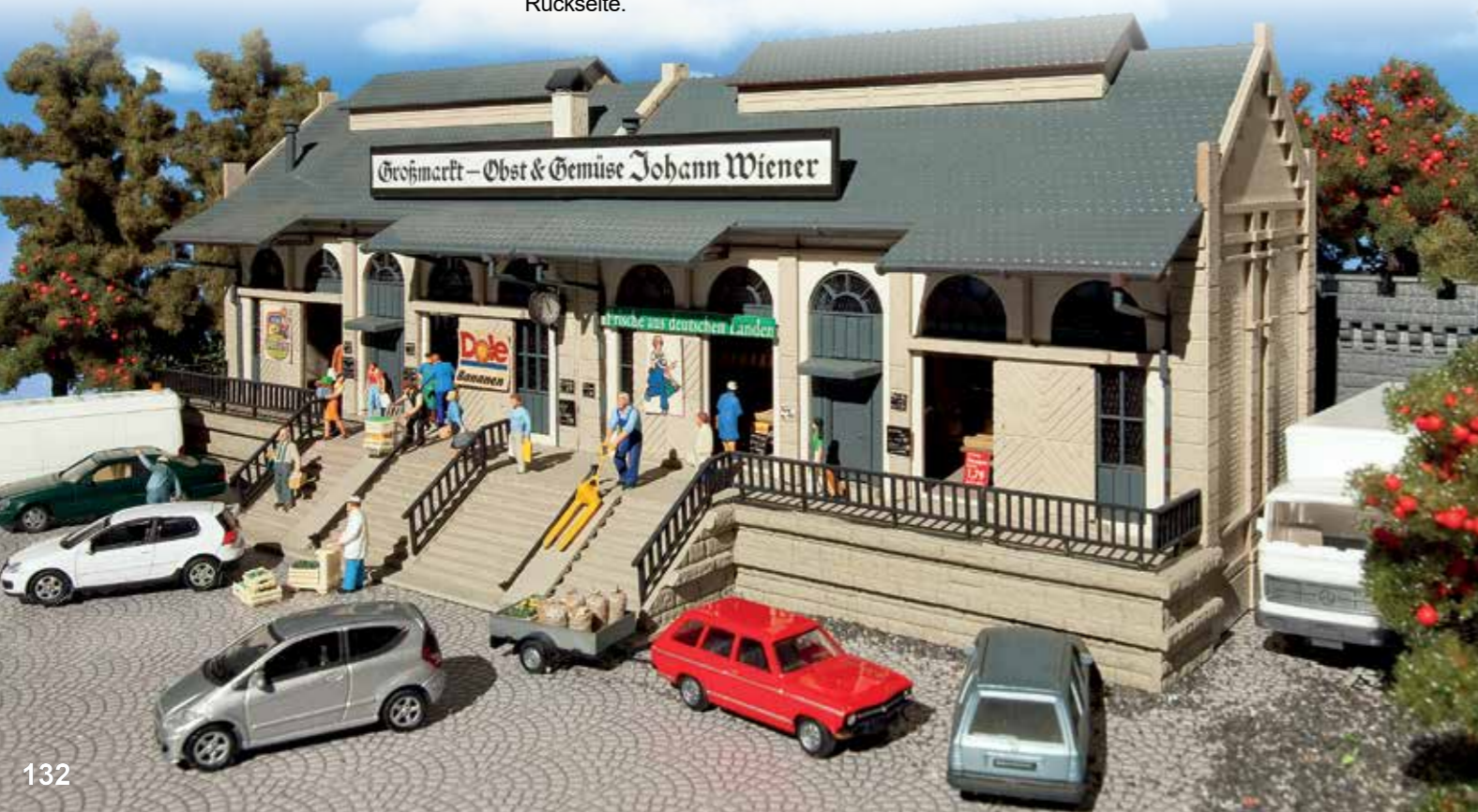

43777
DHL Packstation mit Briefkästen und Briefmarkenautomaten – Bausatz
DHL pick-up station with letter boxes and stamp-machine – Kit
L 7,5 x B 2,7 x H 4,5 cm

Dieses Wunderwerk von DHL ist nun auch im H0-Maßstab zu haben. Pakete können hier verschickt und abgeholt werden, unabhängig von Schalteröffnungszeiten.
This wonderwork by DHL is now also available in H0. Packages can be sent and fetched here independent of opening times.

43774
DHL Deutsche Post Gebäude – Bausatz
German Post - DHL building – Kit
L 28,5 x B 15 x H 17,5 cm

In diesem Gebäude werden täglich große Mengen an Brief- und Paketsendungen abgewickelt. Im Anbau lagern die sperrigen Paketsendungen.
In this building day by day a large number of letters and parcels are handled. In the annex big sized parcels are stored.



22 – 47
Bahnhöfe, Bahnsteige, Stellwerke
Stations, Platforms, Signal Towers

48 – 63
Bahnbetriebswerke
Locomotive Depots

64 – 77
Güterschuppen, Industrie- und Fabrikanlagen
Freight Sheds, Factories

78 – 89
Brücken, Tunnelportale, Zäune
Bridges, Tunnel Portals, Fences

90 – 103
Feuerwehren, Garagen, Polizei, Brandgeschehen
Fire Services, Police Stations

104 – 109
Kirchen, Mühlen
Churches, Mills

110 – 171
Start und Spar, Stadt- und Dorfhäuser
Houses and More

172 – 189
Kleinbausätze, Figuren und Zubehör
Accessories, Figures

42004
Botschaftsgebäude mit LED-Beleuchtung Funktionsbausatz
Embassy building with LED lighting – Functional kit

L 12,6 x B 12,5 x H 16,7 cm

Dieses imposante Gebäude dient als Botschaftssitz. Dem Bausatz liegt die praktische und variable Etageninnenbeleuchtung von Viessmann bei. Diese bietet unbegrenzte Möglichkeiten zur individuellen Beleuchtung von Gebäuden mit großen Fensterfronten.

This impressive building is the head office of the embassy. Equipped with practical and variable Viessmann floor interior lighting. Nearly unlimited individual lighting of french windows is possible.



43632
Burger King Schnellrestaurant mit Inneneinrichtung und LED-Beleuchtung Funktionsbausatz
Burger King fast food restaurant with interior and LED lighting – Functional kit

L 20 x B 14,5 x H 9 cm



43636
McCafé – Bausatz
McCafé – Kit

L 11,5 x B 9,5 x H 9 cm

Mit Inneneinrichtung und 4 Sonnenschirmen.
With interior and 4 sunshades.

Diese Modelle wurden gemeinsam mit McDonald's Deutschland entwickelt und genehmigt. Abhängig von den örtlichen Gegebenheiten gibt es diese Art der Restaurant-Architektur in vielen Varianten, z. B. ergänzt durch den McCafé Außenbereich oder größere Restaurantflächen durch Anbauten. Diese Flexibilität bieten wir Ihnen auch im Kleinformat. Wir bedanken uns für die freundliche Unterstützung von McDonald's Deutschland.

Together with McDonald's Germany this model was developed and approved. Depending on the outside space McCafé area and/or a bigger restaurant area are offered. Flexibility even on your layout. We thank McDonald's Germany for their support.



43635
McDonald's Schnellrestaurant mit McCafé – Bausatz
McDonald's fast food restaurant with McCafé – Kit

L 27 x B 15,8 x H 9,8 cm

Mit Inneneinrichtung, 4 Sonnenschirmen, 2 Fahnen und Mast mit McDonald's Logo.

With interior, 4 sunshades, 2 banners and mast with McDonald's logo.



43634
McDonald's Schnellrestaurant mit McDrive – Bausatz
McDonald's fast food restaurant with McDrive – Kit

L 17,6 x B 15,8 x H 9,8 cm

Mit Inneneinrichtung, 4 Sonnenschirmen, 2 Fahnen und Mast mit McDonald's Logo.

With interior, 4 sunshades, 2 banners and mast with McDonald's logo

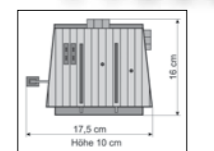
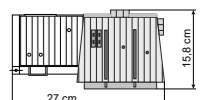

22 – 47
Bahnhöfe, Bahnsteige, Stellwerke
Stations, Platforms, Signal Towers

48 – 63
Bahnbetriebswerke
Locomotive Depots

64 – 77
Güterschuppen, Industrie- und Fabrikanlagen
Freight Sheds, Factories

78 – 89
Brücken, Tunnelportale, Zäune
Bridges, Tunnel Portals, Fences

90 – 103
Feuerwehren, Garagen, Polizei, Brandgeschehen
Fire Services, Police Stations

104 – 109
Kirchen, Mühlen
Churches, Mills

110 – 171
Start und Spar, Stadt- und Dorfhäuser
Houses and More

172 – 189
Kleinbausätze, Figuren und Zubehör
Accessories, Figures

43633
Bäckerei Lang mit Inneneinrichtung und Beleuchtung Funktionsbausatz

Bakery Lang with interior and lighting – Functional kit

L 16 x B 10,5 x H 14 cm

Als Max Siegfried Lang seine Ausbildung als Bäckermeister abschloss, konnte er noch nicht ahnen, dass er heute über 10 Filialen im Großraum Stuttgart sein eigen nennen würde. So hat auch hier in unserer Miniaturwelt an der Ecke eine Filiale eröffnet. Die hellen Verkaufsräume mit den großen Fenstern, Inneneinrichtung und beiliegender Beleuchtung laden zum Einkauf oder auf einen gemütlichen Kaffee ein.

When Siegfried Lang finished his education as a baker, he couldn't imagine that today he owns 10 bakery-outlets in the greater Stuttgart area. Also in our miniature world an outlet just opened around the corner. The house is bright and clean and invites for shopping or just taking a cup of coffee.



43950
Supermarkt ALNATURA, Bio-Serie Bausatz
ALNATURA supermarket, bio-series Kit

L 23 x B 15 x H 9 cm

Dieser Markt wurde dem ALNATURA Markt in Stadtbergen bei Augsburg nachempfunden. Vollmer dankt der freundlichen Unterstützung von ALNATURA.

This bio-market was copied from the ALNATURA market in Stadtbergen near Augsburg. We want to thank ALNATURA for their support.



43658
Supermarkt ALDI Süd
Aldi South supermarket
L 20 x B 14,8 x H 9 cm

Ein Supermarkt bringt Abwechslung auf die Modellbahnanlage. Mit dem großen Schild vor dem Hauptgebäude ist der Marken-Discounter nicht zu übersehen. Beide Märkte sind mit einer passenden Ladeneinrichtung ausgestattet.

A supermarket is action on your layout. With big sign on the wall, you won't miss this supermarket. The supermarkets are equipped with suitable interior.



43662
Supermarkt LIDL – Bausatz
LIDL supermarket – Kit
L 20 x B 14,5 x H 7 cm

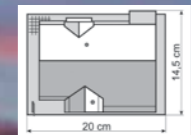

22 – 47
Bahnhöfe, Bahnsteige, Stellwerke
Stations, Platforms, Signal Towers

48 – 63
Bahnbetriebswerke
Locomotive Depots

64 – 77
Güterschuppen, Industrie- und Fabrikanlagen
Freight Sheds, Factories

78 – 89
Brücken, Tunnelportale, Zäune
Bridges, Tunnel Portals, Fences

90 – 103
Feuerwehren, Garagen, Polizei, Brandgeschehen
Fire Services, Police Stations

104 – 109
Kirchen, Mühlen
Churches, Mills

110 – 171
Start und Spar, Stadt- und Dorfhäuser
Houses and More

172 – 189
Kleinbausätze, Figuren und Zubehör
Accessories, Figures

43962
Saftladen, Bio-Serie – Bausatz
Juice shop, bio-series – Kit
L 18 x B 11 x H 12,5 cm



43624
Tanzlokal Rockfabrik
Dance hall Rock Factory
L 16 x B 16 x H 7 cm

Häufig findet man ein solches Tanzlokal in der Nähe von Großstädten. Oft ist es in alten Fabrikgebäuden untergebracht und liegt etwas außerhalb des Stadtgebietes. So kann ungestört laute Musik gehört und dazu bis in die frühen Morgenstunden getanzt werden.

Near most larger cities you will find a rock factory. A venue, situated in an old factory or industrial plant, where teenagers can listen to loud and wild music and dance until dawn.

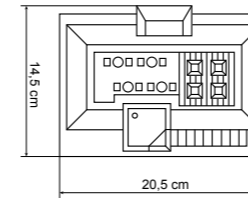

43656
Discothek mit LED-Beleuchtung und Flackerlicht Funktionsbausatz
Disco with LED lighting incl. flickering lighting – Functional kit
L 20,5 x B 14,5 x H 9 cm

In der Disco ist was los. Hier geht die Post ab! Durch die Beleuchtung und das Flackerlicht kommt schnell Stimmung auf. Dieser Bausatz bringt Abwechslung auf die Modellanlage.

Action in the disco. Best party mood by flickering lighting. The kit offers more fun on your layout.



22 – 47
Bahnhöfe, Bahnsteige, Stellwerke
Stations, Platforms, Signal Towers

48 – 63
Bahnbetriebswerke
Locomotive Depots

64 – 77
Güterschuppen, Industrie- und Fabrikanlagen
Freight Sheds, Factories

78 – 89
Brücken, Tunnelportale, Zäune
Bridges, Tunnel Portals, Fences

90 – 103
Feuerwehren, Garagen, Polizei, Brandgeschehen
Fire Services, Police Stations

104 – 109
Kirchen, Mühlen
Churches, Mills

110 – 171
Start und Spar, Stadt- und Dorfhäuser
Houses and More

172 – 189
Kleinbausätze, Figuren und Zubehör
Accessories, Figures

Dorf- und Kleinstadthäuser

Eine Kleinstadt ist laut Lexikon „eine Stadt mit untergeordneter zentraler Funktion mit etwa 5000 bis 20000 Einwohnern“. Aber was ist diese trockene Definition gegen die Emotionen, die das Wort „Kleinstadt oder Dorf“ in uns allen weckt? Wer denkt dabei nicht an die heile Welt, weit ab vom hektischen Betrieb der Welt, an romantische Winkel zwischen gemütlichen, rustikalen Gebäuden oder an die eingeschworene Gemeinschaft, wo noch jeder jeden kennt und Briefträger, Zeitungs- und Marktfräulein immer und überall Zeit für ein gemütliches Schwätzchen haben. Ein Plätzchen in dieser Welt, wo die Zeit stehen geblieben ist, so scheint es jedenfalls. Vielleicht ist gerade wegen dieser emotionalen Verklärung die Nachbildung einer Kleinstadt oder eines Dorfes bei den Modellbauern besonders beliebt.

Small Town Houses

A small town, following the lexicon, is a small city with around 5000 to 20000 inhabitants. But what means this definition against the emotions caused by the word „town“? Small town, the intact world, away from the daily hectic life. Who does not dream from romantic corners between small lovely houses. One knows each other, all the people are familiar with the neighbourhood. Everybody knows the postman, the newsman and the farmers on the green market. There is always time for a chat. A place where the time does not move. That's what it looks like. Maybe all this is the reason for copying the small town on the model train layout.



43690 Rathaus Fürstenberg – Bausatz City hall Fürstenberg – Kit

L 23,5 x B 11 x H 18 cm

Dieses wunderschöne Rathaus ist ein echter Kleinstadtmittelpunkt. Dort möchte man selbst gerne alles auf einmal sein. Bürgermeister/in, Stadtangestellte/r, Besucher/in oder lieber sogar Hochzeitspaar? Es liegt im Mittelpunkt des Geschehens und wird zum beliebten Blickpunkt Ihrer Anlage.

In this wonderful city hall in the center of a small town, you wish to be the mayor, a city clerk, or maybe bride or groom? It is the center of all events and is the most popular spot on your layout.



43748 Alte Post – Bausatz Old post office – Kit

L 12 x B 10 x H 19 cm

Dieses fein detaillierte Haus im klassischen Patrizierstil erinnert an vergangene Zeiten. Markante Treppenaufgänge an der Vorder- und Rückseite und filigrane Fachwerktürme prägen dieses schöne Gebäude.

Classic patrician house carries us in the olden days. Filigree half-timbered towers and impressive stairs on the front- and rear side dominate the building.

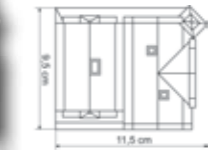
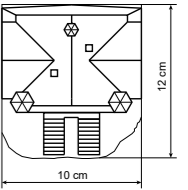

43749 Zunftthaus – Bausatz Guildhouse – Kit

L 11,5 x B 9,5 x H 14 cm

Dieses fein detaillierte Haus im klassischen Patrizierstil erinnert an vergangene Zeiten. Es diente früher als Versammlungsort der Zünfte.

Classic patrician house carries us in the olden days. It was used for guild assemblies.

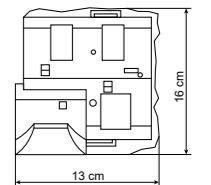

43754 Ratskeller – Bausatz Council cellar – Kit

L 13 x B 16 x H 15,5 cm

Ein uriger Ratskeller gehört in jede Stadt. Er steht für solide Gastlichkeit und wird von Touristen und einheimischen Gästen geschätzt.

A traditional cellar of a town hall belongs to every town. The local guests and tourists enjoy it.

22 – 47
Bahnhöfe, Bahnsteige, Stellwerke
Stations, Platforms, Signal Towers

48 – 63
Bahnbetriebswerke
Locomotive Depots

64 – 77
Güterschuppen, Industrie- und Fabrikanlagen
Freight Sheds, Factories

78 – 89
Brücken, Tunnelportale, Zäune
Bridges, Tunnel Portals, Fences

90 – 103
Feuerwehren, Garagen, Polizei, Brandgeschehen
Fire Services, Police Stations

104 – 109
Kirchen, Mühlen
Churches, Mills

110 – 171
Start und Spar, Stadt- und Dorfhäuser
Houses and More

172 – 189
Kleinbausätze, Figuren und Zubehör
Accessories, Figures

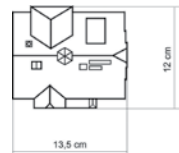

43750
Rathaus Kochendorf – Bausatz
City hall Kochendorf – Kit

L 13,5 x B 12 x H 16,5 cm

Das alte Rathaus von Kochendorf wurde 1597 in Fachwerkbauweise erbaut. Sein heutiges Aussehen erhielt das Gebäude durch eine Renovierung im Jahr 1890. Das Gebäude war im Erdgeschoss ursprünglich eine halb offene Markthalle, die heutigen Lager Räume im Erdgeschoss wurden erst später geschaffen.

The old fashioned city hall in Kochendorf was established in 1597 in half-timbered style. It was renovated during 1890. In the cellar the building was half open market hall, today's warehouse was built later.



43734
Gerberhaus – Bausatz
Tanners house – Kit

L 11 x B 8,5 x H 12,3 cm



43733
Backhaus – Bausatz
Baking house – Kit

L 6 x B 5,5 x H 7,5 cm

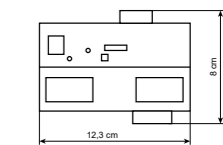

43653
Wohnhaus – Bausatz
House – Kit

L 12,3 x B 9 x H 12 cm

Mit diesen unterschiedlichen Reihen-Doppelhäusern Art. **43843**, **43844** und **43847** kann ein eigener Straßenzug gebildet werden. Alternativ eignen sie sich hervorragend, um sie in vorhandene Straßenzüge einzubinden.

*With these different semi-detached houses item-No. **43843**, **43844** and **43847** a complete street of houses can be created. Alternatively it is possible to integrate these items into existing streets of houses.*

43843
Reihen-Doppelhaus, beige Bausatz

Semi-detached row house, beige Kit

L 10,4 x B 8,3 x H 13,3 cm



43844
Reihen-Doppelhaus, gelb Bausatz

Semi-detached row house, yellow Kit

L 10,4 x B 8,3 x H 13,3 cm



43847
Reihen-Doppelhaus mit Fachwerk Bausatz

Semi-detached row house half-timbered – Kit

L 10,4 x B 8,3 x H 13,3 cm



22 – 47
Bahnhöfe, Bahnsteige, Stellwerke
Stations, Platforms, Signal Towers

48 – 63
Bahnbetriebswerke
Locomotive Depots

64 – 77
Güterschuppen, Industrie- und Fabrikanlagen
Freight Sheds, Factories

78 – 89
Brücken, Tunnelportale, Zäune
Bridges, Tunnel Portals, Fences

90 – 103
Feuerwehren, Garagen, Polizei, Brandgeschehen
Fire Services, Police Stations

104 – 109
Kirchen, Mühlen
Churches, Mills

110 – 171
Start und Spar, Stadt- und Dorfhäuser
Houses and More

172 – 189
Kleinbausätze, Figuren und Zubehör
Accessories, Figures



43670
Wohnhaus Bahnhofstraße 11
Bausatz
House Bahnhofstraße 11
Kit
L 5,2 x B 8,2 x H 13 cm

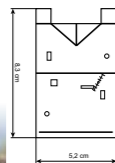

43671
Wohnhaus Bahnhofstraße 13
Bausatz
House Bahnhofstraße 13
Kit
L 5,2 x B 8,2 x H 13 cm

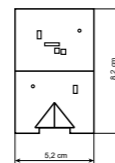

43672
Fachwerkhaus Bahnhofstraße 15
Bausatz
Half-timbered house Bahnhofstraße 15
Kit
L 5,2 x B 8,3 x H 13,3 cm

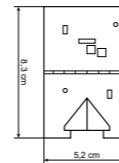

43673
Fachwerkhaus Bahnhofstraße 17 – Bausatz
Half-timbered house Bahnhofstraße 17 – Kit
L 5,2 x B 8,2 x H 13 cm

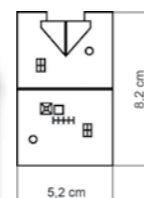

Mit den Bausätzen der Vollmer Bahnhofstraße 9 – 19 (siehe auch Modelle Seite 154) können Sie einen kompletten Straßenzug mit Wohn-, Geschäfts- und Fachwerkhäusern gestalten. Bereits mit 4 Bausätzen schaffen Sie sich eine preiswerte und abwechslungsreiche Häuserfront.

Kits of the Vollmer Bahnhofstraße 9 – 19 (see also models on page 154) offer to create a complete street with houses, business buildings and half-timbered buildings. Only 4 kits are required to produce an interesting row of houses at low cost.



43657
Siedlungshaus – Bausatz
Settlement house – Kit
L 15,8 x B 12,1 x H 12,5 cm



43659
Backstein-Siedlungshaus – Bausatz
Brick-settlement house – Kit
L 15,8 x B 12,1 x H 12,5 cm

43654
Fachwerk-Siedlungshaus – Bausatz
Half-timbered settlement house – Kit
L 15,8 x B 12,1 x H 12,5 cm

Sie suchen Gebäude für Siedlungen? Hier sind sie. Mit den 4 Basishäusern Art. **43649**, **43654**, **43657** und **43659** kann jede beliebige Siedlungsgröße nachgebaut werden. Mit Fachwerk oder ohne, in unterschiedlicher Farbgebung, Klinker oder Rauputz – so gleichen sich die Häuser und sind trotzdem individuell.

You are looking for settlement buildings? With these 4 basic houses you can build any size of a residential area. With half-timber frame or without, in different colours and materials – so the houses seem to be similar, but are different at the same time.



43649
Fachwerk-Siedlungshaus – Bausatz
Half-timbered settlement house – Kit
L 15,8 x B 12,1 x H 12,5 cm

22 – 47
Bahnhöfe, Bahnsteige, Stellwerke
Stations, Platforms, Signal Towers

48 – 63
Bahnbetriebswerke
Locomotive Depots

64 – 77
Güterschuppen, Industrie- und Fabrikanlagen
Freight Sheds, Factories

78 – 89
Brücken, Tunnelportale, Zäune
Bridges, Tunnel Portals, Fences

90 – 103
Feuerwehren, Garagen, Polizei, Brandgeschehen
Fire Services, Police Stations

104 – 109
Kirchen, Mühlen
Churches, Mills

110 – 171
Start und Spar, Stadt- und Dorfhäuser
Houses and More

172 – 189
Kleinbausätze, Figuren und Zubehör
Accessories, Figures



43840
Juweliergeschäft mit Inneneinrichtung und LED-Beleuchtung – Funktionsbausatz
Jeweller shop with interior and LED lighting
Functional kit
L 9,5 x B 8,5 x H 13 cm

43637
Gasthof zur Post mit LED-Beleuchtung Funktionsbausatz
Post restaurant with LED lighting – Functional kit
L 19,5 x B 12,5 x H 15 cm

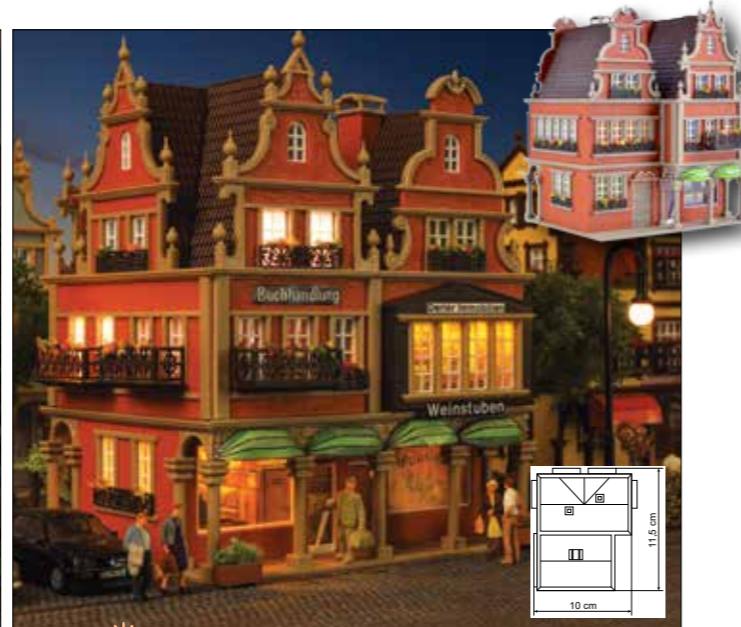
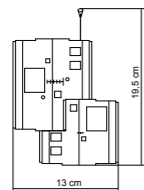

43842
Buchhandlung mit Inneneinrichtung und LED-Beleuchtung – Funktionsbausatz
Bookshop with interior and LED lighting – Functional kit
L 11,5 x B 10 x H 13,5 cm



43841
Geschäftshaus mit Inneneinrichtung und LED-Beleuchtung Funktionsbausatz
Business building with interior and LED lighting – Functional kit
L 11,5 x B 9,5 x H 14 cm

Durch die großen Schaufenster und die passende Beleuchtung hat man einen guten Blick auf die Ladeneinrichtung im Inneren.
Big window areas guarantee a wide view. Even a look inside by suitable lighting is possible.

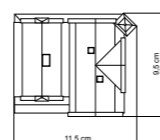

43694
Boutique mit Inneneinrichtung und LED-Beleuchtung – Funktionsbausatz
Boutique with interior and LED lighting
Functional kit

L 19 x B 13,7 x H 13,9 cm
Die beiliegende LED-Beleuchtung setzt den Verkaufsraum mit seinen großen Schaufenstern und der liebevollen Ausstattung ins rechte Licht.
The attached interior LED lighting, nice decoration and big window areas offer the best way for presentation.



43693
Rathaus, Polizeiwache und Gefängnis mit Inneneinrichtung und LED-Beleuchtung Funktionsbausatz
City hall with police station and prison with interior and LED lighting – Functional kit

je L 19,8 x B 15 x H 15,2 cm
Die Figur des Gefangenen ist in dem Bausatz enthalten.
A prisoner figure is included with the kit.

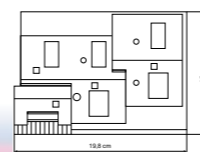

22 – 47
Bahnhöfe, Bahnsteige, Stellwerke
Stations, Platforms, Signal Towers

48 – 63
Bahnbetriebswerke
Locomotive Depots

64 – 77
Güterschuppen, Industrie- und Fabrikanlagen
Freight Sheds, Factories

78 – 89
Brücken, Tunnelportale, Zäune
Bridges, Tunnel Portals, Fences

90 – 103
Feuerwehren, Garagen, Polizei, Brandgeschehen
Fire Services, Police Stations

104 – 109
Kirchen, Mühlen
Churches, Mills

110 – 171
Start und Spar, Stadt- und Dorfhäuser
Houses and More

172 – 189
Kleinbausätze, Figuren und Zubehör
Accessories, Figures

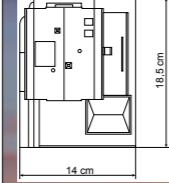

43696
Dorfschmiede mit Zubehör und Beleuchtung – Funktionsbausatz
Village forge with accessories and lighting
Functional kit

L 18,5 x B 14 x H 14 cm

Die Besonderheit bei diesem Bausatz ist das beleuchtete Schmiedefeuer. Mit dem Motor Art. **44200** als Zusatzausstattung lässt sich der Schmiedehammer vorbildgerecht antreiben.

Special feature is the lightened forge. Using the Vollmer motor item-No. **44200** as additional equipment the hammer is moving.

43695
Café-Bistro mit Inneneinrichtung und LED-Beleuchtung – Funktionsbausatz
Café-Bistro with interior and LED lighting
Functional kit

L 16,8 x B 13,8 x H 15,5 cm

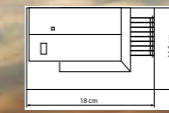
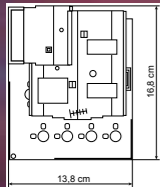

43681
Luigi's Pizzeria mit Inneneinrichtung, Beleuchtung und Pizza-Rezept Funktionsbausatz

Luigi's pizzeria restaurant with pergola and interior, lighting and pizza recipe
Functional kit

L 18 x B 11,5 x H 12,8 cm

Luigi's Spezialrezept für Pizza Vollmeroso ist weithin bekannt. Probieren Sie es aus, das Rezept liegt dem Bausatz bei! Die passende Beleuchtung sorgt für eine gemütliche Atmosphäre.

Try the attached Luigi pizza recipe Vollmeroso, well-known. Suitable lighting offers nice atmosphere.



43660
Supermarkt mit Inneneinrichtung und Beleuchtung – Funktionsbausatz
Supermarket with interior and lighting – Functional kit

L 16,8 x B 14 x H 14,5 cm

Durch das große Schaufenster können die Kunden einen Blick in den Laden und auf die gefüllten Regale werfen. Die passende Innenbeleuchtung setzt alles ins rechte Licht.

Through the great shop window customers look at the shelves with great merchandise offer. The shop is decorated and with attached lighting an eye-catcher.

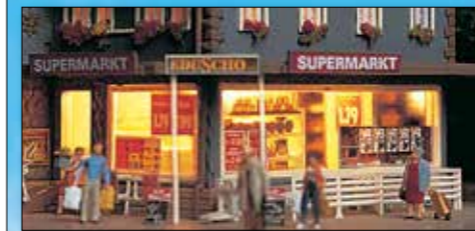

22 – 47
Bahnhöfe, Bahnsteige, Stellwerke
Stations, Platforms, Signal Towers

48 – 63
Bahnbetriebswerke
Locomotive Depots

64 – 77
Güterschuppen, Industrie- und Fabrikanlagen
Freight Sheds, Factories

78 – 89
Brücken, Tunnelportale, Zäune
Bridges, Tunnel Portals, Fences

90 – 103
Feuerwehren, Garagen, Polizei, Brandgeschehen
Fire Services, Police Stations

104 – 109
Kirchen, Mühlen
Churches, Mills

110 – 171
Start und Spar, Stadt- und Dorfhäuser
Houses and More

172 – 189
Kleinbausätze, Figuren und Zubehör
Accessories, Figures

43692 **Blumengeschäft mit Inneneinrichtung und Beleuchtung Funktionsbausatz**
Florist shop with interior and lighting – Functional kit
L 14,7 x B 12,8 x H 12 cm

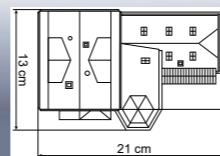

43697 **Getränkehandlung mit Inneneinrichtung und LED-Beleuchtung – Funktionsbausatz**
Beverage store with interior and LED lighting
Functional kit
L 21 x B 13 x H 15 cm



Tipp



H0 Biertrinker mit bewegten Armen
Art.-Nr. 1525

Sie ergänzen Ihre Anlage um einen wesentlichen Bestandteil: Bewegung!
Mehr Infos: www.viessmann-modell.de

H0 Seating accomodation beer-garden with men, movable arms
item-No. 1525

Enlarge the building range by an essential element: Moving!
www.viessmann-modell.de



43736 **Gasthof mit Metzgerei, Inneneinrichtung und LED-Beleuchtung – Funktionsbausatz**
Inn with butchery, interior and LED lighting – Functional kit
L 21 x B 15 x H 15 cm

Dieser Bausatz ist mit umfangreichem Zubehör ausgestattet. Neben der passenden LED-Beleuchtung für den Innenraum liegen dem Bausatz Tische und Bänke für den angeschlossenen Biergarten und eine Ladeneinrichtung für die Metzgerei bei.

This kit is equipped with a lot of accessories. The suitable interior lighting, tables and seat benches for the beer garden and furniture for the butchery are attached.

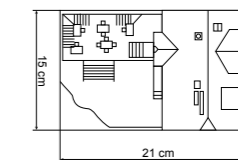

22 – 47
Bahnhöfe, Bahnsteige, Stellwerke
Stations, Platforms, Signal Towers

48 – 63
Bahnbetriebswerke
Locomotive Depots

64 – 77
Güterschuppen, Industrie- und Fabrikanlagen
Freight Sheds, Factories

78 – 89
Brücken, Tunnelportale, Zäune
Bridges, Tunnel Portals, Fences

90 – 103
Feuerwehren, Garagen, Polizei, Brandgeschehen
Fire Services, Police Stations

104 – 109
Kirchen, Mühlen
Churches, Mills

110 – 171
Start und Spar, Stadt- und Dorfhäuser
Houses and More

172 – 189
Kleinbausätze, Figuren und Zubehör
Accessories, Figures



43651 Sportgeschäft – Bausatz
Sports shop – Kit
L 10,5 x B 8,2 x H 13,8 cm



43645 Gasthaus Lamm – Bausatz
Restaurant Lamm – Kit
L 15 x B 13 x H 14,5 cm



43688 Tante Emma-Laden mit Inneneinrichtung und LED-Beleuchtung – Funktionsbausatz
Corner shop with interior and LED lighting
Functional kit
L 16 x B 10,5 x H 12 cm
Tor/Gate: L 5,8 x B 1 x H 5,5 cm

Dieser detailgetreue und wirklichkeitsnahe Tante Emma-Laden sorgt für rustikale Romantik auf der Modellbahnanlage. So richtig nach Vollmer-Art. Der Laden ist liebevoll eingerichtet und die beiliegende Beleuchtung setzt ihn passend in Szene. Zum Bausatz gehört außerdem ein Hoftor.

This detailed and realistic corner shop offers rustic romantic feelings on your layout in Vollmer way. The shop is nicely decorated and with attached lighting an eye-catcher.

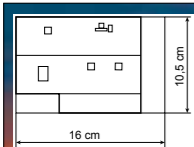

46889 Fachwerk-Rohbau – Bausatz
Half-timber building shell form – Kit
L 12 x B 10 x H 11,5 cm

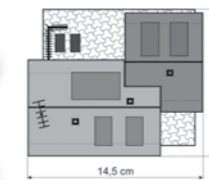
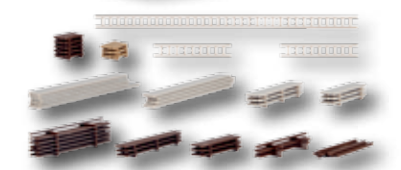
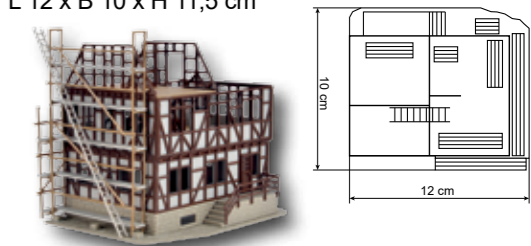

43683 Konditorei mit Eissalon, Inneneinrichtung und LED-Beleuchtung – Funktionsbausatz
Confectionery shop with ice cream parlour, interior and LED lighting – Functional kit
L 14,5 x B 12,5 x H 12,5 cm
Die beiliegende LED-Beleuchtung setzt den Verkaufsraum in das rechte Licht und lädt die Kunden zum Verweilen ein.
The attached LED lighting offers the right atmosphere and invites the customer to stay in the shop.



22 – 47
Bahnhöfe, Bahnsteige, Stellwerke
Stations, Platforms, Signal Towers

48 – 63
Bahnbetriebswerke
Locomotive Depots

64 – 77
Güterschuppen, Industrie- und Fabrikanlagen
Freight Sheds, Factories

78 – 89
Brücken, Tunnelportale, Zäune
Bridges, Tunnel Portals, Fences

90 – 103
Feuerwehren, Garagen, Polizei, Brandgeschehen
Fire Services, Police Stations

104 – 109
Kirchen, Mühlen
Churches, Mills

110 – 171
Start und Spar, Stadt- und Dorfhäuser
Houses and More

172 – 189
Kleinbausätze, Figuren und Zubehör
Accessories, Figures

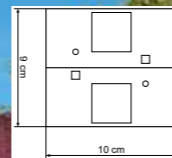
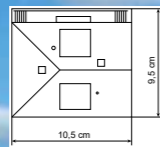

43674 Metzgerei Bahnhofstraße 19 – Bausatz
Butchery Bahnhofstraße 19 – Kit
L 10,5 x B 9,5 x H 15 cm

Mit den Bausätzen der Vollmer Bahnhofstraße 9 – 19 (siehe auch Modelle Seite 144) können Sie einen kompletten Straßenzug mit Wohn-, Geschäfts- und Fachwerkhäusern gestalten. Bereits mit 4 Bausätzen schaffen Sie sich eine preiswerte und abwechslungsreiche Häuserfront.

43669 Buchhandlung Bahnhofstraße 9 – Bausatz
Book shop Bahnhofstraße 9 – Kit
L 10 x B 9 x H 13 cm

Kits of the Vollmer Bahnhofstraße 9 – 19 (see also models on page 144) offer to create a complete street with houses, business buildings and half-timbered buildings. Only 4 kits are required to produce an interesting row of houses at low cost.

43616 Reisebüro mit Inneneinrichtung und Beleuchtung – Funktionsbausatz
Travel agency with interior and lighting – Functional kit
L 18 x B 11,5 x H 11,5 cm

Mit seiner frischen Farbe fällt das Reisebüro sofort ins Auge. Die beiliegende Beleuchtung setzt die Ladeneinrichtung ins rechte Licht.

With fresh colours the travel agency is an eye-catcher. Attached best lighting for interior.

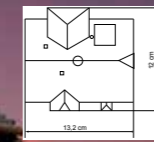

43661 Boutique Babyland mit Inneneinrichtung und LED-Beleuchtung – Funktionsbausatz
Boutique Babyland with interior and LED lighting Functional kit
L 13,2 x B 12 x H 15,5 cm

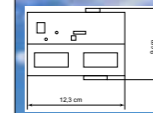

43652 Kolonialwaren-Laden – Bausatz
Grocery store – Kit
L 12,3 x B 9 x H 13,5 cm

43682 Landmaschinen-Reparaturwerkstatt mit LED-Beleuchtung – Funktionsbausatz
Agricultural machinery service station with LED lighting – Functional kit
L 15,8 x B 12,5 x H 12 cm

Mit Dieselpumpe, Hebebühne und weiterem Zubehör.
With petrol pump, car lift and more accessories.

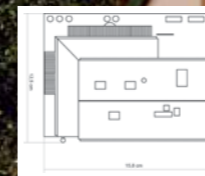

22 – 47
Bahnhöfe, Bahnsteige, Stellwerke
Stations, Platforms, Signal Towers

48 – 63
Bahnbetriebswerke
Locomotive Depots

64 – 77
Güterschuppen, Industrie- und Fabrikanlagen
Freight Sheds, Factories

78 – 89
Brücken, Tunnelportale, Zäune
Bridges, Tunnel Portals, Fences

90 – 103
Feuerwehren, Garagen, Polizei, Brandgeschehen
Fire Services, Police Stations

104 – 109
Kirchen, Mühlen
Churches, Mills

110 – 171
Start und Spar, Stadt- und Dorfhäuser
Houses and More

172 – 189
Kleinbausätze, Figuren und Zubehör
Accessories, Figures

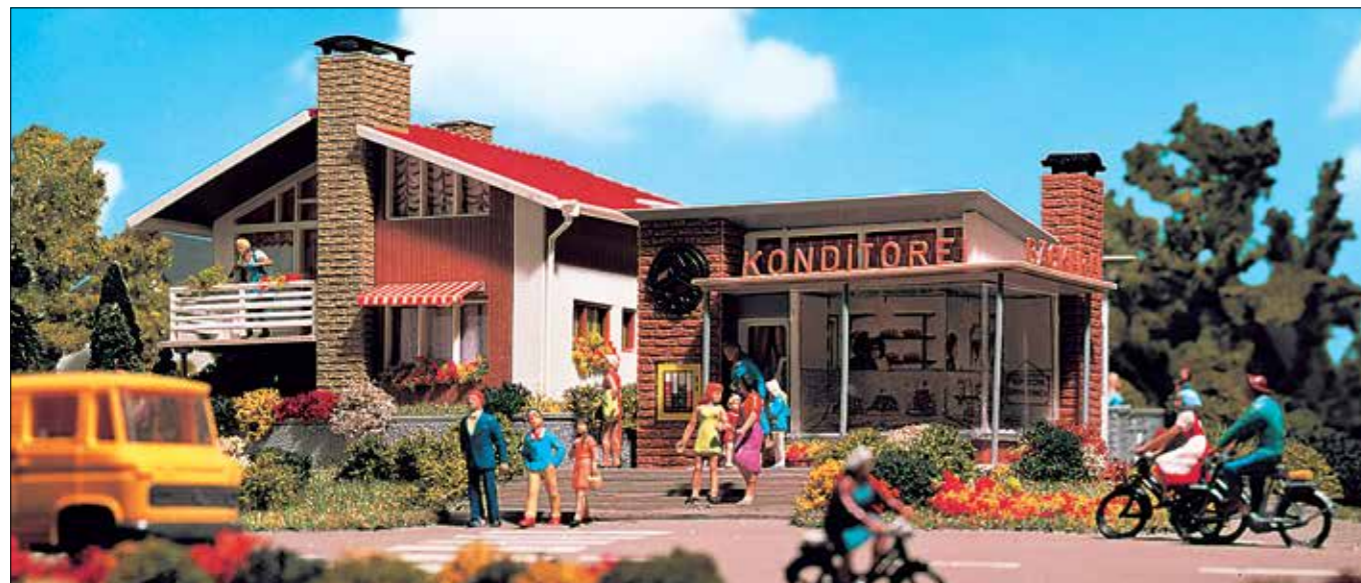

43724
Wohnhaus und Konditorei – Bausatz
House and confectionery – Kit
Wohnhaus/House: L 12 x B 12 x H 8 cm
Konditorei/Confectionery: L 12 x B 7,5 x H 5,5 cm



43808
Sport- und Wellnesshotel Europa – Bausatz
Sport and wellness hotel Europe – Kit
L 17,8 x B 15 x H 11,5 cm
Mit den beiliegenden Terrassenmöbeln und der Fahne können Sie den Außenbereich nach Ihren Wünschen gestalten. Dazu passt das Schwimmbad Art. 43809.
Attached terrace furniture and the banner offer to create your own outdoor area. Suitable pool item-No. 43809.



43951
Bio-Hofladen, Bio-Serie – Bausatz
Bio farm shop, bio-series – Kit
L 15,5 x B 11 x H 10,8 cm
Der Hofladen besteht aus einem Hauptgebäude mit angrenzendem Holzschuppen sowie Verkaufsständen, Sonnenschirm und vielen weiteren Details und Ausschmückungsteilen.
The farmer's shop consists of a main building with attached wooden shed, as well as stands, sun umbrella and lots of more details and accessories.



43784
Biergarten mit Zubehör – Bausatz
Beer garden with accessories – Kit
Zaun/Fence: L 12,5 x B 12,5 x H 1,2 cm
Gebäude/House: L 7,8 x B 7 x H 4 cm

So ein Biergarten macht einfach Lust auf eine gemütliche Pause im Grünen mit leckeren Spezialitäten, einem frischen Bier und netten Leuten. Hier wurde wirklich an alles gedacht! Schirme, Tische und Bänke, Bierfässer und weitere Details zur Ausgestaltung liegen dem Bausatz bei.
Enjoy your break in the beer garden with tasty specialities, fresh, cold beer and happy, friendly people around, all set in the green. Shed, tables and seating benches, outhouse, beer barrels are attached.

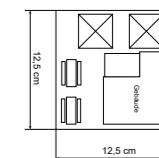

22 – 47
Bahnhöfe, Bahnsteige, Stellwerke
Stations, Platforms, Signal Towers

48 – 63
Bahnbetriebswerke
Locomotive Depots

64 – 77
Güterschuppen, Industrie- und Fabrikanlagen
Freight Sheds, Factories

78 – 89
Brücken, Tunnelportale, Zäune
Bridges, Tunnel Portals, Fences

90 – 103
Feuerwehren, Garagen, Polizei, Brandgeschehen
Fire Services, Police Stations

104 – 109
Kirchen, Mühlen
Churches, Mills

110 – 171
Start und Spar, Stadt- und Dorfhäuser
Houses and More

172 – 189
Kleinbausätze, Figuren und Zubehör
Accessories, Figures

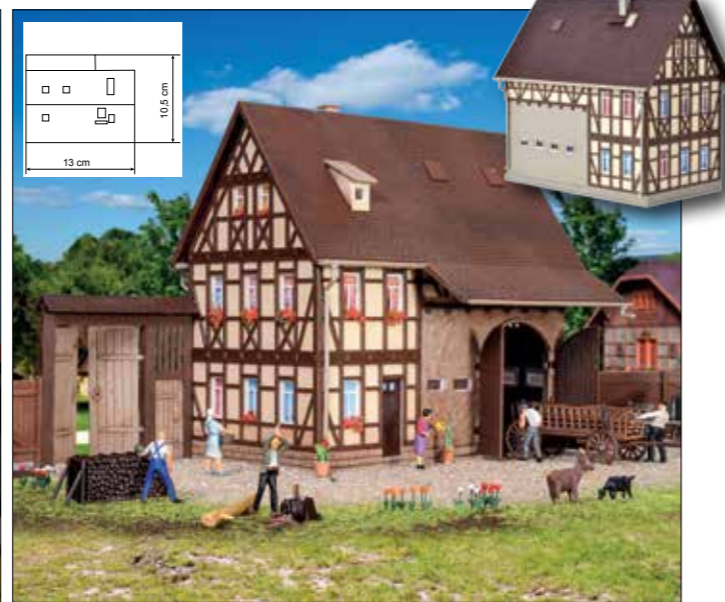
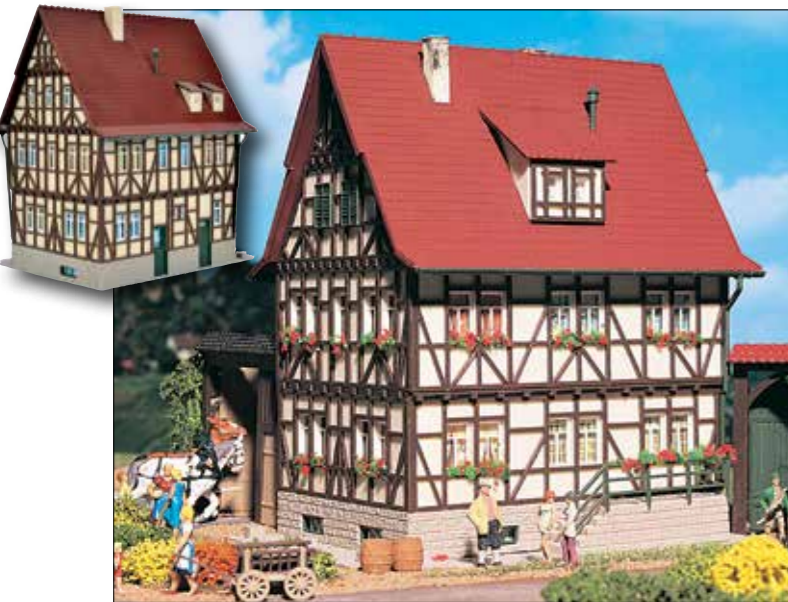

43730
Bauernhaus mit Hoftor – Bausatz
Farm house with yard gate – Kit
L 12 x B 9 x H 14,5 cm
Hof/Gate: L 6,5 x B 1,3 – 3 x H 5,4 cm



43731
Bauernhaus mit Scheune und Hoftor – Bausatz
Farm house with barn and yard gate – Kit
L 13 x B 10,5 x H 12,5 cm
Tor/Gate: L 5,8 x B 1 x H 5,5 cm



43732
Winzerhaus mit Hoftor – Bausatz
Vintner lodge with yard gate – Kit
Gebäude/Building: L 12,2 x B 10,5 x H 15 cm
Hof/Gate: L 6,5 x B 1,3 – 3 x H 5,4 cm

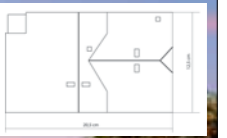
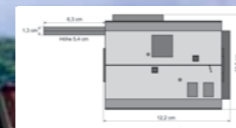

43744
Bauernhaus mit Remise – Bausatz
Farm with shed – Kit
L 20,5 x B 12,5 x H 12 cm

Dieses stattliche Bauernhaus wurde mit liebevollen Details ausgestattet, z. B. Wagenrädern, Holzstapeln, Bänken und vielem mehr.

Grand farmer's house was decorated with nice details, e. g. cartwheels, stack of wood, seating benches and more.

43721
Bauernhaus mit Scheune – Bausatz
Farm house with shed – Kit
L 17 x B 12 x H 12 cm

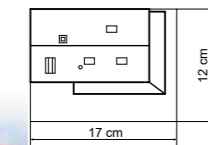

22 – 47
Bahnhöfe, Bahnsteige, Stellwerke
Stations, Platforms, Signal Towers

48 – 63
Bahnbetriebswerke
Locomotive Depots

64 – 77
Güterschuppen, Industrie- und Fabrikanlagen
Freight Sheds, Factories

78 – 89
Brücken, Tunnelportale, Zäune
Bridges, Tunnel Portals, Fences

90 – 103
Feuerwehren, Garagen, Polizei, Brandgeschehen
Fire Services, Police Stations

104 – 109
Kirchen, Mühlen
Churches, Mills

110 – 171
Start und Spar, Stadt- und Dorfhäuser
Houses and More

172 – 189
Kleinbausätze, Figuren und Zubehör
Accessories, Figures



43741
Viehunterstand – Bausatz
Cattle shelter – Kit
L 8,5 x B 5 x H 5,2 cm
Mit Zaun, Leiterwagen und Handkarre.

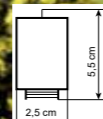

43742
Schäferwagen und Schafherde – Bausatz
Shepherd carriage and sheep flock – Kit
Wagen/Carriage: L 5,5 x B 2,5 x H 4,1 cm
Zaun/Fence: L 48 x H 1,5 cm



43699
Deko-Set Bauernhof – Bausatz
Deco-set Farm – Kit
Das Set beinhaltet viele kleine, feine Details wie z. B. Holzstapel, Hackklotz, Säge, Hacke, Spaten, Säcke, Leitern, Räder, Wagen und einen großen Leiterwagen.
Fine details are included in the set, e. g.: wood piles, chopping block, saw, heel, spade, sacks, ladders, wheels, and vehicles.



43856
Milchsammelstelle – Bausatz
Milk collection scene – Kit
L 13,5 x B 7,5 x H 7 cm



43726
Stall mit Taubenschlag und Pferdeboxen mit abnehmbarem Dach – Bausatz
Stable with pigeonry and horse boxes removable roof – Kit
L 14 x B 8 x H 13,5 cm
Das Dach des Stalls ist abnehmbar. So kann das Innere nach Belieben gestaltet und verändert werden.
With removable roof. Interior can be decorated according to your ideas.

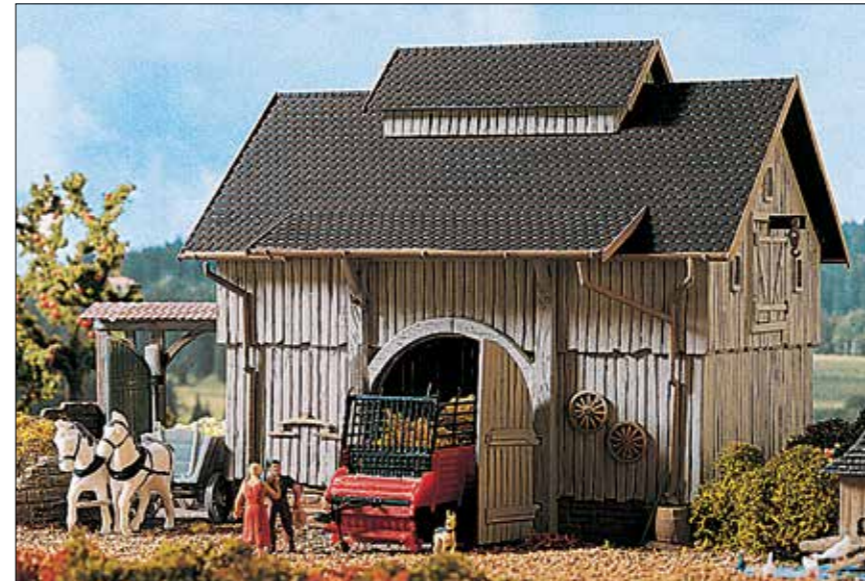
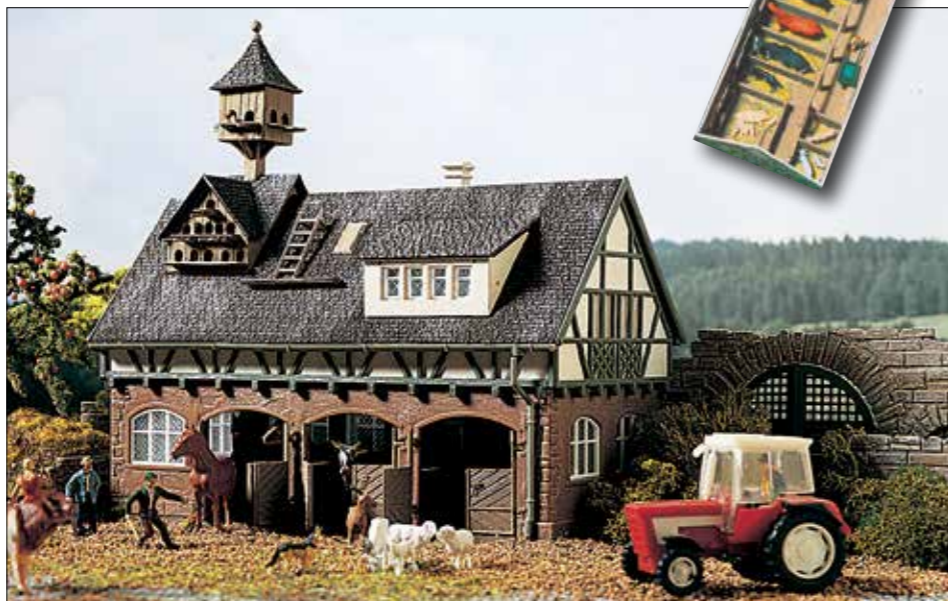

43727
Scheune mit Tenne und Gebäck Bausatz
Barn with barn floor and beams Kit
L 14 x B 9,6 x H 11,8 cm
Das Dach der Scheune ist abnehmbar.
The roof is removable.

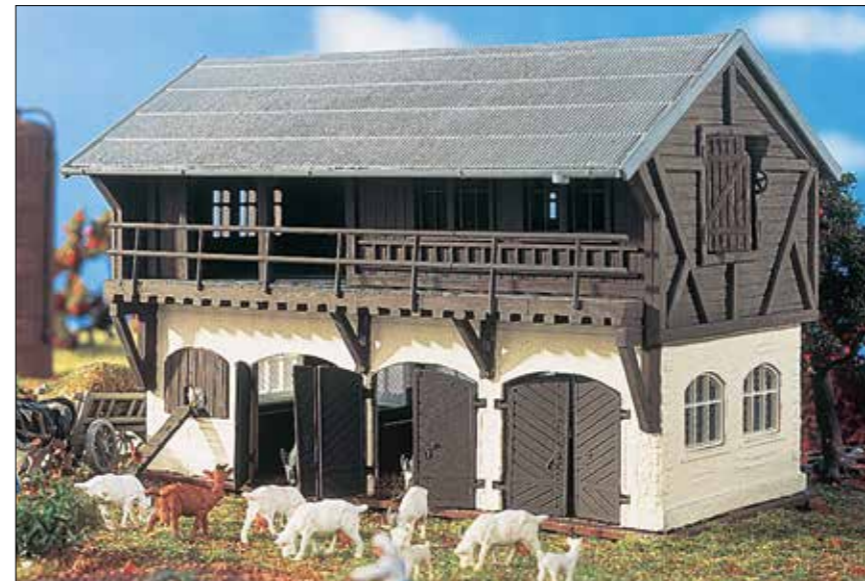

43737
Ziegenstall mit Ziegen – Bausatz
Goatshed with goats – Kit
L 14,2 x B 10 x H 9,5 cm
Zur artgerechten Tierhaltung gehört genügend Auslauf. Dieser Stall bietet ausreichend Platz für die 8 beiliegenden Ziegen. Das Dach des Stalls ist abnehmbar. So kann das Innere nach Belieben gestaltet und verändert werden.
Animal welfare requires sufficient run-out. The roof is removable. Interior can be decorated according to your ideas.

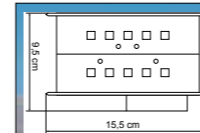

43740
Schweinestall mit Schweinen und Zaun – Bausatz
Piggery with pigs and fence – Kit
Stall/Stable: L 15,5 x B 9,5 x H 6,5 cm
Zaun/Fence: L 48 x B 0,2 x H 1,4 cm
Als Teil eines Bauernhofes oder als allein stehendes Gebäude verkörpert dieses Modell die ländliche heile Welt. Die Schweine bekommen genügend Auslauf und genießen die frische Luft. Die beiliegenden Schweine sind selbst zu bemalen.
A small piece of intact world as single standing building or part of the farm. The pigs run out and enjoy the fresh air. Attached pig figures have to be painted by yourself.

22 – 47
**Bahnhöfe, Bahnsteige,
Stellwerke**
Stations, Platforms, Signal Towers

48 – 63
Bahnbetriebswerke
Locomotive Depots

64 – 77
**Güterschuppen, Indus-
trie- und Fabrikanlagen**
Freight Sheds, Factories

78 – 89
**Brücken, Tunnelportale,
Zäune**
Bridges, Tunnel Portals, Fences

90 – 103
**Feuerwehren, Garagen,
Polizei, Brandgeschehen**
Fire Services, Police Stations

104 – 109
**Kirchen,
Mühlen**
Churches, Mills

110 – 171
**Start und Spar,
Stadt- und Dorfhäuser**
Houses and More

172 – 189
**Kleinbausätze, Figuren
und Zubehör**
Accessories, Figures



**43790
Reitstall mit Pferdekoppel und Pferden
Bausatz**

Riding stable with paddock and horses – Kit

Stall/Stable: L 17 x B 8,5 x H 6,5 cm
Zaun/Fence: L 180 x H 1,4 cm

4 Pferde liegen dem Bausatz bei. Das Dach des Stalls ist abnehmbar. So kann das Innere nach Belieben gestaltet und verändert werden.

4 horses are included to the kit. The roof is removable. Interior can be decorated according to your ideas.

**43743
Getreidesilo, 2 Stück – Bausatz**

Silo elevator, 2 pieces – Kit

Ø 2,8 cm, H 9 cm

Diese Silos zur Lagerung von Getreide sind unverzichtbar bei der realen Gestaltung eines Bauernhofes.

To store grain such silos are required, real farm life.

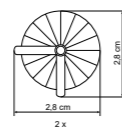

**43602
Köhlerei – Bausatz**

Charcoal works – Kit

L 10 x B 7,5 x H 5 cm

Hier wird Holzkohle hergestellt. Durch den Einbau des Vollmer Rauchgenerators Art. 44113 mit einem Dampfdestillat können Sie den Meiler realistisch zum Qualmen bringen. Zu diesem Bausatz gehören zwei Meiler, die Hütte und viel Zubehör.

Here charcoal is produced. A super realistic impression can be obtained by installing Vollmer smoke generator item-No. 44113 and the use of smoke distillate. Charcoal kiln, cottage and different decoration accessories are included.



**43708
Jagdhütte mit Brunnen und Häuschen mit Herz – Bausatz**

Hunting lodge with fountain and outhouse – Kit

L 10,8 x B 8,3 x H 5,5 cm

Weidmannsheil! Wie wärs mit einer Jagdhütte? So richtig romantisch am Waldesrand mit Brunnen. Und das Häuschen mit Herz darf hier natürlich nicht fehlen.

Good hunting! How about a hunting lodge? Set at the forest side with fountain and outhouse with heart.



**43798
Wildtierfütterung – Bausatz**

Feeding of wild animals – Kit

Scheune/Barn: L 8 x B 5 x H 5,1 cm

Futterraufe/Hay rack: L 2,7 x B 2,2 x H 3 cm

Der Bausatz besteht aus der Scheune und 3 Futterraufen.

Kit offers barn and 3 hay racks.

**43795
Hochsitz – Bausatz**

Raised hide – Kit

L 3 x B 2,7 x H 8 cm

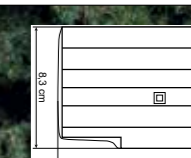
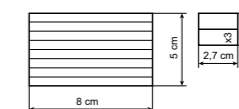
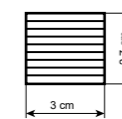

22 – 47
Bahnhöfe, Bahnsteige, Stellwerke
Stations, Platforms, Signal Towers

48 – 63
Bahnbetriebswerke
Locomotive Depots

64 – 77
Güterschuppen, Industrie- und Fabrikanlagen
Freight Sheds, Factories

78 – 89
Brücken, Tunnelportale, Zäune
Bridges, Tunnel Portals, Fences

90 – 103
Feuerwehren, Garagen, Polizei, Brandgeschehen
Fire Services, Police Stations

104 – 109
Kirchen, Mühlen
Churches, Mills

110 – 171
Start und Spar, Stadt- und Dorfhäuser
Houses and More

172 – 189
Kleinbausätze, Figuren und Zubehör
Accessories, Figures



43680
Winzerfest – Bausatz
Wine festival – Kit
L 14,2 x B 16 x H 13 cm

Der Bausatz ist mit vielen stimmungsvollen Details ausgestattet, z. B. einer historischen Weinkelter und einer Außenterrasse mit Weinfässern und Bänken.

The kit is equipped with nice details, e. g. historical winepress and outside terrace with wine barrels and seating benches.

43009
Herbstfest mit Kürbisstand, Beleuchtung und Zubehör – Funktionsbausatz
Autumn festival with pumpkin booth, lighting and accessories – Functional kit

Bauernhaus/Farm house: L 18,5 x B 10 x H 12,5 cm
Kürbisstand/Pumpkin kiosk: L 6 x B 4,5 x H 6 cm
Pergola/Pergola: L 13 x B 7 x H 4,6 cm
Tanzboden/Dance-floor: L 7,3 x B 7 x H 7,5 cm

Der Bausatz besteht aus dem Bauernhaus mit Hoftor und Scheune, einer Pergola mit Tischen und Bänken, der Weinpresse, Weinfässern, Strohballen mit Beflockung, Reben mit Beflockungsmaterial, Herbstfestschild, Tanzboden mit Erntedankkränzen, Kürbisverkaufsstand mit Kürbissen und rotem Flackerlicht, Sonnenschirm, Waage, einer Figur mit Drachen und vielem mehr.

Half-timbered farm house with barn, pergola with tables and seating benches, winepress, wine-casks, straw with flocking material, grape vine with flocking material, autumn festival sign, dance-floor with decoration, pumpkin kiosk with pumpkins and red blinking light, one figure with kite and a lot more is included.



Tipp

Leuchten – Glanzpunkte auf der Anlage

Eine beleuchtete Modellbahnanlage lässt nicht nur Kinderaugen leuchten. Eine stimmungsvolle Beleuchtung ist für das Gesamtbild einer Anlage wesentlicher Bestandteil. Modellbahnleuchten von Viessmann setzen nicht nur echte „Glanzpunkte“, sondern sie glänzen auch durch hochwertige Verarbeitung und, trotz feinsten Detaillierens, mit robuster Qualität. Schauen Sie bei Viessmann, welche vielfältigen und thematisch passenden Produkte es gibt!

Lamps – highlights on your layout

An illuminated model train layout is not only stunning for children. The correct illumination is a major factor for the whole impression of your layout. Model train lamps by Viessmann are not only highlights, they also show off high quality workmanship although being so finely detailed. Take a look at the big variety of suitable products at Viessmann.

www.viessmann-modell.de



6090 6080



43828
Geburtsausatz Papst Benedikt XVI. – Bausatz
Birthplace of Pope Benedikt XVI. – Kit

L 22 x B 17,5 x H 11,6 cm

Das Haus, in dem Josef Ratzinger am 16. April 1927 geboren wurde und bis zu seinem 2. Lebensjahr mit seinen Eltern wohnte, ist ein stattliches Giebelhaus im niederbayerischen Stil. Es wurde 1745 als Mautstation erbaut, diente später auch als Polizei-Station mit Dienstwohnung. Dieses Haus wurde auf der Grundlage von Fotos maßstabsgetreu als Modell nachgebaut. Es weist als Miniatur exakt die Details des Originals auf. Nach der Wahl des Kurienkardinals Dr. Josef Ratzinger zum Papst Benedikt XVI. am 15. April 2005 pilgerten unzählige Besucher in die 2700 Einwohner zählende Gemeinde Markt am Inn bei Altötting, um das Geburtshaus des deutschen Papstes zu besuchen.

Birthplace of Josef Ratzinger, born on April 16th, 1927 where he lived until the age of 2 with his parents. Typical Bavarian house. It was built in 1745 and used differently, e. g. as customs and police station. The original house was photographed and designed as a model with all details. Josef Ratzinger was elected Pope of the Roman Catholic Church by April 19th, 2005. Nearly 70000 tourists have visited already the village Markt am Inn near Altötting to see the Birthplace of the German Pope.



22 – 47
Bahnhöfe, Bahnsteige, Stellwerke
Stations, Platforms, Signal Towers

48 – 63
Bahnbetriebswerke
Locomotive Depots

64 – 77
Güterschuppen, Industrie- und Fabrikanlagen
Freight Sheds, Factories

78 – 89
Brücken, Tunnelportale, Zäune
Bridges, Tunnel Portals, Fences

90 – 103
Feuerwehren, Garagen, Polizei, Brandgeschehen
Fire Services, Police Stations

104 – 109
Kirchen, Mühlen
Churches, Mills

110 – 171
Start und Spar, Stadt- und Dorfhäuser
Houses and More

172 – 189
Kleinbausätze, Figuren und Zubehör
Accessories, Figures



43702
Haus Alpenrose – Bausatz
House Alpenrose – Kit
L 15 x B 11 x H 7,5 cm

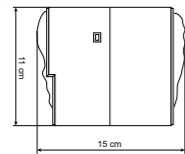

43703
Haus Wetterstein – Bausatz
House Wetterstein – Kit
L 12,5 x B 11 x H 7,5 cm



43792
Forsthaus – Bausatz
Forester's house – Kit
L 13,5 x B 11,3 x H 12 cm

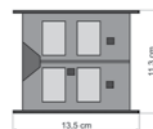

43960
Almgasthof mit Holzterrasse
Alp Inn with wooden terrace
Gasthof/Inn: L 15 x B 11 x H 7,8 cm
Terrasse/Terrace: L 7,5 x B 7,6 x H 3 cm

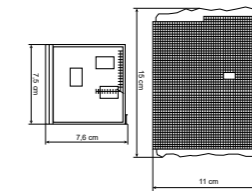

43961
Pension mit Carport, Bio-Serie – Bausatz
Guest house with carport, bio-series – Kit
L 17,5 x B 12 x H 8,2 cm



22 – 47
Bahnhöfe, Bahnsteige, Stellwerke
Stations, Platforms, Signal Towers

48 – 63
Bahnbetriebswerke
Locomotive Depots

64 – 77
Güterschuppen, Industrie- und Fabrikanlagen
Freight Sheds, Factories

78 – 89
Brücken, Tunnelportale, Zäune
Bridges, Tunnel Portals, Fences

90 – 103
Feuerwehren, Garagen, Polizei, Brandgeschehen
Fire Services, Police Stations

104 – 109
Kirchen, Mühlen
Churches, Mills

110 – 171
Start und Spar, Stadt- und Dorfhäuser
Houses and More

172 – 189
Kleinbausätze, Figuren und Zubehör
Accessories, Figures



43836 Metzgerei Huber – Bausatz
Butchery Huber – Kit
L 12 x B 10 x H 10 cm



43838 Gasthaus Zum Ochsen – Bausatz
Inn Zum Ochsen – Kit
L 12,5 x B 10,7 x H 10 cm



42080 Set Alpendorf – Bausatz
Set Alpine village – Kit

Kirche/Church: L 18,5 x B 14 x H 28,5 cm
Haus Wetterstein/House Wetterstein: L 12,5 x B 11 x H 7,5 cm
Haus Wiesengrund/House Wiesengrund: L 12 x B 13,5 x H 7,5 cm

Dieses liebevolle alpenländische Set besteht aus der Kirche St. Andrä Art. **43709**, dem Haus Wetterstein Art. **43703** und Haus Wiesengrund Art. **49251**. Damit legen Sie den Grundstein für ein kleines alpenländisches Dorf zum günstigen Preis.

*This nice alpine set consists of church St. Andrä item-No. **43709**, alpine house Wetterstein item-No. **43703** and alpine house item-No. **49251**. Best way to start with a small alpine village.*

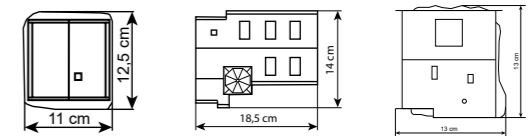

43706 Bergrestaurant – Bausatz
Restaurant in alpine area – Kit
L 17,8 x B 15 x H 11,5 cm

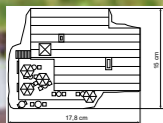

43796 Kaiser-Franz-Josefs-Hütte – Bausatz
Kaiser-Franz-Josef-mountain cottage – Kit
L 16,5 x B 8,5 x H 9,5 cm

Diese Hütte besticht durch ihr umfangreiches Zubehör. Tische, Bänke, Häuschen mit Herz, Brunnen und diverse Kleinteile prägen die alpenländische Gemütlichkeit.

Building with a lot of accessories. Tables, seating benches, restroom with heart, fountain and some small items. Alpine atmosphere.



43701 Haus Bergblick – Bausatz
Mountain cottage – Kit
L 12 x B 13,5 x H 7,5 cm

Mit den beiliegenden Holzstapeln und Blumenflocken können Sie die Szenerie individuell gestalten.

With attached wood stacks and flower flakes you create your own scene.

22 – 47
**Bahnhöfe, Bahnsteige,
Stellwerke**
Stations, Platforms, Signal Towers

48 – 63
Bahnbetriebswerke
Locomotive Depots

64 – 77
**Güterschuppen, Indus-
trie- und Fabrikanlagen**
Freight Sheds, Factories

78 – 89
**Brücken, Tunnelportale,
Zäune**
Bridges, Tunnel Portals, Fences

90 – 103
**Feuerwehren, Garagen,
Polizei, Brandgeschehen**
Fire Services, Police Stations

104 – 109
**Kirchen,
Mühlen**
Churches, Mills

110 – 171
**Start und Spar,
Stadt- und Dorfhäuser**
Houses and More

172 – 189
**Kleinbausätze, Figuren
und Zubehör**
Accessories, Figures



43712
Bungalow – Bausatz
Bungalow – Kit
L 15 x B 11 x H 6,5 cm

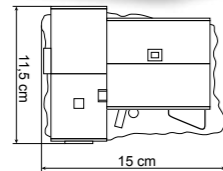

43711
Haus am See – Bausatz
House lake shore – Kit
L 19,5 x B 12 x H 8,5 cm

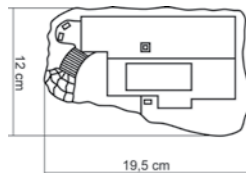

43719
Einfamilienhaus – Bausatz
Single family house – Kit
L 14 x B 12 x H 7,5 cm

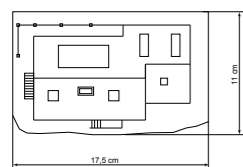

43723
Wohnhaus mit Ladengeschäft
House with shop – Kit
L 17,5 x B 11 x H 7,5 cm

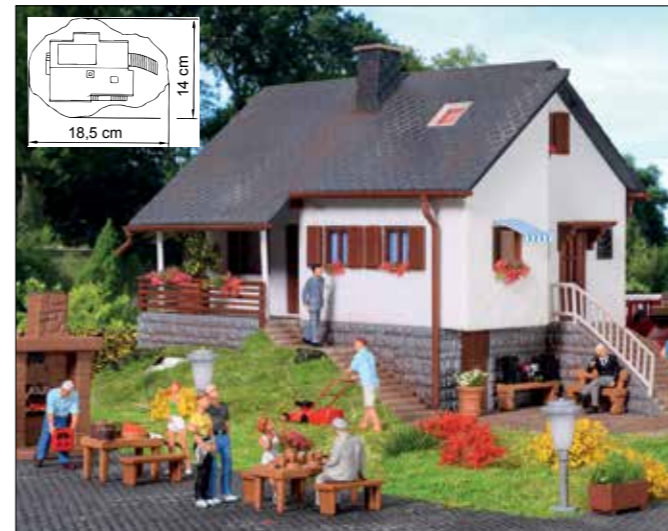

43848
Haus im Park – Bausatz
House in the park – Kit
L 18,5 x B 14 x H 9 cm

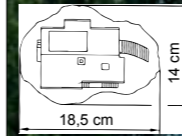

43718
Wohnhaus mit Garage – Bausatz
House with garage – Kit
Wohnhaus/House: L 11,5 x B 12 x H 8,8 cm
Garage/Garage: L 7,7 x B 4,5 x H 3,7 cm



43700
Haus Sonneck – Bausatz
House Sonneck – Kit
L 19,5 x B 13,5 x H 9 cm

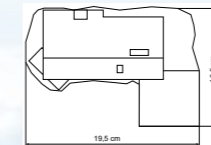

22 – 47
Bahnhöfe, Bahnsteige, Stellwerke
Stations, Platforms, Signal Towers

48 – 63
Bahnbetriebswerke
Locomotive Depots

64 – 77
Güterschuppen, Industrie- und Fabrikanlagen
Freight Sheds, Factories

78 – 89
Brücken, Tunnelportale, Zäune
Bridges, Tunnel Portals, Fences

90 – 103
Feuerwehren, Garagen, Polizei, Brandgeschehen
Fire Services, Police Stations

104 – 109
Kirchen, Mühlen
Churches, Mills

110 – 171
Start und Spar, Stadt- und Dorfhäuser
Houses and More

172 – 189
Kleinbausätze, Figuren und Zubehör
Accessories, Figures

Kleinbausätze, Figuren und Zubehör

Wie so oft sind es auch beim Anlagenbau die liebevollen Kleinigkeiten, die dem Ganzen den letzten Schliff verleihen. Erst durch die Straßen und Zäune wird eine Ansammlung von Gebäuden zur Ortschaft. Erst die Figuren und Kleinteile hauchen unserem Werk Leben ein. Erst mit den Mauern und Beleuchtungen wird die kleine Stadt wirklichkeitsnah. Und so stehen die folgenden Seiten unter dem Motto: „Kleinigkeiten — ganz groß“.

Accessories

It is just like in real life. The small items, the thoughtful details are these things, which add real atmosphere to a layout. Figures, streets, fences, walls, lighting: You name it, we have got it.



43640
Schrebergartenhäuschen, 2 Stück – Bausatz
Allotment, 2 pieces – Kit
L 6 x B 5,5 x H 5,2 cm



43643
Schrebergarten – Bausatz
Garden plot – Kit
L 7 x B 6,2 x H 5,2 cm

43644
Garten-Center – Bausatz
Garden center – Kit

L 25 x B 12,5 x H 9 cm
Bestehend aus 2 Gewächshäusern, Tischen, Leitern, Schubkarren, Zäunen, Blumenflochten und weiterem Zubehör
Consists of 2 greenhouses, tables, ladders, wheelbarrows, fences, flower flakes and more accessories.

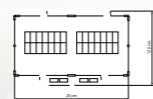

45127
Carport, einständig – Bausatz
Carport, single track – Kit
L 7,8 x B 7,1 x H 4 cm

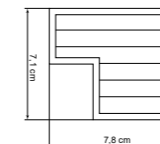

43758
Stadtbrunnen – Bausatz
City fountain – Kit
L 5,5 x B 5,5 x H 14,5 cm

Der schöne Brunnen von Nürnberg stand Pate für diesen Stadtbrunnen.

Prototype is the beautiful fountain in Nuremberg.

43762
Toilettenhäuschen – Bausatz
Restroom – Kit
L 5 x B 5 x H 6 cm

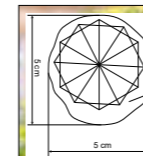

22 – 47
Bahnhöfe, Bahnsteige, Stellwerke
Stations, Platforms, Signal Towers

48 – 63
Bahnbetriebswerke
Locomotive Depots

64 – 77
Güterschuppen, Industrie- und Fabrikanlagen
Freight Sheds, Factories

78 – 89
Brücken, Tunnelportale, Zäune
Bridges, Tunnel Portals, Fences

90 – 103
Feuerwehren, Garagen, Polizei, Brandgeschehen
Fire Services, Police Stations

104 – 109
Kirchen, Mühlen
Churches, Mills

110 – 171
Start und Spar, Stadt- und Dorfhäuser
Houses and More

172 – 189
Kleinbausätze, Figuren und Zubehör
Accessories, Figures

43668
Deko-Set Abenteuerspielplatz
Bausatz
Deco-set Adventure-playground – Kit
Mit Rutsche, Wippe und weiteren Spielgeräten.
With slide, swing, playground sea-saw and more playground equipment.



45145
Campingwagen, 2 Stück – Bausatz
Caravan, 2 pieces – Kit
L 7 x B 6 x H 3 cm



43665
Deko-Set Kinderspielplatz – Bausatz
Deco-set Playground – Kit
Mit Rutsche, Schaukel, Wippe und weiteren Spielgeräten.
With slide, swing, playground sea-saw and more playground equipment.



45144
Verkaufswagen, 2 Stück – Bausatz
Sales stands mobile, 2 pieces – Kit
L 6 x B 4 x H 3,6 cm
L 6 x B 4 x H 3 cm

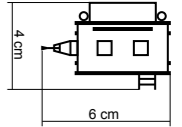

45141
Deko-Set Wochenmarkt – Bausatz
Deco-set Weekly market – Kit
Mit verschiedenen Marktständen, Verkaufswaren und Zubehör.
With different market stands, sales ware and accessories.



45130
Partyzelte, 2 Stück – Bausatz
Party tents, 2 pieces – Kit
L 3,5 x B 3,5 x H 3,7 cm

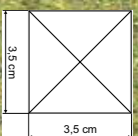

22 – 47
Bahnhöfe, Bahnsteige, Stellwerke
Stations, Platforms, Signal Towers

48 – 63
Bahnbetriebswerke
Locomotive Depots

64 – 77
Güterschuppen, Industrie- und Fabrikanlagen
Freight Sheds, Factories

78 – 89
Brücken, Tunnelportale, Zäune
Bridges, Tunnel Portals, Fences

90 – 103
Feuerwehren, Garagen, Polizei, Brandgeschehen
Fire Services, Police Stations

104 – 109
Kirchen, Mühlen
Churches, Mills

110 – 171
Start und Spar, Stadt- und Dorfhäuser
Houses and More

172 – 189
Kleinbausätze, Figuren und Zubehör
Accessories, Figures



45151
Imbiss-Stand Döner und Pizza – Bausatz
Snack bar Döner and Pizza – Kit
L 9 x B 8,5 x H 7 cm



45147
Wohnwagen, 2 Stück – Bausatz
Caravan, 2 pieces – Kit
L 7 x B 2,5 x H 3 cm

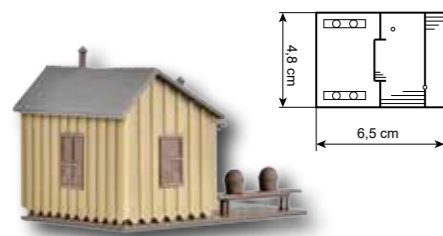

43725
Imker-Häuschen – Bausatz
Bee hives and hut – Kit
L 6,5 x B 4,8 x H 4,7 cm



45134
Kiosk – Bausatz
Kiosk – Kit
L 6 x B 4,5 x H 3,5 cm



45135
Imbiss-Stand – Bausatz
Fast food stand – Kit
L 6,2 x B 6,3 x H 3,6 cm



45129
Weinberghaus – Bausatz
House with vineyard – Kit
L 6,2 x B 5,5 x H 7 cm
Mit 48 Rebstöcken und Bollerwagen.
With 48 vines and handcart.

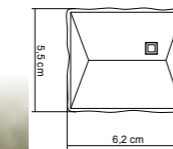

22 – 47
Bahnhöfe, Bahnsteige, Stellwerke
Stations, Platforms, Signal Towers

48 – 63
Bahnbetriebswerke
Locomotive Depots

64 – 77
Güterschuppen, Industrie- und Fabrikanlagen
Freight Sheds, Factories

78 – 89
Brücken, Tunnelportale, Zäune
Bridges, Tunnel Portals, Fences

90 – 103
Feuerwehren, Garagen, Polizei, Brandgeschehen
Fire Services, Police Stations

104 – 109
Kirchen, Mühlen
Churches, Mills

110 – 171
Start und Spar, Stadt- und Dorfhäuser
Houses and More

172 – 189
Kleinbausätze, Figuren und Zubehör
Accessories, Figures



45131
Deko-Set Post – Bausatz
Deco-set Post – Kit

Das Set besteht aus Telefonzelle, 2 Briefkästen und 4 Paketwagen.
The set consists of telephone box, 2 letter boxes and 4 post lorries.

45000
Geländer, 20 Stück – Bausatz
Railings, 20 pieces – Kit
L 180 cm

Das Geländer ist flexibel, so dass es an geraden und an gebogenen Strecken eingesetzt werden kann.

The railing is flexible and can be mounted on straight and curved tracks.



45136
Deko-Set Bahnausstattung – Bausatz
Deco-set Railway equipment – Kit

Mit diesen Kleinteilen beleben Sie Ihre Strecke realitätsnah.

With these parts you animate your layout.

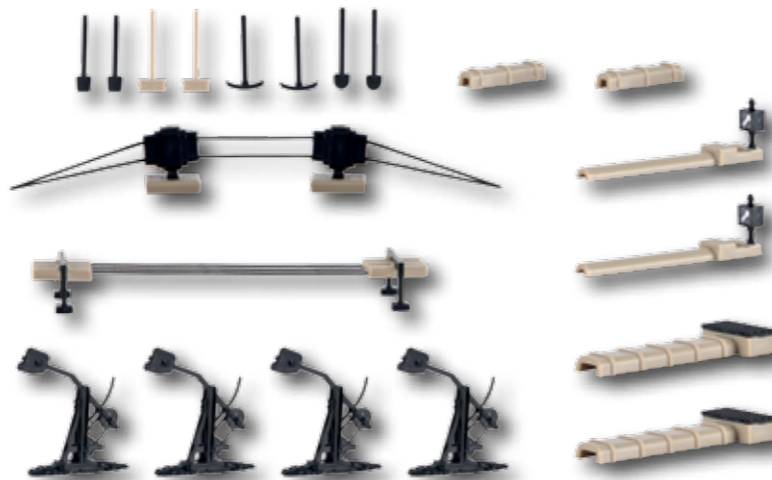

42003
Euro-Sonnenschirm, 4 Stück – Bausatz
Euro-Sunshade, 4 pieces – Kit
L 3,4 x B 3,4 x H 3,4 cm



45139
Kiosk Hühner-Hugo – Bausatz
Kiosk Chicken Hugo – Kit
L 6,2 x B 6,4 x H 7,5 cm

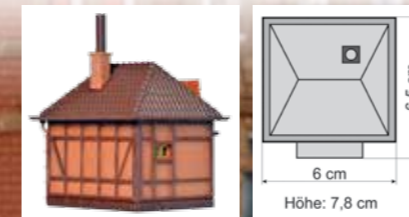

45140
Kiosk Bratwurst-Maxe – Bausatz
Kiosk Bratwurst Maxe – Kit
L 6 x B 6,5 x H 7,8 cm



22 – 47
Bahnhöfe, Bahnsteige, Stellwerke
Stations, Platforms, Signal Towers

48 – 63
Bahnbetriebswerke
Locomotive Depots

64 – 77
Güterschuppen, Industrie- und Fabrikanlagen
Freight Sheds, Factories

78 – 89
Brücken, Tunnelportale, Zäune
Bridges, Tunnel Portals, Fences

90 – 103
Feuerwehren, Garagen, Polizei, Brandgeschehen
Fire Services, Police Stations

104 – 109
Kirchen, Mühlen
Churches, Mills

110 – 171
Start und Spar, Stadt- und Dorfhäuser
Houses and More

172 – 189
Kleinbausätze, Figuren und Zubehör
Accessories, Figures



42418 Modellbahn-Shop – Bausatz
Model train shop – Kit
L 8,8 x B 6,8 x H 6,8 cm

Dem Bausatz liegt Kunstschnee bei, so dass man sich die Winter-Weihnachtsstimmung auf die Anlage holen kann.
Snow powder is included into the kit, so that everyone can create Christmas season atmosphere.

43601 Baumhaus – Bausatz
Tree house – Kit
L 16 x B 16 x H 19 cm

Dieses Baumhaus besteht aus dem Haus mit Holztreppenaufgang, einem Baum und Sitzbänken.
The kit consists of a wooden staircase, one tree and seating benches.

45138 Biergarten-Schirme, 4 Stück – Bausatz
Beer garden sunshades, 4 pieces – Kit
L 3,4 x B 3,4 x H 3,4 cm



43606 Grillplatz mit Hütte – Bausatz
BBQ area with shed – Kit
L 4,5 x B 5 x H 5 cm



43607 Hasenschule – Bausatz
Rabbit school – Kit
L 12,5 x B 12,5 x H 5,5 cm

Dieser Bausatz mit seinen liebevollen Details besteht aus Hasenschulgebäude, Zaun, Tafel, Schultischen und -bänken, 3 Hasen und vielen weiteren Ausschmückungsdetails.
Die beiliegenden Hasen sind individuell zu bemalen.
Rabbit school building, fence, blackboard, desks and seats, 3 rabbits and more decoration details. You can colour rabbits according to your own ideas.



43963 Eier-Verkaufsstand, Bio-Serie – Bausatz
Egg sales booth, bio-series – Kit
L 5 x B 5 x H 4,5 cm

Die Farben des Verkaufsstandes erinnern an Eiweiß und Eigelb. Eine gelbe Farbtabelle liegt dem Bausatz bei.
The yellow colour of the booth corresponds to colour of best eggs.



43864 Hühnerstall, Bio-Serie – Bausatz
Chicken house, bio-series – Kit
L 8 x B 6 x H 4,2 cm

22 – 47
Bahnhöfe, Bahnsteige, Stellwerke
Stations, Platforms, Signal Towers

48 – 63
Bahnbetriebswerke
Locomotive Depots

64 – 77
Güterschuppen, Industrie- und Fabrikanlagen
Freight Sheds, Factories

78 – 89
Brücken, Tunnelportale, Zäune
Bridges, Tunnel Portals, Fences

90 – 103
Feuerwehren, Garagen, Polizei, Brandgeschehen
Fire Services, Police Stations

104 – 109
Kirchen, Mühlen
Churches, Mills

110 – 171
Start und Spar, Stadt- und Dorfhäuser
Houses and More

172 – 189
Kleinbausätze, Figuren und Zubehör
Accessories, Figures

43614
Vatertagsausflug – Bausatz
Father's Day tour – Kit

L 6 x B 5,5 x H 7,5 cm
Wer kennt nicht die Gruppen von stolzen Vätern, die am Vatertag einen Ausflug machen. Hier wird gerade Rast gemacht. Ein großer Leiterwagen für die Verpflegung darf nicht fehlen. Nach längerer Wanderung wird gegrillt und gefeiert.
Hiking tours and groups of proud fathers are to be seen on Father's Day. At this pavilion they enjoy a rest, with big barbecue and party.



43778
Deko-Set Marktplatz – Bausatz
Smoked-trout shed – Kit

Das Set besteht aus 2 Feuermeldern hoch, 2 Feuermeldern nieder, 4 Parkuhren und 4 Abfalleimern.
Set consists of fire detector low, 4 parkometers and 4 waste buckets.



43615
Forellen-Räucherei – Bausatz
Smoked-trout shed – Kit

L 7 x B 6 x H 6,7 cm

In dieser kleinen Räucherei werden frisch gefangene Forellen mild geräuchert. Man kann sie dort auch gleich verzehren oder für zu Hause mitnehmen. Eine nette Ergänzung auf Ihrer Anlage.

In this small smoking factory just fished trouts are being smoked. Eat them there at once or take it away. Nice completion for your layout.



43613
Viehwaage – Bausatz
Cattle scales – Kit

L 6,5 x B 3,5 x H 4,5 cm
Noch heute sieht man solche Viehwaagen in den Dörfern. Meist werden sie nicht mehr benutzt und sind Teil der Dorfgeschichte. Zunächst wurde das Gewicht des leeren Transporters oder Anhängers ermittelt, dann das Gewicht vom Vieh im Anhänger und die Differenz ergab das Gewicht des Tieres. Das war bei einem Verkauf wichtig für beide Parteien. Dieses Kleinod als Modell passt überall in Ihr dörfliches Geschehen.
Nowadays these cattle scales are just antique reminder of a former time in the villages. They were used to calculate the weight of the cattle, which was very important for both parties - salesman and buyer. It fits everywhere on your layout.



45746
Deko-Set Feuerwehr – Bausatz
Deco-set Fire brigade – Kit

Umfangreiches Set mit nützlichen Kleinteilen rund um das Thema Retten, Bergen und Helfen.
Large set with useful small parts all around the theme rescue and help.



42419
Maronistand – Bausatz
Chestnut kiosk – Kit

L 4,5 x B 3,5 x H 4 cm
Wenn die Tage im Herbst und Winter kälter werden, dann findet man in den Fußgängerzonen und auf Weihnachtsmärkten Maronistände. Die heißen Esskastanien in Tüten wärmen die kalten Finger und die kleine köstliche Mahlzeit wird während des Einkaufsbummels vernascht. Dieser nette Maronistand hat sogar einen Bezug zur (Modell-)Eisenbahn und ist eine ideale Ergänzung zum Vollmer Weihnachtsdorf Art. 42413.
When the days get chilly during autumn and winter time, there are chestnut kiosk in the pedestrian zones. The chestnuts in paper bags are hot and the little snack is eaten during a shopping tour. This nice chestnut kiosk has even a relation to model train. Ideal for combination with Vollmer Christmas village item-No. 42413.

22 – 47
Bahnhöfe, Bahnsteige, Stellwerke
Stations, Platforms, Signal Towers

48 – 63
Bahnbetriebswerke
Locomotive Depots

64 – 77
Güterschuppen, Industrie- und Fabrikanlagen
Freight Sheds, Factories

78 – 89
Brücken, Tunnelportale, Zäune
Bridges, Tunnel Portals, Fences

90 – 103
Feuerwehren, Garagen, Polizei, Brandgeschehen
Fire Services, Police Stations

104 – 109
Kirchen, Mühlen
Churches, Mills

110 – 171
Start und Spar, Stadt- und Dorfhäuser
Houses and More

172 – 189
Kleinbausätze, Figuren und Zubehör
Accessories, Figures

43809 Schwimmbad – Bausatz
Pool – Kit

L 17 x B 8 x H 4,5 cm

Dieses Schwimmbad mit Sprungturm ist die ideale Ergänzung zu Art. 43808 HO Sport- und Wellnesshotel Europa oder es kann ganz separat eingebaut werden, z. B. als kleines Gemeindschwimmbad oder Ähnliches. *This pool is the ideal completion to item-No. 43808 HO Sport and Wellness Hotel Europe. It can also be built separately as a stand alone kit e. g. as a small community pool.*



45146 Sauna mit Inneneinrichtung und LED-Beleuchtung – Funktionsbausatz
Sauna with interior and LED lighting
Functional kit

L 9 x B 6,5 x H 7,2 cm

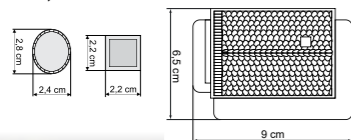

Diese finnische Blocksauna ist mit Beleuchtung, Außen-Tauchbecken und einem Häuschen mit Herz ausgestattet.

The Finnish sauna includes lighting, outdoor-basin and restroom.



45116 Astern rot, 120 Stück – Bausatz
Asters red, 120 pieces – Kit



45117 Astern dunkelblau, 120 Stück Bausatz
Asters dark-blue, 120 pieces – Kit



45125 Tulpen weiß, 120 Stück – Bausatz
Tulips white, 120 pieces – Kit



45223 Ladegut Steinkohle, 60 g
Loading good stone coal, 60 g

Wichtige Ergänzung im Bw-Bereich, um die Dampflokotiven mit der notwendigen Kohle zu versorgen.

An important completion for steam engines, to supply steamers with required coal.

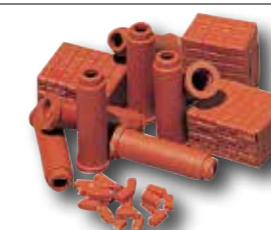

45241 Ladegut Ziegel – Bausatz
Loading good brick – Kit

L 0,7 x B 0,7 x H 2,1 cm
L 1,5 x B 1,3 x H 1 cm.



45242 Ladegut Kisten, 10 Stück – Bausatz
Loading good crates, 10 pieces – Kit
L 1,2 x B 0,7 x H 0,7 cm



45243 Ladegut Rohstoffballen, 10 Stück – Bausatz
Loading good raw material bales, 10 pieces – Kit

L 1,1 x B 0,7 x H 0,6 cm
Diese Rohstoffballen sind als Ladegut hervorragend geeignet.
These raw material bales are ideal for loading goods.



45245 Ladegut Steingut, 14 Stück
Loading good stone ware, 14 pieces
Ø 0,6 cm, H: 1,7 cm

Diese Steingutrohren eignen sich hervorragend als Ladegut. Im Original wurden sie aus Keramik hergestellt und gebrannt. Die Materialeigenschaften waren hervorragend: Sie waren säure- und absolut hitzebeständig.

This stone ware tubes are used as loading good. Originally they have been produced and burnt out of stone ware. The attributes of the material was at all times great: Acid- and heatresistent.



45246 Weinfässer, 9 Stück – Bausatz
Wine barrels, 9 pieces – Kit
L 2,1 x B 2,4 x H 3,2 cm
L 1,2 x B 1 x H 1,4 cm

Als man Wein noch ausschließlich in Eichenholzfässer gefüllt hat, wurden diese auch oft mit der Bahn transportiert. Epoche I – III. Das Set besteht aus 3 großen und 6 kleinen Fässern.

Years ago wine was exclusively filled into oakwood barrels, which were shipped via railroad. Epoch I – III. Set consists of 3 large and 6 small barrels.

22 – 47
Bahnhöfe, Bahnsteige, Stellwerke
Stations, Platforms, Signal Towers

48 – 63
Bahnbetriebswerke
Locomotive Depots

64 – 77
Güterschuppen, Industrie- und Fabrikanlagen
Freight Sheds, Factories

78 – 89
Brücken, Tunnelportale, Zäune
Bridges, Tunnel Portals, Fences

90 – 103
Feuerwehren, Garagen, Polizei, Brandgeschehen
Fire Services, Police Stations

104 – 109
Kirchen, Mühlen
Churches, Mills

110 – 171
Start und Spar, Stadt- und Dorfhäuser
Houses and More

172 – 189
Kleinbausätze, Figuren und Zubehör
Accessories, Figures

Mauer- und Straßenplatten aus Karton, 25 x 12,5 cm
Wall and street plates made of cardboard, 25 x 12,5 cm



46035
Haustein
Wall plate cut stone



46036
Mauerstein beige-braun
Wall plate brick

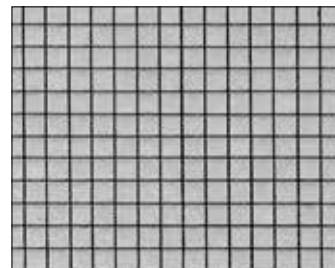

46037
Gehwegplatte
Pavement plate



46038
Basalt
Basalt



46039
Gneis
Gneiss



46040
Granit
Granit



46041
Pflasterstein
Cobblestone



46042
Klinker rot
Red brick



46043
Naturstein braun
Natural stone brown



46045
Sandstein hellgrau
Sandstone light-grey



46049
Haustein natur
Cut stone natural



46052
Porphy
Porphy



46053
Kopfsteinpflaster
Concrete stone

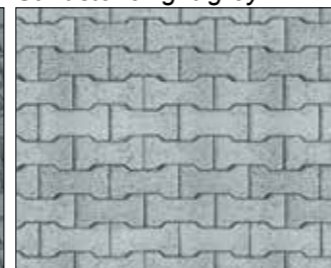

46054
Zement-Knochensteine
Concrete stone



46055
Naturstein grau
Natural stone grey

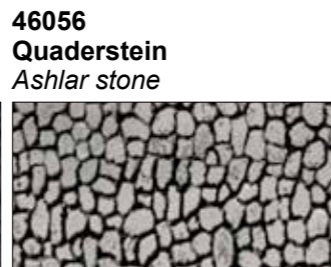

46056
Quaderstein
Ashlar stone



46057
Gabionen
Gabions

Jetzt auch aus Steinkunst

Steinkunst-Produkte finden Sie ab Seite 10

For more information regarding Stone Art please see pages 10 and following pages

Mauer- und Dachplatten aus Kunststoff, 21,8 x 11,9 cm
Wall and roof plates made of plastic, 21,8 x 11,9 cm



46023
Holz
Wood



46024
Naturstein
Natural stone



46025
Dachplatte Schiefer
Roof panel shale

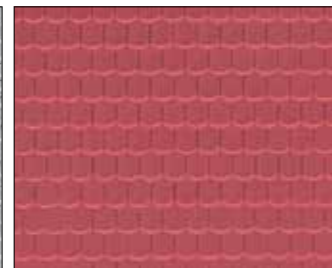

46026
Dachplatte Ziegel
Roof panel brick

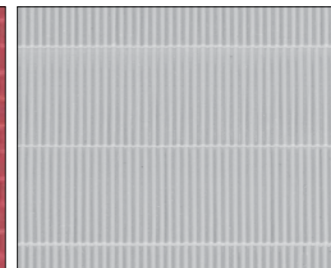

46027
Dachplatte Zement
Roof panel cement



46028
Mauerplatte Ziegel
Wall plate brick



46029
Dachpappe
Roofing paper



46030
Schablonenschiefer
Roof panel slate

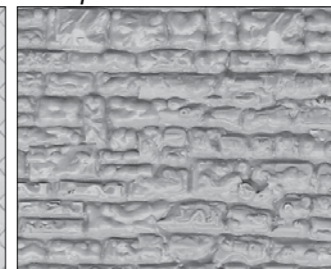

46031
Haustein
Wall plate cut stone

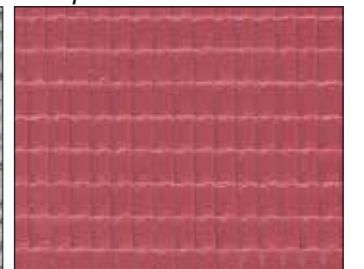

46032
Flachdachpfanne
Flat roof tile



46033
Klinker
Wall plate brick

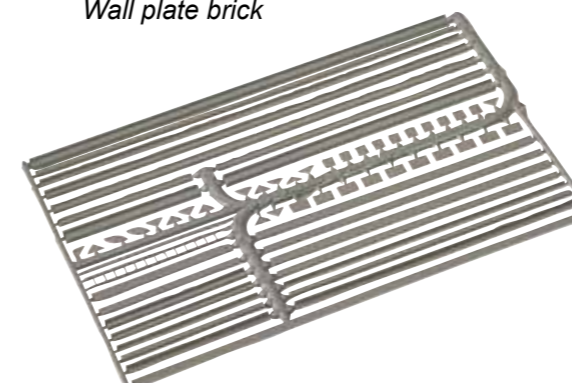

45022
Deko-Set Dachausstattung – Bausatz
Deco-set Roof equipment – Kit
Dieses Set bietet dem Bastler alles für den Dachbereich. Es besteht aus unterschiedlichen Antennen aus verschiedenen Epochen (Rundfunk-, Fernseh- und Satelliten-Antennen), Turm- und Kirchturmspitzen und vielem mehr.
This set offers everything about the roof area. Different antennas of different epochs, tower and church tower points and lots more.

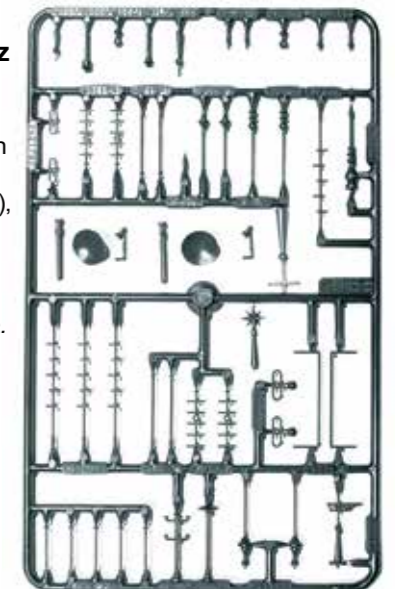

45021
Metallprofil – Bausatz
Assorted structural profiles – Kit
Unterschiedliche I-, L-, H-, U- und Vollprofile auf einem Spritzling.
Different I-, L-, H-, U- and solid profiles on an injection-moulded piece.

22 – 47
Bahnhöfe, Bahnsteige, Stellwerke
Stations, Platforms, Signal Towers

48 – 63
Bahnbetriebswerke
Locomotive Depots

64 – 77
Güterschuppen, Industrie- und Fabrikanlagen
Freight Sheds, Factories

78 – 89
Brücken, Tunnelportale, Zäune
Bridges, Tunnel Portals, Fences

90 – 103
Feuerwehren, Garagen, Polizei, Brandgeschehen
Fire Services, Police Stations

104 – 109
Kirchen, Mühlen
Churches, Mills

110 – 171
Start und Spar, Stadt- und Dorfhäuser
Houses and More

172 – 189
Kleinbausätze, Figuren und Zubehör
Accessories, Figures

Figuren-Programm

Lebensecht und liebenswert in allen Situationen – und doch so klein!

Figures Programme

Our figure programme, close to reality, yet just H0-gauge.



42224
Figuren-Set Luigi und seine Gäste, 5 Stück
Set Luigi and his guests, 5 pieces

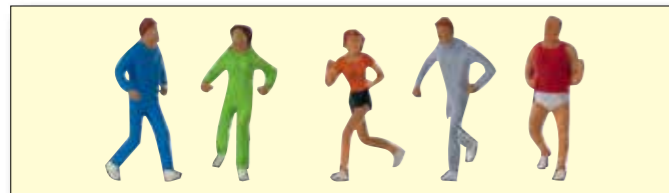

42243
Figuren-Set Fitnessgruppe, 5 Stück
Set Fitness figures, 5 pieces



42321
Figuren-Set Jugendliche, stehend, 5 Stück
Set Teenagers, standing, 5 pieces



42325
Figuren-Set Autoverkäufer und Kunden, 5 Stück
Set Car dealer with customers, 5 pieces



42331
Figuren-Set Juwelier und Kunden, 5 Stück
Set Jewellery with customers, 5 pieces



42338
Figuren-Set Pensionsgäste, 5 Stück
Set Pension guests, 5 pieces

Autos Cars



41688
Porsche Cayenne Turbo Feuerwehr, rot – Fertigmodell
Porsche Cayenne Turbo fire brigade, red – Finished model



41655
Mercedes-Benz 300 SL, silber Fertigmodell
Mercedes-Benz 300 SL, silver Finished model



41680
VW Bus T2 1972 Polizei, grün/weiß – Fertigmodell
VW Bus T2 1972, police, green/white – Finished model



41606
Mercedes-Benz A200 Polizei, grün/silber – Fertigmodell
Mercedes-Benz A200 police, green/silver – Finished model



41630
BMW 330i Polizei, grün/silber Fertigmodell
BMW 330i police, green/silver Finished model



46018
Straßenpflaster-Folie
Cobblestone street foil
100 x 8 cm



46020
Asphaltstraßen-Folie
Asphalt roadway foil
100 x 8 cm



46021
Straßenfolie mit Zebrastrifen
Street foil with cross-walk
100 x 8 cm



46022
Pflasterstein-Folie
Cobblestone foil
100 x 8 cm

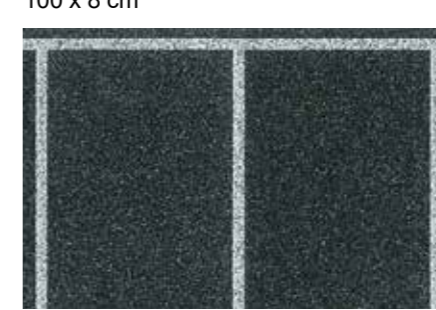

46014
Parkplatz-Folie, gerade
Parking place foil, straight
100 x 8 cm



46015
Parkplatz-Folie, diagonal
Parking place foil, diagonal
100 x 8 cm





Die Baugröße N entstand in dem Bestreben, die gängigen Spielzeug-eisenbahnen weiter zu verkleinern, um auf kleinem Raum eine komplette Modelleisenbahn unterbringen zu können. So entstand die elektrische Modellbahn Baugröße N, N wie „Neun“, 9 Millimeter Spurweite entspricht einem Maßstab 1:160.

The gauge N was a result out of the effort to minimize the model railways as much to enable creating a whole landscape within minimum space. N stands for the German first letter of Neun (nine), meaning 9 mm track, which corresponds to a scale of 1:160.

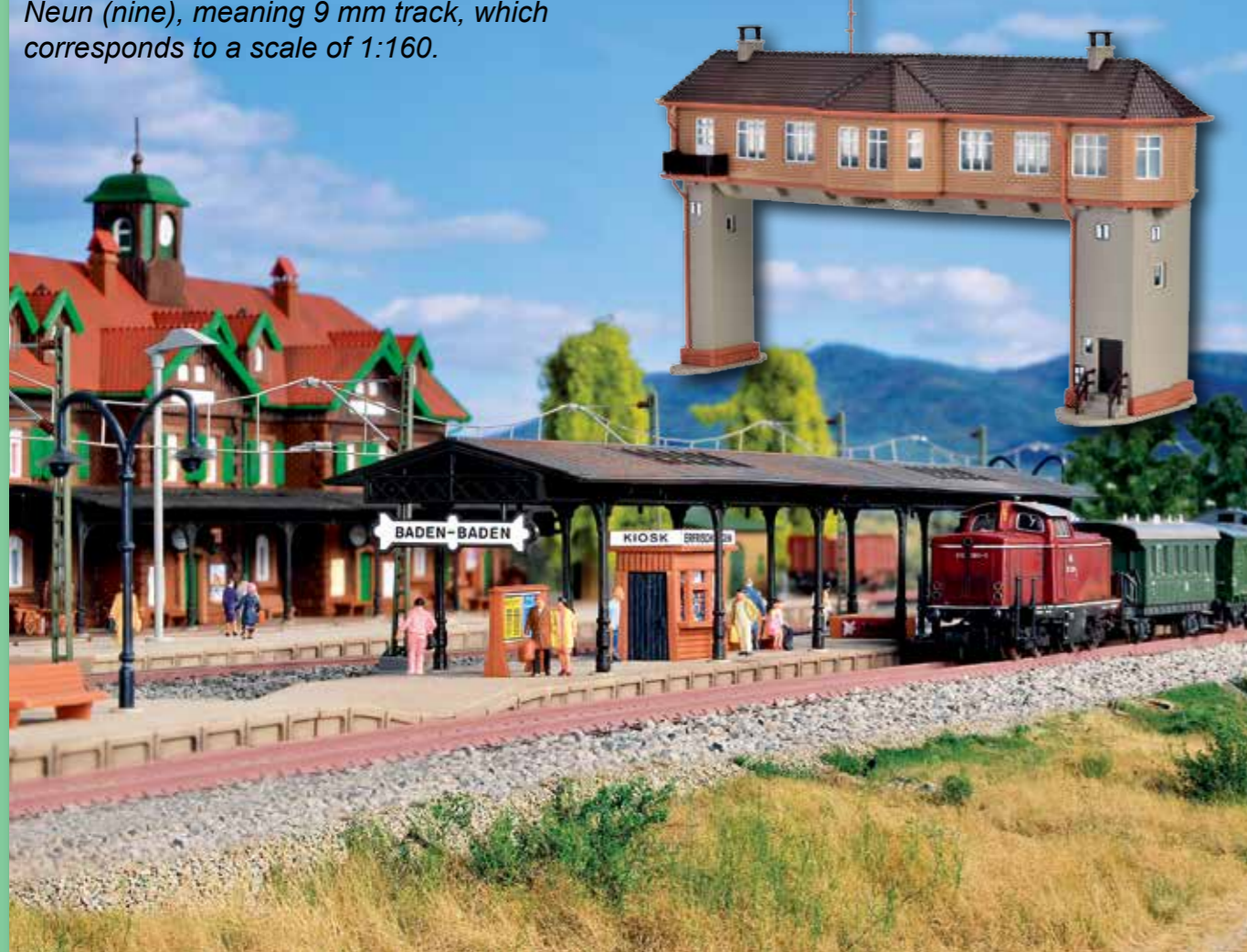

Bahnhöfe, Bahnsteige, Stellwerke

Ein Bahnhof ist eine Bahnanlage mit mindestens einer Weiche, wo Züge beginnen, enden, kreuzen, überholen oder mit Gleiswechsel wenden dürfen. So wird ein Bahnhof von der Eisenbahn Bau- und Betriebsordnung definiert.

Wenn jedoch Modellbahner „Bahnhof“ sagen, verstehen sie darunter oft das wichtigste Gebäude des Bahnhofes, das Empfangsgebäude. Diese gibt es in den verschiedensten Ausführungen und Größen. Bei kleinen Bahnhöfen ist alles unter einem Dach vereint. Bei etwas größeren Anlagen liegt oft der Güterschuppen separat, auch die Toiletten wurden aus hygienischen Gründen in ein kleines Nebengebäude ausgelagert. Bei Großstadtbahnhöfen sind die Güteranlagen komplett in einen separaten Güterbahnhof verlegt, dafür befinden sich in den Empfangsgebäuden Restaurants, Hotels, ganze Ladenstraßen und Kinos.

Stations, Platforms, Signal Towers

A station is a railway installation with a minimum of one crossing, where trains are ending, beginning, passing or with the changing of the tracks may reverse. A station is determined by the railway building rules and regulations.

If model train hobbyists are talking about a „station“ they mean the most important building of the station, the reception building. Smaller stations integrate all under one roof. Larger installations have separate buildings like the freight shed and the toilets which are separated in a goods station, for this reason restaurants, even hotels and shopping malls and cinemas are part of the reception building.

47506
Bahnhof Altstadt – Bausatz
Station Altstadt – Kit
L 33,5 x B 11,5 x H 13 cm

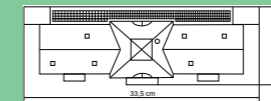

190 – 199
**Bahnhöfe, Bahnsteige,
Stellwerke**
Stations, Platforms, Signal Towers

200 – 203
Bahnbetriebswerke
Locomotive Depots

204 – 205
**Güterschuppen,
Industrie**
Freight Sheds, Factories

206 – 209
**Brücken, Tunnelportale,
Zäune**
Bridges, Tunnel Portals, Fences

210 – 213
**Feuerwehren, Garagen,
Polizei, Brandgeschehen**
Fire Services, Police Stations

214 – 217
Kirchen
Churches

218 – 243
**Stadt- und ländliche
Häuser**
Houses and More

244 – 249
**Kleinbausätze, Figuren
und Zubehör**
Accessories, Figures

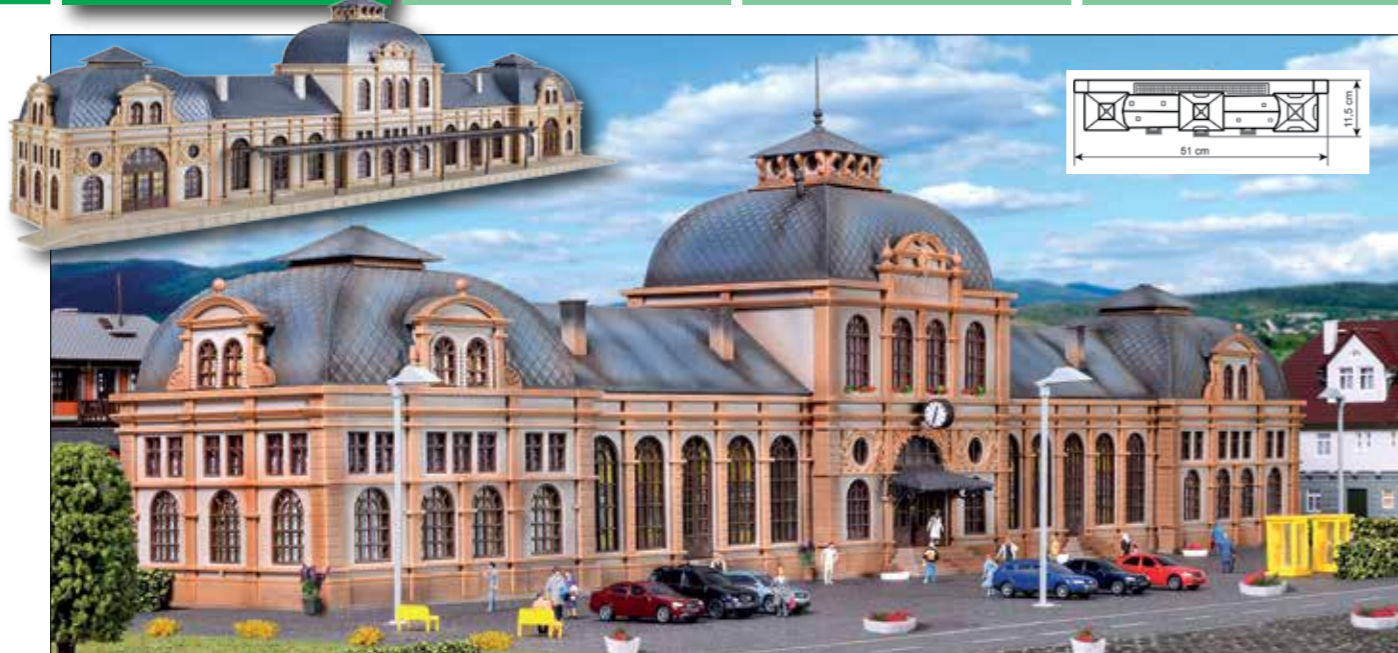

47505
Bahnhof Baden-Baden
Bausatz
Station Baden-Baden – Kit
L 51 x B 11,5 x H 16 cm

Das Vorbild dieses klassischen, im Jahr 1892 erbauten, Bahnhofs steht in Baden-Baden. Dieses detailgenaue Vollmer-Modell ist ein Muster an Vorbildtreue und Präzision. Der Bahnhof eignet sich für Liebhaber der 2. Bahnepoche.
A detailed reproduction of the station and a must have for all who enjoy the romantic era. The prototype built in 1892 is located in Baden-Baden. Vollmer offers a prototypical model which fits to epoch II.

47502
Bahnhof Moritzburg
Bausatz
Station Moritzburg – Kit
L 42 x B 12 x H 13,5 cm

Der Bahnhof Moritzburg ist ein stattlicher Bahnhof, auch in Spur N. Die vielen Details machen ihn zum Blickpunkt auf Ihrer Anlage. Hier herrscht geschäftiges Kommen und Gehen, nicht nur Reisende verweilen gerne dort.
Station Moritzburg is a stately station even in N scale. Due to a lot of details this model is an eye-catcher on your layout. It is a busy spot. People come and go. It is a station where people like to stay.



47522
Bahnhof Neuffen – Bausatz
Station Neuffen – Kit
L 26,5 x B 10 x H 11,5 cm

Der Bahnhof Neuffen ist ein typischer Landbahnhof. Er ist Endstation der Nebenlinie Nürtingen-Neuffen und steht am Fuß der Burgruine Hohen-Neuffen auf der Schwäbischen Alb. Das kurz vor der Wende zum 20. Jahrhundert errichtete, stilechte Bahnhofsgebäude wurde von Vollmer mit allen Details nachgebaut.

A typical country station. End of the line Nürtingen-Neuffen, near to the castle ruin Neuffen. The original was built end of 20th century and the Vollmer model shows all these details.

Tipp

Der Bahnsteig Neuffen ist eine passende Ergänzung zu diesem Bahnhof:

47528 Bahnsteig Neuffen

The platform Neuffen is a suitable extension for this station:

47528 Platform Neuffen



190 – 199
**Bahnhöfe, Bahnsteige,
Stellwerke**
Stations, Platforms, Signal Towers

200 – 203
Bahnbetriebswerke
Locomotive Depots

204 – 205
**Güterschuppen,
Industrie**
Freight Sheds, Factories

206 – 209
**Brücken, Tunnelportale,
Zäune**
Bridges, Tunnel Portals, Fences

210 – 213
**Feuerwehren, Garagen,
Polizei, Brandgeschehen**
Fire Services, Police Stations

214 – 217
Kirchen
Churches

218 – 243
**Stadt- und ländliche
Häuser**
Houses and More

244 – 249
**Kleinbausätze, Figuren
und Zubehör**
Accessories, Figures



**47521
Bahnhof Reith – Bausatz
Station Reith – Kit**

L 14,5 x B 10,5 x H 8,6 cm

Dieser Bahnhof eignet sich besonders für mittlere und kleine Modellanlagen. Beim Betrachten dieses typischen Gebirgsbahnhofs kommt Ferienstimmung auf.

This train station fits especially for midsize or small layouts. Look at the typical mountain train station and enjoy the holiday feeling.

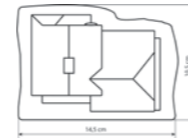

Tipp

Viessmann Digital-Formsignale

Kennen Sie die neuen Viessmann Digital-Formsignale? Der Multiprotokoll-Decoder ist samt Antrieb am Mastfuß untergebracht. Die Digital-Formsignale lassen sich digital und analog steuern. Der Clou: Die langsame Bewegung der Signalfügel mit dem realistischen Nachwippen, das sogar einstellbar ist.

Viessmann digital semaphore signals

Do you know the new Viessmann digital semaphore signals? The multi-protocol decoder as well as the motor are placed in the chassis at the signal base. The digital semaphore signals are suitable for digital and analogue operation. The highlight is the slow movement of the signal arms with the authentic signal bouncing, which is individually adjustable.



www.viessmann-modell.de

**47570
Bahnwärterhaus mit Nebengebäude
Bausatz**

Gatekeeper house with annexe – Kit

L 11,4 x B 8,5 x H 5,7 cm

Auf dem Land sind solche Bahnwärterhäuser teilweise noch in Betrieb. Manchmal muss der Bahnwärter noch selbst die Schranken runter- und auch wieder raufkurbeln. Ansonsten hat die Automation Einzug gehalten und die romantischen Bahnwärterhäuschen werden nur noch als Wohnhäuser genutzt.
In the countryside such gatekeeper houses are still used. The gatekeeper is responsible for manual opening and closing of the barriers. Nowadays the function is automatic and the romantic buildings are used as apartment houses.



190 – 199
Bahnhöfe, Bahnsteige, Stellwerke
Stations, Platforms, Signal Towers

200 – 203
Bahnbetriebswerke
Locomotive Depots

204 – 205
Güterschuppen, Industrie
Freight Sheds, Factories

206 – 209
Brücken, Tunnelportale, Zäune
Bridges, Tunnel Portals, Fences

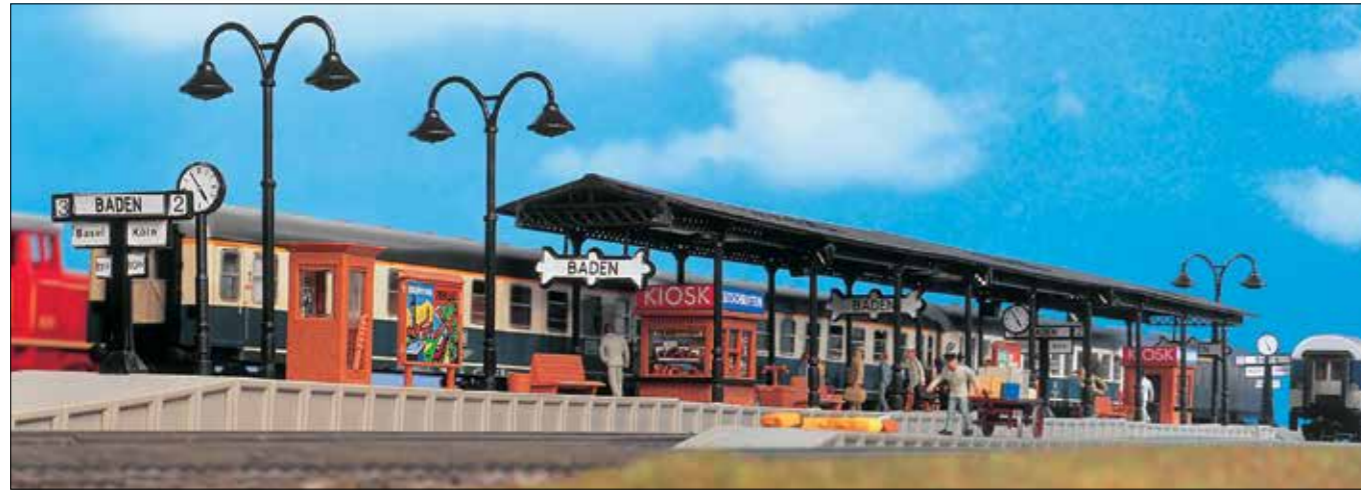

47501
Bahnsteig Baden – Bausatz
Platform Baden – Kit
L 79,6 x B 4/3,5 x H 4 cm
Bahnsteighöhe/Platform height: 0,6 cm

47503
Gepäckbahnsteig, fünfteilig Bausatz
Service platform, five-part – Kit
L 46 x B 1,5 x H 0,4 cm



47528
Bahnsteig Neuffen – Bausatz
Platform Neuffen – Kit
L 34 x B 2,5 x H 4 cm
Bahnsteighöhe/Platform height: 0,6 cm
Dieser Bahnsteig passt perfekt zum Bahnhof Neuffen Art. **47522**.
The platform fits to the station Neuffen item-No. **47522**.



210 – 213
Feuerwehren, Garagen, Polizei, Brandgeschehen
Fire Services, Police Stations

214 – 217
Kirchen
Churches

218 – 243
Stadt- und ländliche Häuser
Houses and More

244 – 249
Kleinbausätze, Figuren und Zubehör
Accessories, Figures



47537
Bahnsteig, einteilig – Bausatz
Platform, single-part – Kit
L 19 x B 2,5 x H 3,8 cm
Bahnsteighöhe/Platform height: 0,6 cm



47538
Bahnsteig, dreiteilig – Bausatz
Platform, three-part – Kit
L 48,8 x B 2,5 x H 3,8 cm
Bahnsteighöhe/Platform height: 0,6 cm



47530
Bahnsteighalle mit LED-Beleuchtung – Funktionsbausatz
Platform hall with LED lighting
Functional kit
L 18,4 x 9,2 x H 6,9 cm
Durchfahrtsbreite/Passage width: 2,2 cm
3 warmweiße LEDs unter dem Dach leuchten den Wartebereich gleichmäßig aus. Mit einem 2. Bausatz ist die Halle nach hinten verlängernbar.
3 warm-white LEDs are under the roof. With a second kit the hall can be enlarged backwards.



47504
Bahnsteig Baden-Baden, siebenteilig – Bausatz
Platform Baden-Baden, seven-part – Kit
L 65 x B 3,5 x H 4,5 cm
Bahnsteighöhe/Platform height: 0,6 cm

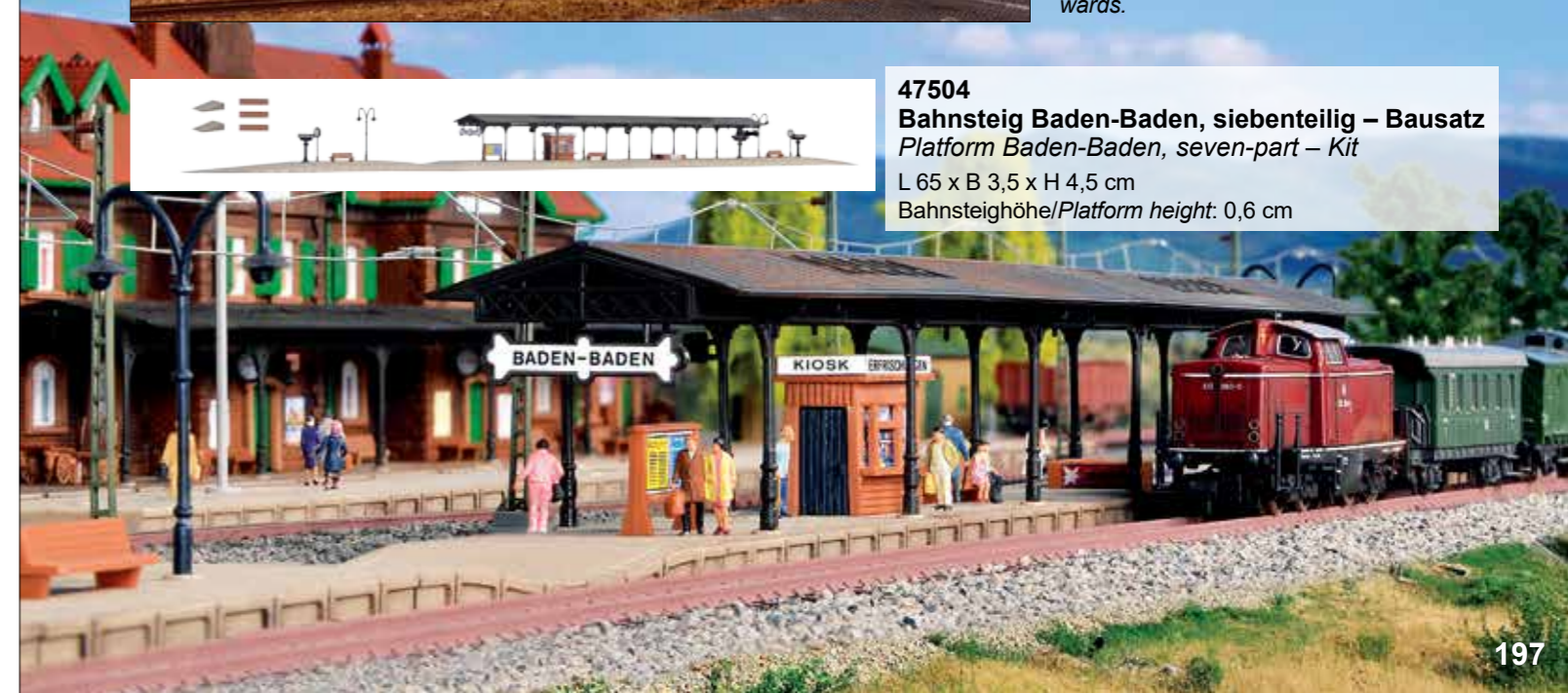

190 – 199
**Bahnhöfe, Bahnsteige,
Stellwerke**
Stations, Platforms, Signal Towers

200 – 203
Bahnbetriebswerke
Locomotive Depots

204 – 205
**Güterschuppen,
Industrie**
Freight Sheds, Factories

206 – 209
**Brücken, Tunnelportale,
Zäune**
Bridges, Tunnel Portals, Fences

210 – 213
**Feuerwehren, Garagen,
Polizei, Brandgeschehen**
Fire Services, Police Stations

214 – 217
Kirchen
Churches

218 – 243
**Stadt- und ländliche
Häuser**
Houses and More

244 – 249
**Kleinbausätze, Figuren
und Zubehör**
Accessories, Figures



47600
Stellwerk Rothorn – Bausatz
Signal tower Rothorn – Kit
L 4,7 x B 6,8 x H 5,5 cm

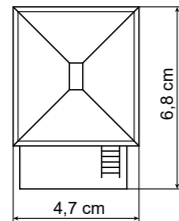

47602
Stellwerk Wiesbaden – Bausatz
Signal tower Wiesbaden – Kit
L 10,5 x B 6 x H 8 cm

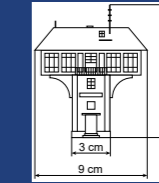
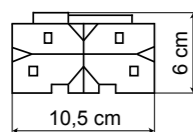

47604
Pilzstellwerk Waldbronn – Bausatz
Signal tower Waldbronn – Kit
L 3/9 x B 3,5/4,5 x H 11 cm



47603
Reiterstellwerk – Bausatz
Gantry signal tower – Kit
Durchfahrthöhe/Passage height: 5,2 cm
Durchfahrtsbreite/Passage width: 12,5 cm
L 19 x B 6 x H 13 cm

Das Reiterstellwerk besticht durch seine Form- und Farbgebung. Heller Sandstein, das Dach mit Ziegeln gedeckt, so erhebt es sich majestätisch über den Gleisen. Liebevoll gestaltet, ergänzt es ideal Ihren Bahnhofsbereich.

This signal tower inspires by design and colour. With a base of bright sandstone and a brick covered roof, the signal tower stands majestically over the tracks. Best completion for your train station.

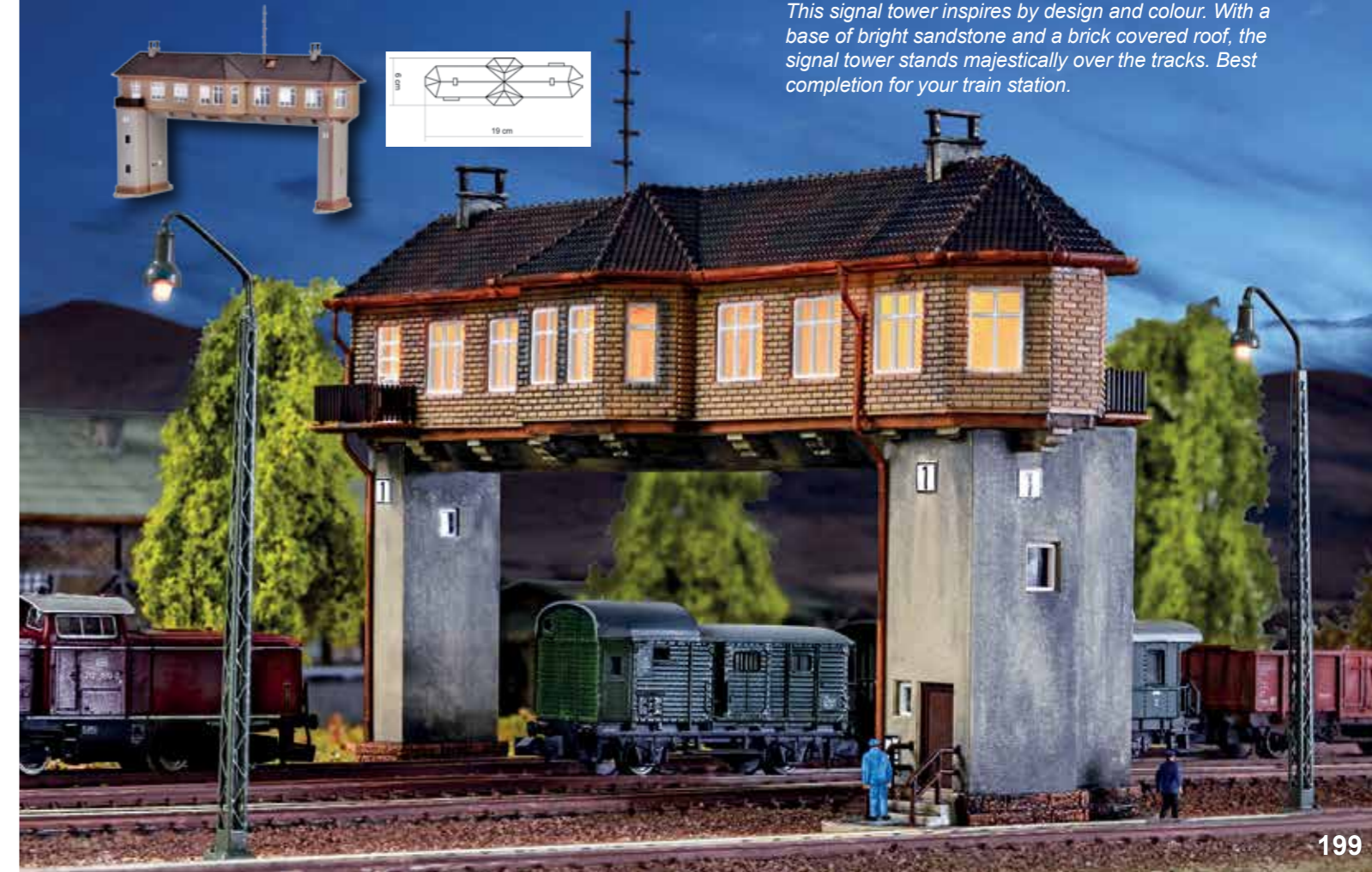

190 – 199
Bahnhöfe, Bahnsteige, Stellwerke
Stations, Platforms, Signal Towers

200 – 203
Bahnbetriebswerke
Locomotive Depots

204 – 205
Güterschuppen, Industrie
Freight Sheds, Factories

206 – 209
Brücken, Tunnelportale, Zäune
Bridges, Tunnel Portals, Fences

210 – 213
Feuerwehren, Garagen, Polizei, Brandgeschehen
Fire Services, Police Stations

214 – 217
Kirchen
Churches

218 – 243
Stadt- und ländliche Häuser
Houses and More

244 – 249
Kleinbausätze, Figuren und Zubehör
Accessories, Figures



47607
Lokschuppen, einständig Bausatz
Loco shed, single track – Kit
L 13,5 x B 9 x H 8 cm
Dieser Lokschuppen ist für Dampf- und Dieselloks geeignet.
This prototypical building is used to house steam- and diesel locomotives.

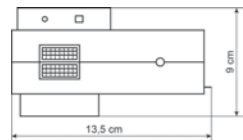

47608
Lokschuppen, zweistöckig – Bausatz
Loco shed, double track – Kit
L 19,5 x B 12 x H 7,6 cm
Gleismittenabstand/Track middle radius: 4 cm

Ein Lokschuppen darf auf der Modellbahnanlage nicht fehlen. Was wäre schließlich eine vorbildgerechte Modellanlage ohne diese charakteristischen Bauwerke. Dieser Lokschuppen ist für Dampf- und Dieselloks geeignet.
A loco shed is a must on every layout. This prototypical building is used to house steam- and diesel locomotives.

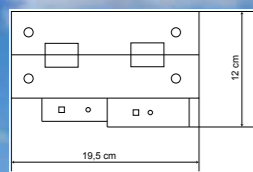

47605
E-Lokschuppen mit Türschließvorrichtung, zweistöckig – Bausatz
E-loco shed with automatic door lock mechanism, double track – Kit
L 15,4 x B 7,2 x H 6 cm
Gleismittenabstand/Track middle radius: 3,1 cm

Ob Sie mit Strom oder Diesel fahren ist egal, moderne Lokschuppen müssen sein. Die Türen werden von den ein- und ausfahrenden Lokomotiven automatisch geöffnet und geschlossen.

Even if you use electric- or diesel loco, modern sheds are an absolute must. The doors are automatically opened and closed by the in- and outgoing locomotives.

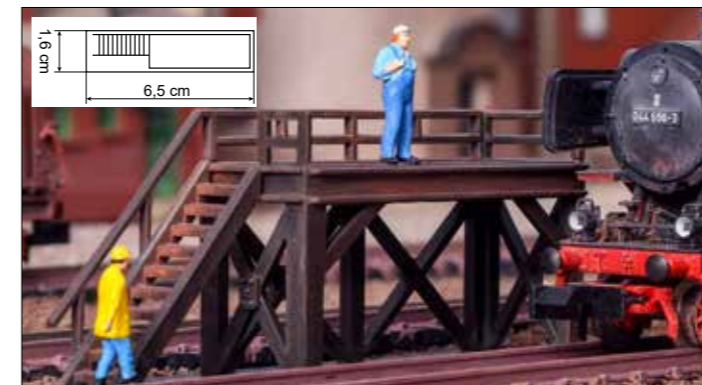

47548
Lok-Arbeitsbühne – Bausatz
Loco operating platform – Kit
L 6,5 x B 1,6 x H 2,4 cm

Hier dreht sich alles um die Dampflok. An dieser Arbeitsbühne wird die Lok auf ihre Funktionsfähigkeit überprüft.
Everything about steam locomotives. Here is the function of the loco checked.

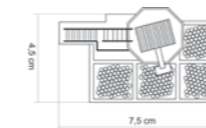

47549
Kleinbekohlungsanlage mit Kran Bausatz
Coaling facility with crane – Kit
L 7,5 x B 4,5 x H 6 cm
An dieser Anlage werden Dampflok mit den nötigen Kohlen beladen.
At this side the required coal is loaded into the locomotives.



190 – 199
Bahnhöfe, Bahnsteige, Stellwerke
Stations, Platforms, Signal Towers

200 – 203
Bahnbetriebswerke
Locomotive Depots

204 – 205
Güterschuppen, Industrie
Freight Sheds, Factories

206 – 209
Brücken, Tunnelportale, Zäune
Bridges, Tunnel Portals, Fences

47546
Wasserturm – Bausatz
Water tower – Kit

H 16,5 cm, Ø 7,8 cm
Dieser Wasserturm besticht durch den hohen Detailgrad und seine filigrane Ausführung.
This water tower offers nice details.

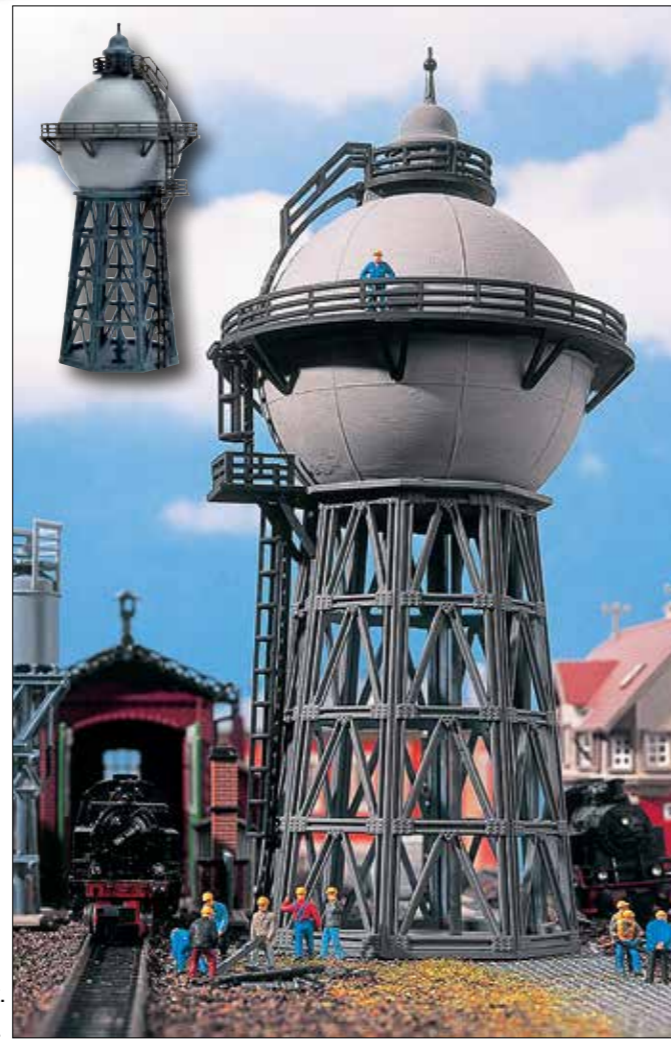

47547
Gaskessel – Bausatz
Gas tank – Kit

L 7 x B 5 x H 8,5 cm
Ø 6,8 cm
Im Gaskessel neben der Bahnstrecke wird Gas zwischengelagert.
The gas tank next to the railroad line is used for temporary gas storing.



47551
Schlackenaufzug mit Grube – Bausatz
Slag loader with dump – Kit

L 4 x B 2,5 x H 6 cm
Grube 1/Dump 1: L 5,5 x B 1,5 x H 1 cm
Grube 2/Dump 2: L 4 x B 1,5 x H 0,7 cm

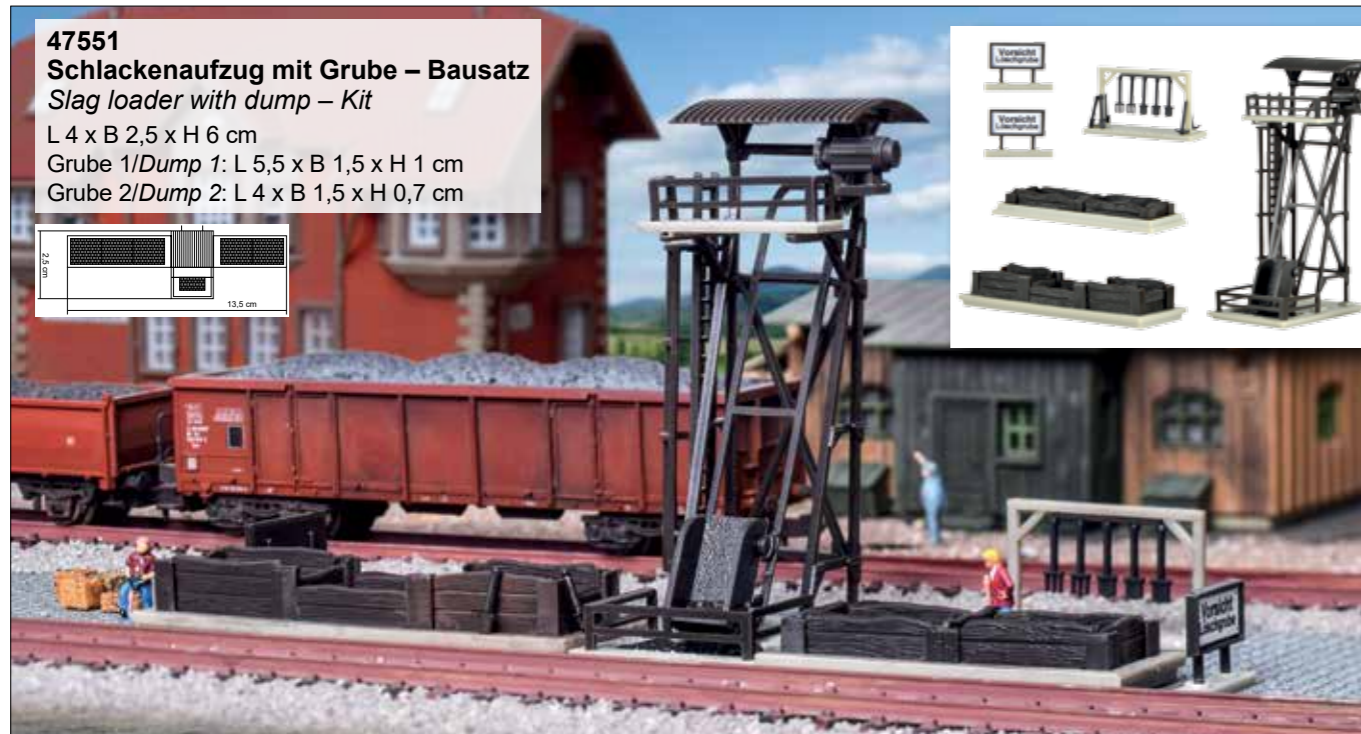
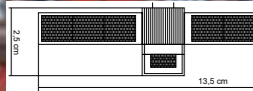

210 – 213
Feuerwehren, Garagen, Polizei, Brandgeschehen
Fire Services, Police Stations

214 – 217
Kirchen
Churches

218 – 243
Stadt- und ländliche Häuser
Houses and More

244 – 249
Kleinbausätze, Figuren und Zubehör
Accessories, Figures

47543
Wasserturm – Bausatz
Water tower – Kit

H 17 cm, Ø 6,8 cm
Dieser Wasserturm passt ideal in die Umgebung von Bahnbetriebswerken und stellt einen schönen Blickfang dar.
The water tower is an eye-catcher in the area of locomotive depots.

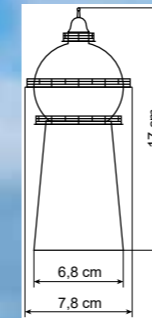

190 – 199
**Bahnhöfe, Bahnsteige,
Stellwerke**
Stations, Platforms, Signal Towers

200 – 203
Bahnbetriebswerke
Locomotive Depots

204 – 205
**Güterschuppen,
Industrie**
Freight Sheds, Factories

206 – 209
**Brücken, Tunnelportale,
Zäune**
Bridges, Tunnel Portals, Fences

210 – 213
**Feuerwehren, Garagen,
Polizei, Brandgeschehen**
Fire Services, Police Stations

214 – 217
Kirchen
Churches

218 – 243
**Stadt- und ländliche
Häuser**
Houses and More

244 – 249
**Kleinbausätze, Figuren
und Zubehör**
Accessories, Figures

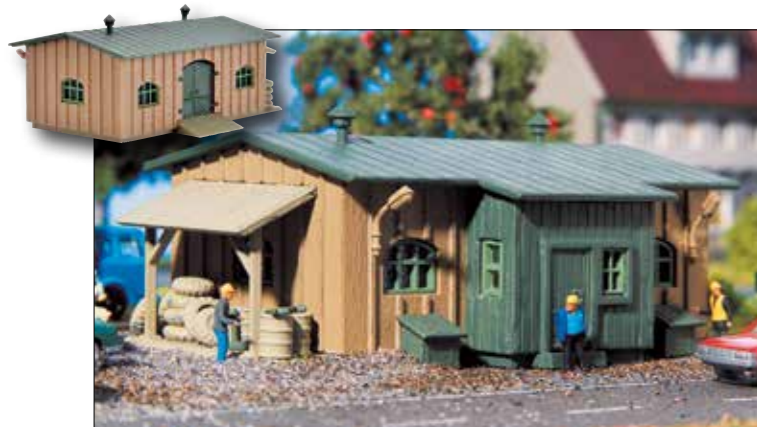

47560
Bauhütte – Bausatz
Shed – Kit
L 8,5 x B 6,5 x H 3,8 cm



47555
Reparaturwerkstatt – Bausatz
Service shop – Kit
L 8,5 x B 6 x H 3,3 cm

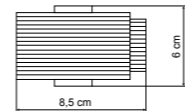

47554
Kohlen- und Brennstoffhandlung – Bausatz
Coal and fuel depot – Kit
L 8,8 x B 6,9 x H 3,8 cm

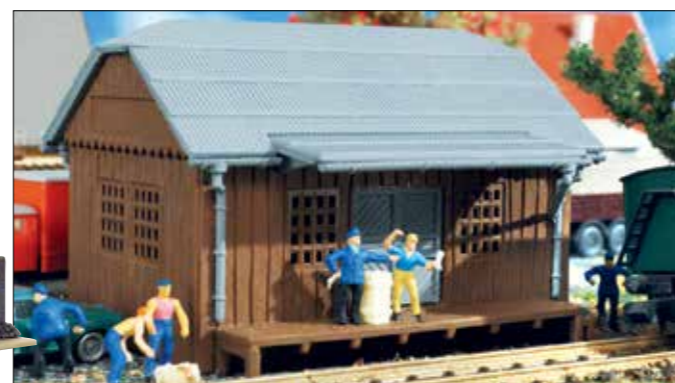

47575
Güterschuppen – Bausatz
Freight shed – Kit
L 6,6 x B 7,3 x H 4,4 cm

47539
Güterschuppen, offen – Bausatz
Freight shed, open – Kit
L 16,5 x B 10 x H 6,8 cm
Durchfahrtsbreite/Passage width: 2,8 cm

Mit überdachtet Gleisanschluss und
Glasbaustein-Elementen.
*With covered railway siding and glass
block-elements.*

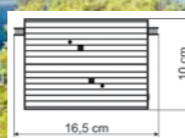

47545
Lagerschuppen – Bausatz
Freight shed – Kit
L 13 x B 9,2 x H 7 cm
Dieser Schuppen eignet sich zur Lagerung von Stückgütern. Die LKW oder Züge können direkt an die Laderampe heranfahren.
This shed is used for storage of cargo. The trucks or trains drive to the loading ramp.



47541
Laderampe, fünfteilig – Bausatz
Loading platform, five-part – Kit
L 51,8 x B 3,5 x H 4,8 cm
Dachbreite/Roof width: 4 cm
Bahnsteighöhe/Platform height: 0,9 cm

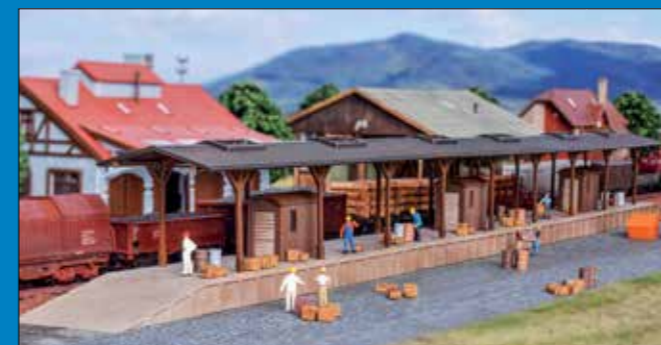

Güterschuppen, Laderampe und Gepäckbahnsteige sind Teile, die auf einer Anlage nicht fehlen dürfen. Erst sie geben der Bahnhofsanlage das richtige Gesicht.
A railway station offers not only a reception building. Freight shed, loading platform and luggage platform make the railway station lifelike.



47905
Containerkran – Bausatz
Container crane – Kit
L 17,5 x B 6,2 – 16 x H 8,3 cm
Durchfahrtsbreite/Passage width: 15,3 cm
Durchfahrtsbreite/Passage width: 15,3 cm
Auf modernen Verladestationen darf ein Containerkran nicht fehlen. Im Frachtverkehr zwischen Straße und Schiene dient er zum Umladen von Standard-Containern.

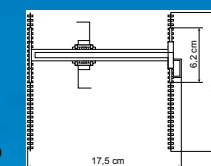
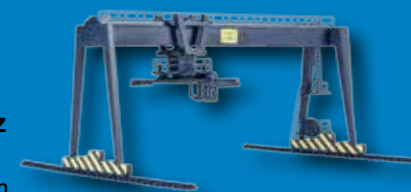

Such modern cargo station is a must. For cargo handling and further transportation to roads or rails of standard size containers.

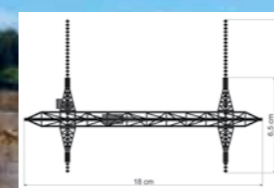

47901
Verladebrücke – Bausatz
Loading bridge – Kit
L 18 x B 6,5 – 16 x H 7,5 cm
Durchfahrtsbreite/Passage width: 5 – 6 cm
Durchfahrtsbreite/Passage width: 11 cm



190 – 199
**Bahnhöfe, Bahnsteige,
Stellwerke**
Stations, Platforms, Signal Towers

200 – 203
Bahnbetriebswerke
Locomotive Depots

204 – 205
**Güterschuppen,
Industrie**
Freight Sheds, Factories

206 – 209
**Brücken, Tunnelportale,
Zäune**
Bridges, Tunnel Portals, Fences

210 – 213
**Feuerwehren, Garagen,
Polizei, Brandgeschehen**
Fire Services, Police Stations

214 – 217
Kirchen
Churches

218 – 243
**Stadt- und ländliche
Häuser**
Houses and More

244 – 249
**Kleinbausätze, Figuren
und Zubehör**
Accessories, Figures

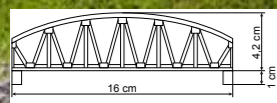

47302
Stahlbogenbrücke, gerade – Bausatz
Steel arch bridge, straight – Kit

L 16 x B 3,3 x H 4,2 cm
Fahrbahnhöhe/Road height: 1 cm

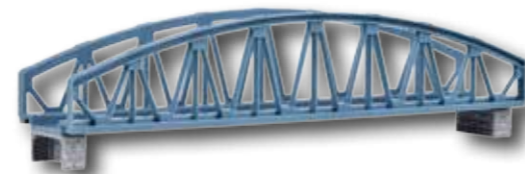

47801
Stahlkastenbrücke, gerade – Bausatz
Box girder bridge, straight – Kit

L 22,5 x B 3,8 x H 6,1 cm
Fahrbahnhöhe/Road height: 1 cm

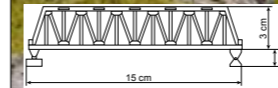
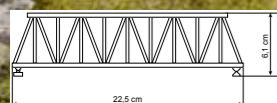
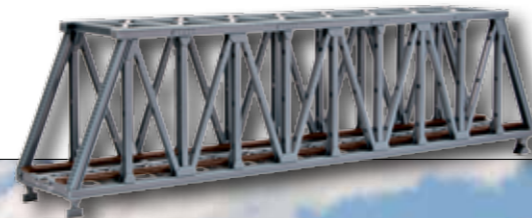

47800
Vorflutbrücke, gerade – Bausatz
Steel truss bridge, straight – Kit
L 15 x B 3,8 x H 3 cm
Fahrbahnhöhe/Road height: 1,2 cm



47820
Brückenkopf-Garnitur, zweiteilig – Bausatz
Bridge abutment set, two-part – Kit

L 5 x B 3 x H 6,5 cm
Fahrbahnhöhe/Road height: 6 cm
Fahrbahnbreite/Road width: 1,8 cm



47810
Mittelpfeiler
Bridge center pier
L 4,5 x B 2 x H 5 cm

47825
Fahrbahn gerade, 2 Stück
Bridge lane straight, 2 pieces
Mit je 2 Brückenauflagen. Länge je Fahrbahn: 22,2 cm.
Each with 2 piers. Length of each lane: 22,2 cm.



47830
Fahrbahn gebogen, 2 Stück
Bridge lane curved, 2 pieces
Mit je 2 Brückenauflagen. Radius 18,5 cm, Länge je Fahrbahn 20,4 cm.
Each with 2 piers. Radius 18,5 cm, length of each lane: 20,4 cm.



47841
Pfeilerpackung
Bridge pier set
Dieses Set besteht aus 10 Pfeilern je 8,4 mm hoch, 4 Pfeilern je 4,2 mm hoch und 2 Wippen.
The set consists of 10 bridge piers each with 8,4 mm height, 4 bridge piers with 4,2 mm height and 2 balances.



190 – 199
**Bahnhöfe, Bahnsteige,
Stellwerke**
Stations, Platforms, Signal Towers

200 – 203
Bahnbetriebswerke
Locomotive Depots

204 – 205
**Güterschuppen,
Industrie**
Freight Sheds, Factories

206 – 209
**Brücken, Tunnelportale,
Zäune**
Bridges, Tunnel Portals, Fences

210 – 213
**Feuerwehren, Garagen,
Polizei, Brandgeschehen**
Fire Services, Police Stations

214 – 217
Kirchen
Churches

218 – 243
**Stadt- und ländliche
Häuser**
Houses and More

244 – 249
**Kleinbausätze, Figuren
und Zubehör**
Accessories, Figures

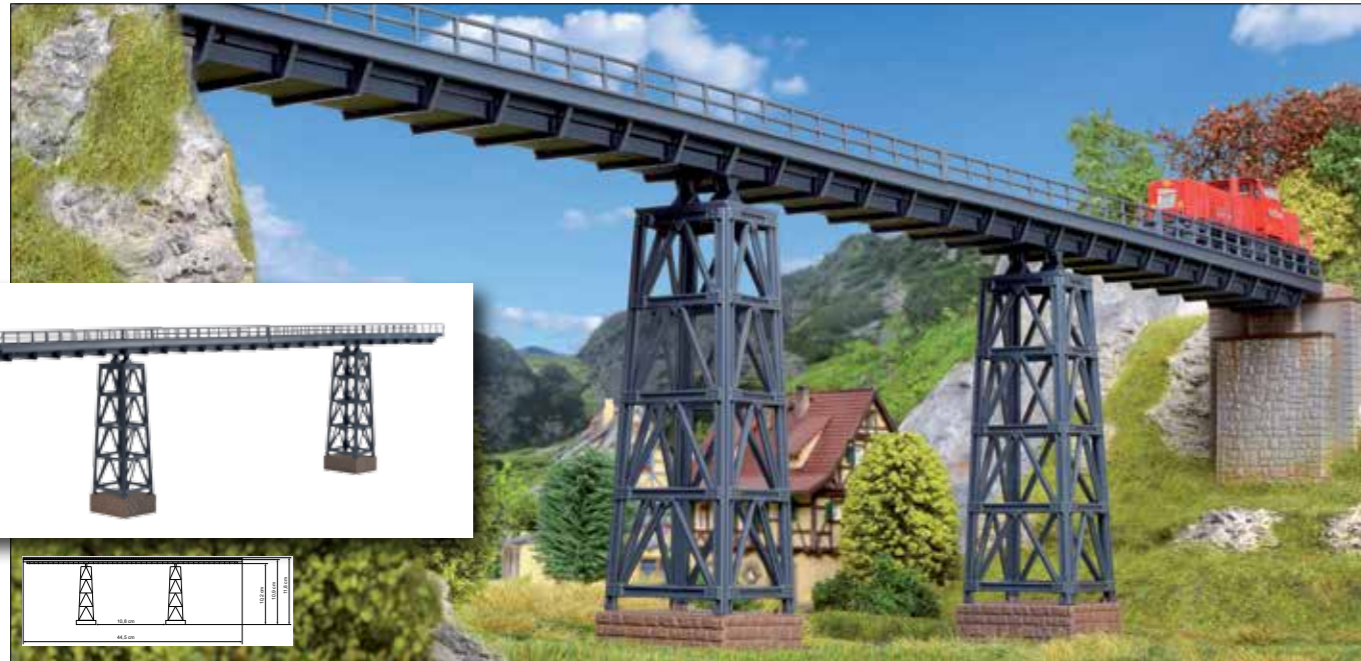

**47318
Kreuztalviadukt Halle – Bausatz**
Viaduct Kreuztal Halle – Kit

L 44,5 x B 3,4 x H 11,8 cm
Durchfahrtsbreite/Passage width: 10,2 cm
Fahrbahnhöhe/Road height: 10,8 cm
Farbahnbreite/Road width: 1,7 cm

Dieses Viadukt ist ein monumentales Bauwerk. Es wurde in den 30er Jahren errichtet, um den Spitzkehrbahnhof Michaelstein in der Nähe von Halle zu umgehen. Aufgrund seiner Länge ist es besonders zur Überbrückung weiter Täler geeignet.
A monumental viaduct. It was built in the 30s to go round the station Michaelstein near Halle. It is used to cover wider valleys on your layout.

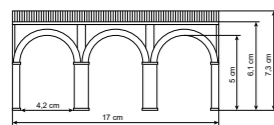

**47313
Backstein-Viadukt – Bausatz**
Viaduct brick-built – Kit

L 17 x B 3,3 x H 7,3 cm
Durchfahrtsbreite/Passage width: 4,2 cm
Fahrbahnhöhe/Road height: 6,1 cm
Farbahnbreite/Road width: 1,7 cm

Das Viadukt mit Gleisbett und 3 Bögen ist eine ideale Brückenkonstruktion für jede Anlage mit normalem Platzangebot.
The viaduct with track bed and 3 arches is an ideal bridge construction for any layout with standard size.

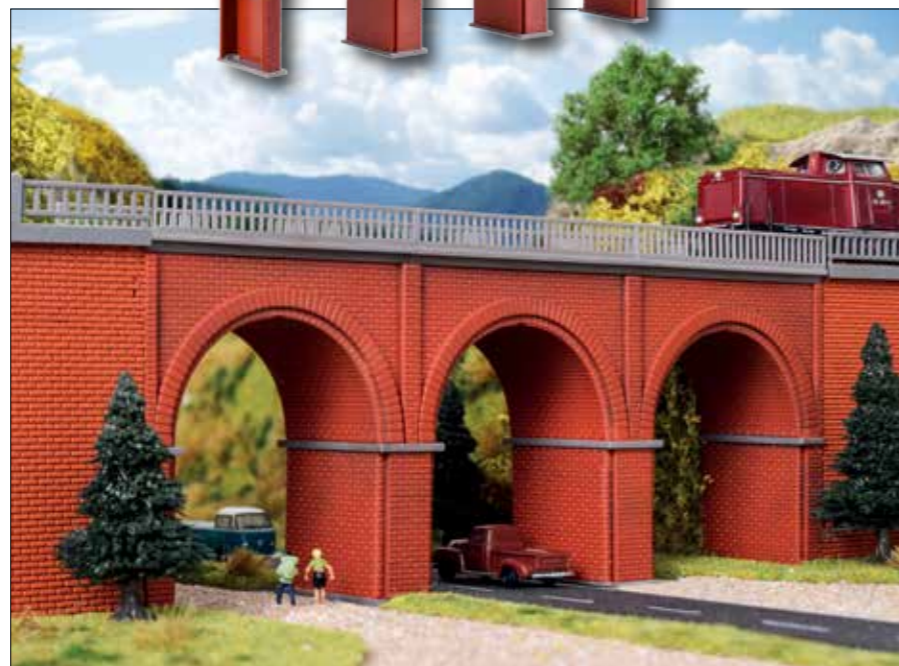

**47811
Tunnelportal, eingleisig**
Tunnel portal, single track

L 5,4 x B 0,5 x H 6,3 cm
Durchfahrtsbreite/Passage width: 3,2 cm



**47812
Tunnelportal, zweigleisig, 2 Stück**
Tunnel portal, double track, 2 pieces

L 8,6 x B 0,6 x H 6,4 cm
Durchfahrtsbreite/Passage width: 6 cm



**47813
Tunnelportal mit Aufsatz, zweigleisig, 2 Stück**
Tunnel portal with top frame, double track, 2 pieces

L 8,9 x B 0,5 x H 7,8 cm
Durchfahrtsbreite/Passage width: 6 cm



**47425
Geländer**
Railing

L 144 cm

Das Geländer ist flexibel, so dass es an geraden und an gebogenen Strecken eingesetzt werden kann.
The railing is flexible and can be mounted on straight and even on curved tracks.

**47815
Arkaden, 2 Stück**
Arcades, 2 pieces

L 13,2 x H 5,2 cm

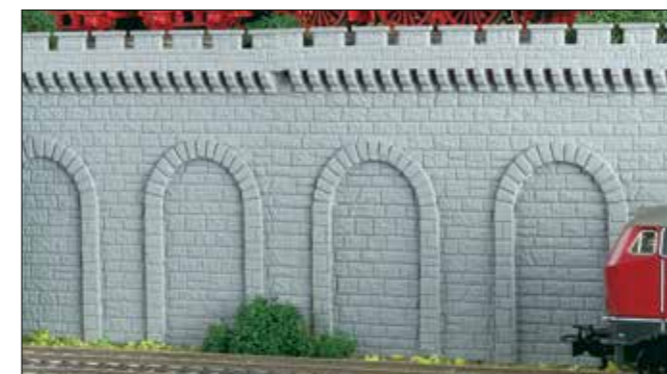

**47424
Fabrikzaun**
Factory fence

L 125 cm

**47818
Arkaden**
Arcades

L 17 x B 3,5 x H 4,4 cm



190 – 199
Bahnhöfe, Bahnsteige, Stellwerke
Stations, Platforms, Signal Towers

200 – 203
Bahnbetriebswerke
Locomotive Depots

204 – 205
Güterschuppen, Industrie
Freight Sheds, Factories

206 – 209
Brücken, Tunnelportale, Zäune
Bridges, Tunnel Portals, Fences

210 – 213
Feuerwehren, Garagen, Polizei, Brandgeschehen
Fire Services, Police Stations

214 – 217
Kirchen
Churches

218 – 243
Stadt- und ländliche Häuser
Houses and More

244 – 249
Kleinbausätze, Figuren und Zubehör
Accessories, Figures

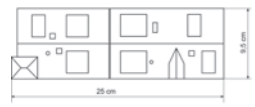

Ein solcher Stützpunkt ist auch heute noch in vielen Kleinstädten zu finden. Hinter den roten Doppeltüren finden bis zu 5 Einsatzfahrzeuge Platz. Der holzverkleidete Schlauchturm dient zum Trocknen der Schläuche nach dem Einsatz.

Such fire base are even today located in small towns. Behind the red double gates up to 5 fire brigade vehicles find location. The brick-built tube tower offers space to dry the tubes after use.

47780
Feuerwahrstützpunkt, fünfständig – Bausatz
Fire station, five track – Kit
L 25 x B 9,5 x H 14,5 cm

47781
Dorffeuwehr mit Garage, sechsständig – Bausatz
Village fire brigade with garage, six track – Kit
Dorffeuwehr/Village fire brigade: L 10,5 x B 5,7 x H 14 cm
Garage/Garage: L 7,5 x B 5 x H 2,8 cm



47785
Feuerwache 112, zweiständig – Bausatz
Fire station 112, two track – Kit
L 9 x B 9 x H 6 cm

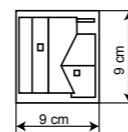

47909
Städtischer Feuerwehrstützpunkt – Bausatz
Fire brigade base, civic – Kit
L 17 x B 10,5 x H 7,5 cm
L 3,4 x B 10,5 x H 18,5 cm
L 3,2 x B 10,5 x H 6,8 cm

Dieses Feuerwehrgebäude der Epochen III und IV bietet in der Fahrzeughalle mit dem für diese Zeit typischen Flachdach Platz für 5 Einsatzfahrzeuge. Im schmalen Anbau sind Seminar- und Aufenthaltsräume untergebracht.
This fire brigade building fits to epochs III and IV and 5 fire brigade vehicles find location. In the small annexe common rooms are located.

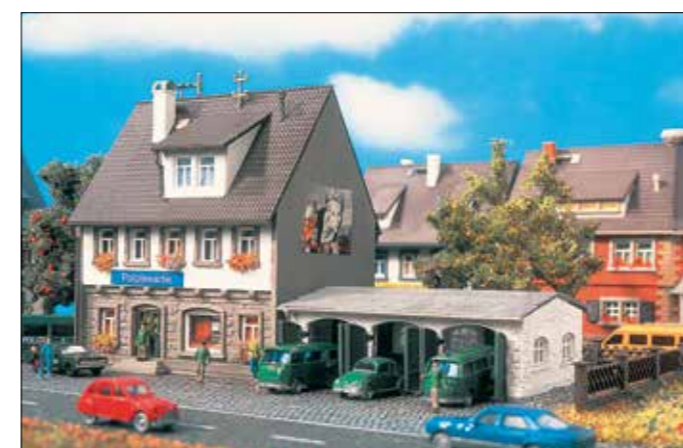

47776
Polizeiwache mit Garage, dreiständig – Bausatz
Police station with garage, three track – Kit
L 15,5 x B 6,6 x H 10 cm



47779
Polizeiwache 110 – Bausatz
Police station 110 – Kit
L 7,5 x B 7,5 x H 4,5 cm



190 – 199
**Bahnhöfe, Bahnsteige,
Stellwerke**
Stations, Platforms, Signal Towers

200 – 203
Bahnbetriebswerke
Locomotive Depots

204 – 205
**Güterschuppen,
Industrie**
Freight Sheds, Factories

206 – 209
**Brücken, Tunnelportale,
Zäune**
Bridges, Tunnel Portals, Fences

210 – 213
**Feuerwehren, Garagen,
Polizei, Brandgeschehen**
Fire Services, Police Stations

214 – 217
Kirchen
Churches

218 – 243
**Stadt- und ländliche
Häuser**
Houses and More

244 – 249
**Kleinbausätze, Figuren
und Zubehör**
Accessories, Figures



47738
Brennendes Haus – Bausatz
House on fire – Kit
L 10 x B 7 x H 10,5 cm

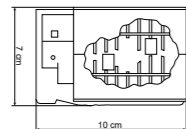

Dieses Gebäude mit ausgebranntem Dachstuhl kann mit der beiliegenden Farbtablette individuell gealtert werden. Mit den Rauchgeneratoren aus dem Vollmer Sortiment, z. B. Art. **44113**, und einem passenden Rauchdestillat erzeugen Sie den passenden Rauch.

*This building with flame-cut roof truss can be weathered with attached colour tablets. Using Vollmer smoke generator item-No. **44113** and suitable distillate you can create the right smoke.*



46560
Flackerlicht rot, 16 V, 2 Stück
Flickering light red, 16 V, 2 pieces



44113
Rauchgenerator klein, Durchmesser 1 cm, als Kamineinsatz
Smoke generator small, diameter 1 cm, as fireplace insert
Höhe: 4,5 cm. Betriebsspannung: 16 V ~.
Height: 4,5 cm. Operating voltage: 16 V ~.



44112
Rauchgenerator groß, Durchmesser 2,3 cm
Smoke generator large, diameter 2,3 cm
Höhe: 4,0 cm. Betriebsspannung: 16 V ~.
Height: 4,0 cm. Operating voltage: 16 V ~.



44114
Rauchgenerator groß, Durchmesser 2,9 cm, mit Tank
Smoke generator large, diameter 2,9 cm, with tank
Eine Füllung hat eine Brenndauer von ca. 15 Minuten.
Höhe: 1,4 cm. Betriebsspannung: 16 V ~.
Burning time of one charge is about 15 minutes.
Height: 1,4 cm. Operating voltage: 16 V ~.

47679
Villa Vampir mit rotem Flackerlicht und Farbtablets – Funktionsbausatz
Villa Vampire with red flickering light and colour tablets – Functional kit
L 12,5 x B 10 x H 11,8 cm

Hier geht es rund zur Geisterstund! 2 rote Flackerbirnchen sorgen für den passenden Lichteffect. Mit den beiliegenden Farbtablets kann das Gebäude individuell gealtert werden. Das umfangreiche Zubehör, wie z. B. Grabsteine und Geisterfiguren, rundet die Szenerie ab. Mit den Rauchgeneratoren aus dem Vollmer Sortiment, z. B. Art. **44114**, und einem passenden Rauchdestillat erzeugen Sie den gruseligen Nebel.

*With 2 red flickering bulbs and colour tablets an individual lighting is offered. More accessories e. g. gravestone, ghost figures are included. Using Vollmer smoke generator item-No. **44114** and suitable smoke distillate you create the scary fog.*



190 – 199
**Bahnhöfe, Bahnsteige,
Stellwerke**
Stations, Platforms, Signal Towers

200 – 203
Bahnbetriebswerke
Locomotive Depots

204 – 205
**Güterschuppen,
Industrie**
Freight Sheds, Factories

206 – 209
**Brücken, Tunnelportale,
Zäune**
Bridges, Tunnel Portals, Fences

210 – 213
**Feuerwehren, Garagen,
Polizei, Brandgeschehen**
Fire Services, Police Stations

214 – 217
Kirchen
Churches

218 – 243
**Stadt- und ländliche
Häuser**
Houses and More

244 – 249
**Kleinbausätze, Figuren
und Zubehör**
Accessories, Figures

47612 
**Stille-Nacht-Gedächtniskapelle mit Beleuchtung und
Kunstschnee – Funktionsbausatz**
*Silent Night Memorial Chapel with light,
artificial snow – Functional kit*
L 5,5 x B 7,5 x H 10,3 cm

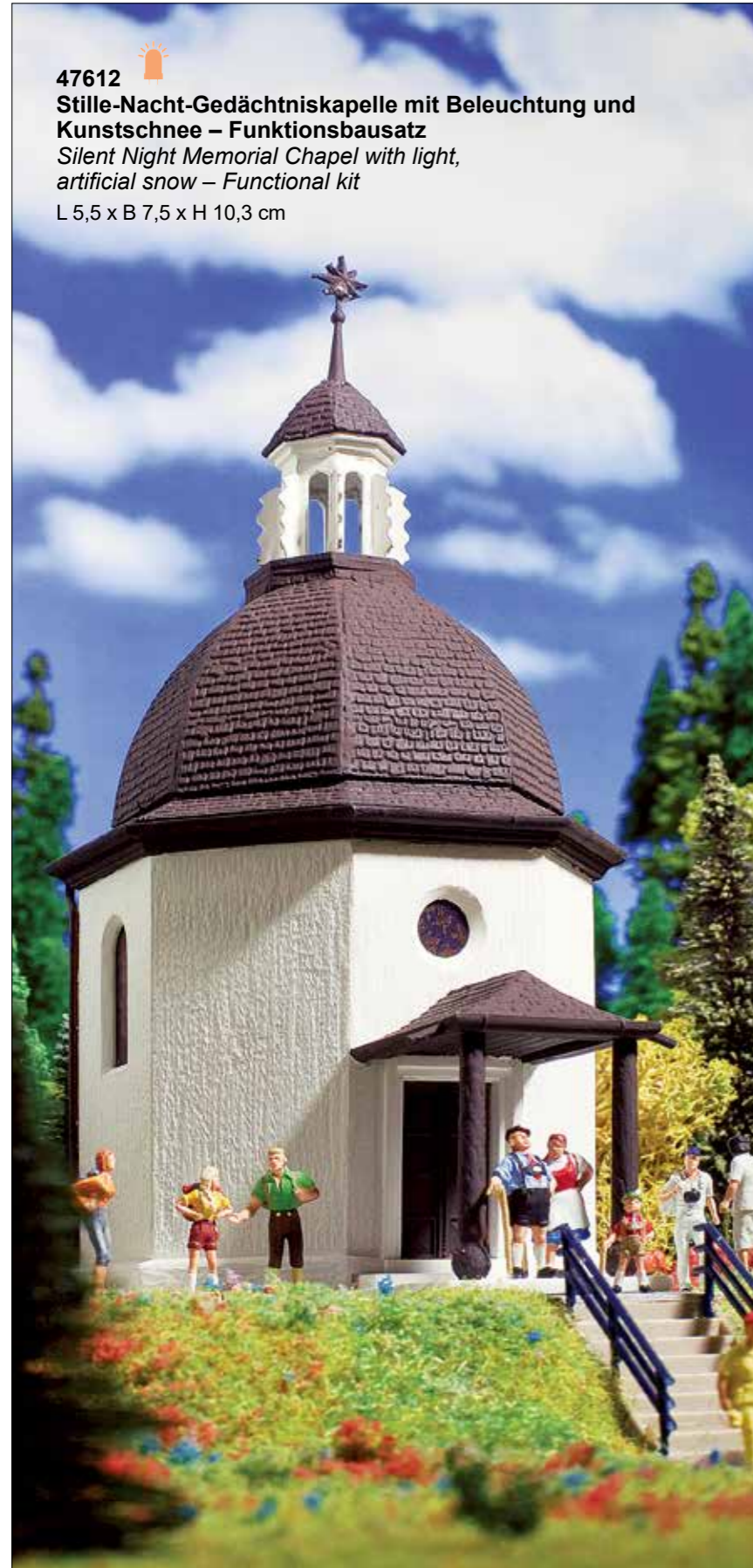

Weihnachten ohne das Lied „Stille Nacht! Heilige Nacht!“ ist schlichtweg nicht vorstellbar. Am 24. Dezember 1818 führte der Dorfschullehrer und Organist Franz Xaver Gruber und der Hilfspriester Joseph Mohr in der Kirche St. Nikolaus in Oberndorf bei Salzburg dieses Weihnachtslied erstmals auf. Zur Jahrhundertwende wurde die Kirche St. Nikolaus abgerissen und an ihrer Stelle die Stille-Nacht-Gedächtniskapelle errichtet. Die Original Stille-Nacht Gedächtniskapelle in Spurgroße N von Vollmer ist ein Bausatz mit vielen Extras wie z. B. einer Sockelbirne und Kunstschnee.

Christmas without the song „Silent Night! Christmas Eve!“ is unthinkable. On December 24, 1818 was the first time that Franz Xaver Gruber, organist and village school teacher, and Joseph Mohr, priest in the Church St. Nikolaus in Oberndorf near Salzburg, performed the song. Turn of the century the Church St. Nikolaus was demolished and the Silent Night Memorial Chapel was built. The original Silent Night Memorial Chapel scale N Vollmer kit is equipped with extra parts, e. g. a socket-bulb and artificial snow.



Das Weihnachtsdorf passt hervorragend auf Modellbahnanlagen mit Winterstimmung. Oder gestalten Sie mit Ihren Kindern und Enkeln im Rahmen vorweihnachtlicher Bastelabende ein festliches Diorama. Die Häuser sind auch als Dekoration auf dem Fenster- oder Kaminsims eine Augenweide. Das Dorf besteht aus der Stille-Nacht-Gedächtniskapelle, einem Postamt Christkindl, Glühweinstand, Lebkuchenhaus und Bratwurst-Maxe. Der Kapelle, dem Postamt und dem Lebkuchenhaus liegt jeweils eine Sockelbirne für die Innenbeleuchtung bei. Außerdem ein Tütchen Kunstschnee zur Gestaltung der winterlichen Atmosphäre.
This Christmas village fits wonderfully into any winter layout. Contains: Silent Night Memorial Chapel, post office Christkindl, mulled wine kiosk, gingerbread house and kiosk Bratwurst-Maxe..

47613 
Weihnachtsdorf mit Beleuchtung – Funktionsbausatz
Christmas village with lighting – Functional kit
Kapelle/Chapel: L 5,5 x B 7,5 x H 10,3 cm
Postamt/Post office: L 5,3 x B 5,6 x H 5,6 cm
Lebkuchenhaus/Gingerbread house: L 6 x B 5,9 x H 5,1 cm
Bratwurst-Maxe: L 4,1 x B 4,1 x H 3,8 cm
Glühweinstand/Mulled wine kiosk: L 3,2 x B 1,7 x H 1,8 cm



190 – 199
**Bahnhöfe, Bahnsteige,
Stellwerke**
Stations, Platforms, Signal Towers

200 – 203
Bahnbetriebswerke
Locomotive Depots

204 – 205
**Güterschuppen,
Industrie**
Freight Sheds, Factories

206 – 209
**Brücken, Tunnelportale,
Zäune**
Bridges, Tunnel Portals, Fences

210 – 213
**Feuerwehren, Garagen,
Polizei, Brandgeschehen**
Fire Services, Police Stations

214 – 217
Kirchen
Churches

218 – 243
**Stadt- und ländliche
Häuser**
Houses and More

244 – 249
**Kleinbausätze, Figuren
und Zubehör**
Accessories, Figures

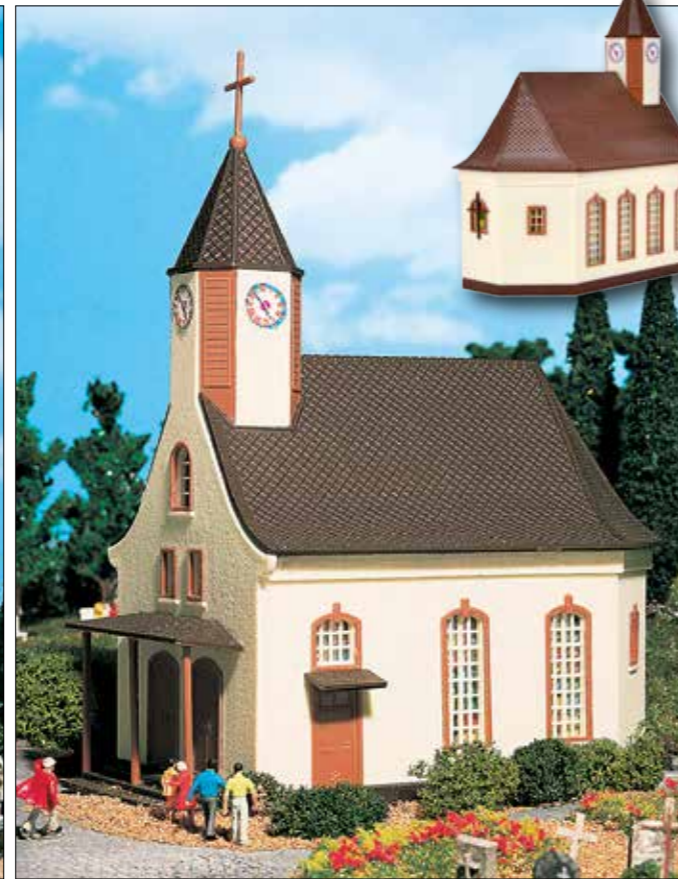
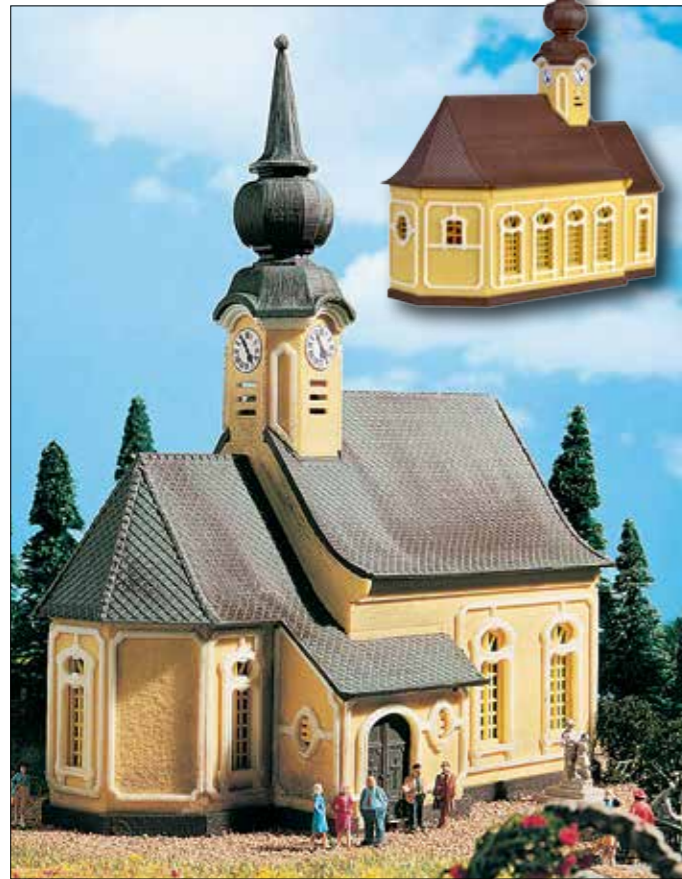

47740
Alpenkirche – Bausatz
Alpine church – Kit
L 13,5 x B 7,5 x H 14 cm

47704
Kirche – Bausatz
Church – Kit
L 10,5 x B 5,5 x H 14 cm

47736
Kirche Ditzingen – Bausatz
Church Ditzingen – Kit
L 16 x B 9,8 x H 21,5 cm
Das Vorbild dieser Dorfkirche steht in Ditzingen bei Stuttgart. Sie wurde maßstabsgetreu nachgebildet und liebevoll gestaltet. Mit ihr holen Sie sich einen Hauch Idylle und ländliches Flair auf Ihre Anlage.

The original church is located near Stuttgart in Ditzingen. Detailed and scale model reproduced. Idyllic and rural flair on your layout.

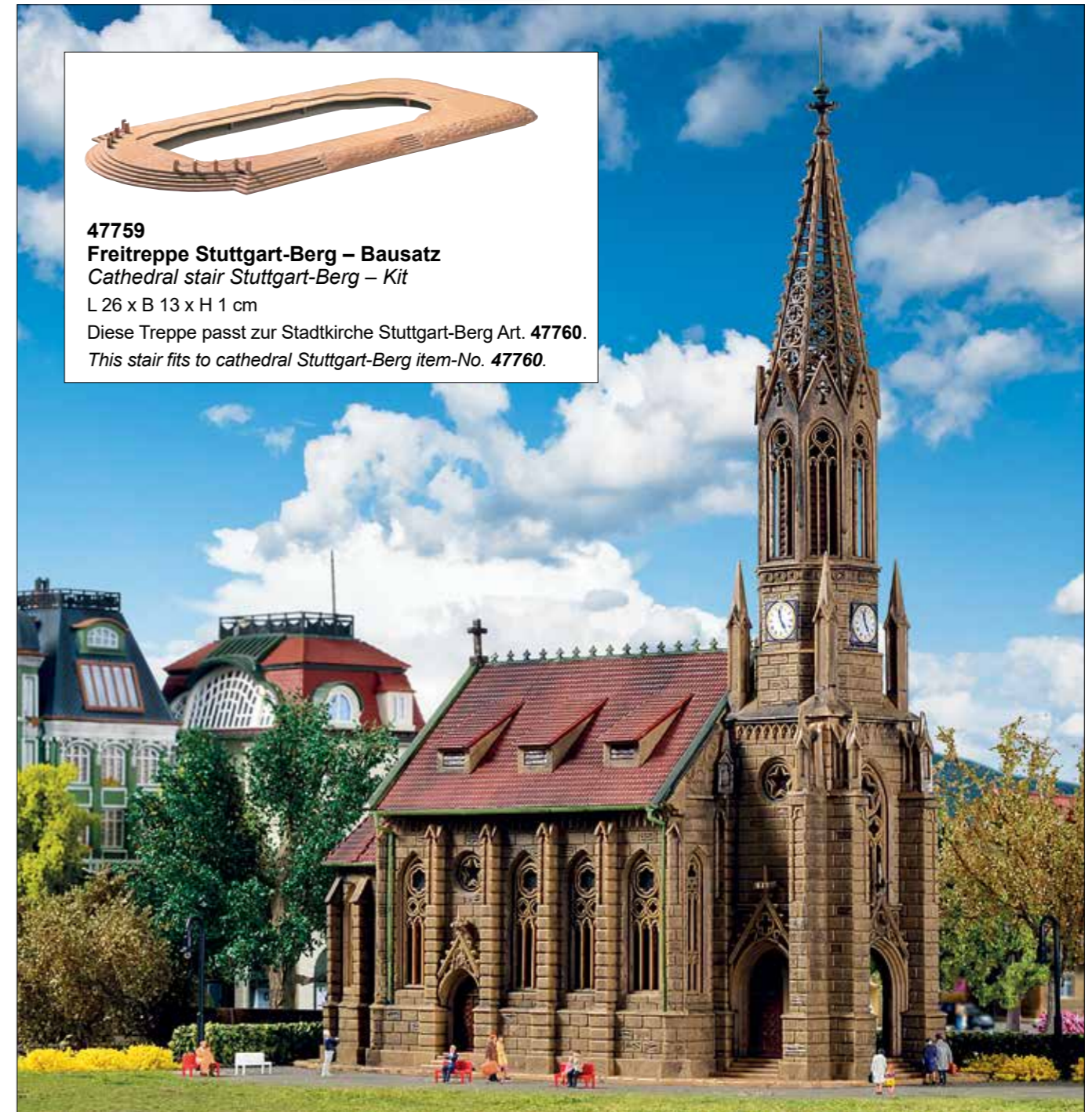
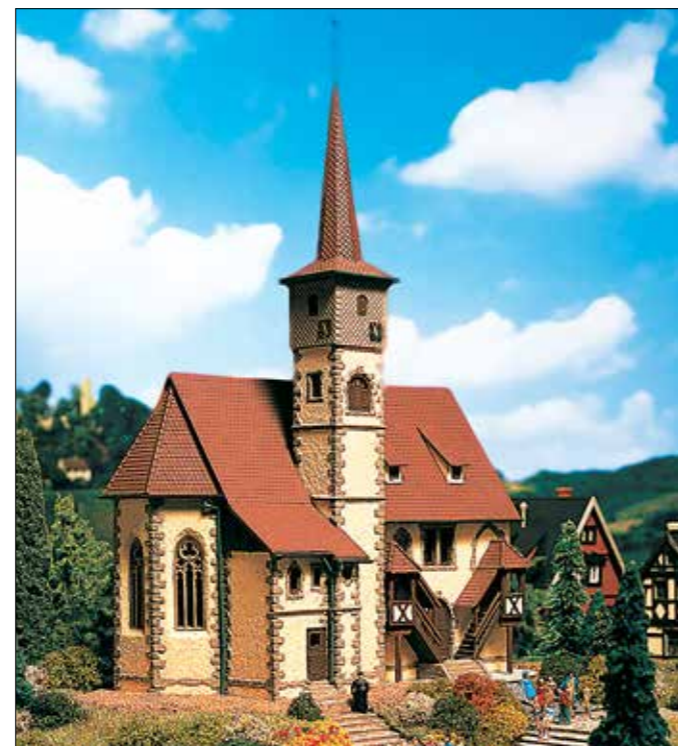

47759
Freitreppe Stuttgart-Berg – Bausatz
Cathedral stair Stuttgart-Berg – Kit
L 26 x B 13 x H 1 cm
Diese Treppe passt zur Stadtkirche Stuttgart-Berg Art. **47760**.
This stair fits to cathedral Stuttgart-Berg item-No. 47760.

Das Vorbild dieses Vollmer-Modells kann auf eine bewegte Vergangenheit zurückblicken. Bereits im Jahr 1235 soll auf der Anhöhe am westlichen Neckarufer eine Kirche gestanden haben. Ihr folgte 1470 zunächst ein Neubau im gotischen Stil, der Mitte des 19. Jahrhunderts durch eine neugotische Kirche ersetzt wurde. Nach der fast völligen Zerstörung im 2. Weltkrieg wurde die Kirche schließlich 1954/55 wieder aufgebaut, so dass sich ihr Äußeres heute kaum von der neugotischen Vorgängerin unterscheidet. Passend zur Kirche gibt es die Freitreppe Art. **47759**.

*Church Stuttgart-Berg stands in an elevated position above the west bank of the Neckar river. Ancient manuscripts record that the church existed as early as 1235. The new Gothic church which is the base for the Vollmer kit was built in 1853 – 55. The church was destroyed in 1944. The restoration was in 1954 – 55. Suitable is item-No. **47759** stair to Stuttgart-Berg.*

47760
Stadtkirche Stuttgart-Berg – Bausatz
Cathedral Stuttgart-Berg – Kit
L 20 x B 10 x H 26,5 cm

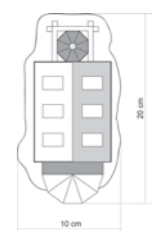

190 – 199
**Bahnhöfe, Bahnsteige,
Stellwerke**
Stations, Platforms, Signal Towers

200 – 203
Bahnbetriebswerke
Locomotive Depots

204 – 205
**Güterschuppen,
Industrie**
Freight Sheds, Factories

206 – 209
**Brücken, Tunnelportale,
Zäune**
Bridges, Tunnel Portals, Fences

210 – 213
**Feuerwehren, Garagen,
Polizei, Brandgeschehen**
Fire Services, Police Stations

214 – 217
Kirchen
Churches

218 – 243
**Stadt- und ländliche
Häuser**
Houses and More

244 – 249
**Kleinbausätze, Figuren
und Zubehör**
Accessories, Figures

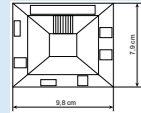

**47663
Wiener Kaffeehaus – Bausatz**
Vienna café – Kit

L 9,8 x B 7,9 x H 17 cm

In diesem stattlichen Gebäude befindet sich ein wunderschönes Café mit Außenterrasse. Die großen Sonnenschirme, Außenausstattung und Zäune sind Bestandteil des Artikels.

The huge sun-umbrellas, the outdoor equipment and the front with iron lattice ornaments, balcony and distinctive style of roof, fences are offered in this kit.

**47761
Großstadt-Rathaus – Bausatz**
City Hall – Kit

L 14 x B 9 x H 18,5 cm

In Anlehnung an das Rathaus in München entstand dieser schöne Bausatz. Zahlreiche Türmchen und Spitzbögen im Untergeschoss schmücken dieses detailreiche Gebäude.

According to the city hall Munich this kit was created. Numerous small towers and pointed arches are on the basement floor.

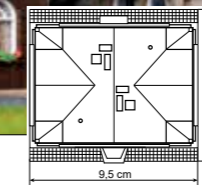
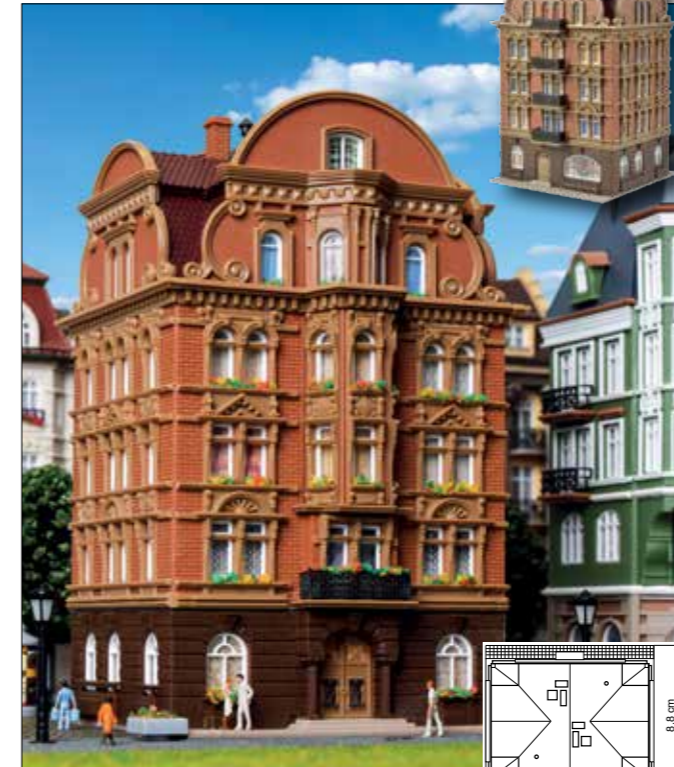

**47654
Archivhaus – Bausatz**
Public archive – Kit

L 9,5 x B 8,8 x H 14,8 cm

**47651
Bankhaus – Bausatz**
Bank house – Kit

L 8,5 x B 7,5 x H 18 cm

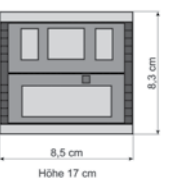
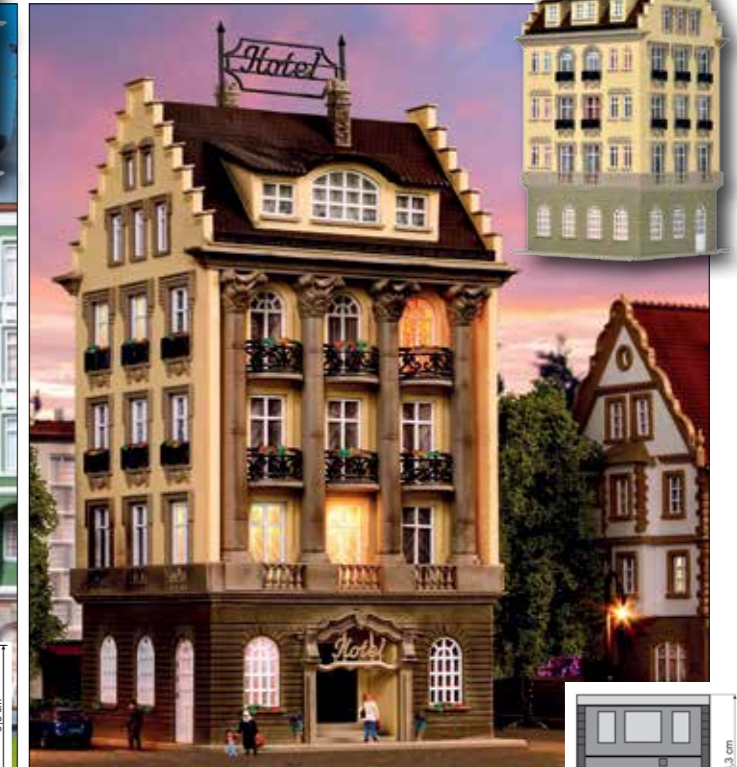
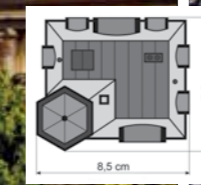

**47652
Hotel – Bausatz**
Hotel – Kit

L 8,5 x B 8,3 x H 17 cm

Mit 3 Bausätzen können Sie z. B. ein Grand Hotel bauen, indem Sie alle 3 aneinander setzen.
Only 3 kits are required to create e. g. a grand hotel.

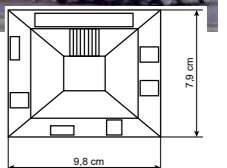

**47650
Romantisches Café – Bausatz**
Café romance – Kit

L 9,8 x B 7,9 x H 16 cm

190 – 199
**Bahnhöfe, Bahnsteige,
Stellwerke**
Stations, Platforms, Signal Towers

200 – 203
Bahnbetriebswerke
Locomotive Depots

204 – 205
**Güterschuppen,
Industrie**
Freight Sheds, Factories

206 – 209
**Brücken, Tunnelportale,
Zäune**
Bridges, Tunnel Portals, Fences

210 – 213
**Feuerwehren, Garagen,
Polizei, Brandgeschehen**
Fire Services, Police Stations

214 – 217
Kirchen
Churches

218 – 243
**Stadt- und ländliche
Häuser**
Houses and More

244 – 249
**Kleinbausätze, Figuren
und Zubehör**
Accessories, Figures



47726
Kaufhaus – Bausatz
Department store – Kit
L 11,5 x B 5,5 x H 9 cm

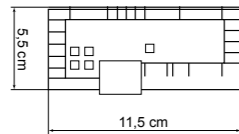

47720
Wohnblock – Bausatz
Apartment building – Kit
L 13,2 x B 5,5 x H 9 cm

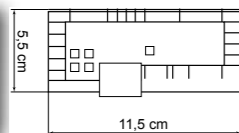

Die Gebäude auf dieser Doppelseite entsprechen dem Baustil der 50er und 60er Jahre des vergangenen Jahrhunderts. Es sind Zweckbauten ohne große Dekorations-elemente.

The buildings on this double page fit to 50s and 60s in the 19th century. They are functional buildings without decorations.

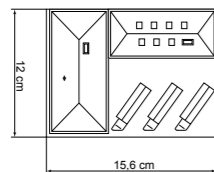
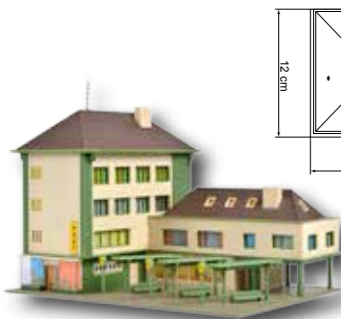

47724
**Postamt mit Nebengebäude
und Bushaltestelle – Bausatz**
*Post office with annexe
and bus stop – Kit*
L 15,6 x B 12 x H 12,8 cm

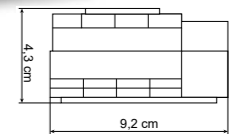

47728
Haus der Geschenke – Bausatz
Gift store – Kit
L 9,2 x B 4,3 x H 11 cm

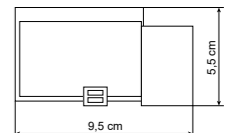

47729
Bank- und Geschäftshaus – Bausatz
Bank- and commercial house – Kit
L 9,5 x B 4,5 x H 8,3 cm

47757
ARAL Tankstelle – Bausatz
Aral petrol station – Kit
L 10 x B 8,5 x H 4 cm



Tankstelle mit Zapfsäulen, Verkaufs- und Werkstatttraum und vielen weiteren Details. Wir bedanken uns für die freundliche Unterstützung der BP Deutschland und des Historischen Archivs BP/ARAL.

A lot of decoration materials are included. We thank BP Germany as well as the Historical Archiv of BP/ARAL for their support.



190 – 199
**Bahnhöfe, Bahnsteige,
Stellwerke**
Stations, Platforms, Signal Towers

200 – 203
Bahnbetriebswerke
Locomotive Depots

204 – 205
**Güterschuppen,
Industrie**
Freight Sheds, Factories

206 – 209
**Brücken, Tunnelportale,
Zäune**
Bridges, Tunnel Portals, Fences

210 – 213
**Feuerwehren, Garagen,
Polizei, Brandgeschehen**
Fire Services, Police Stations

214 – 217
Kirchen
Churches

218 – 243
**Stadt- und ländliche
Häuser**
Houses and More

244 – 249
**Kleinbausätze, Figuren
und Zubehör**
Accessories, Figures

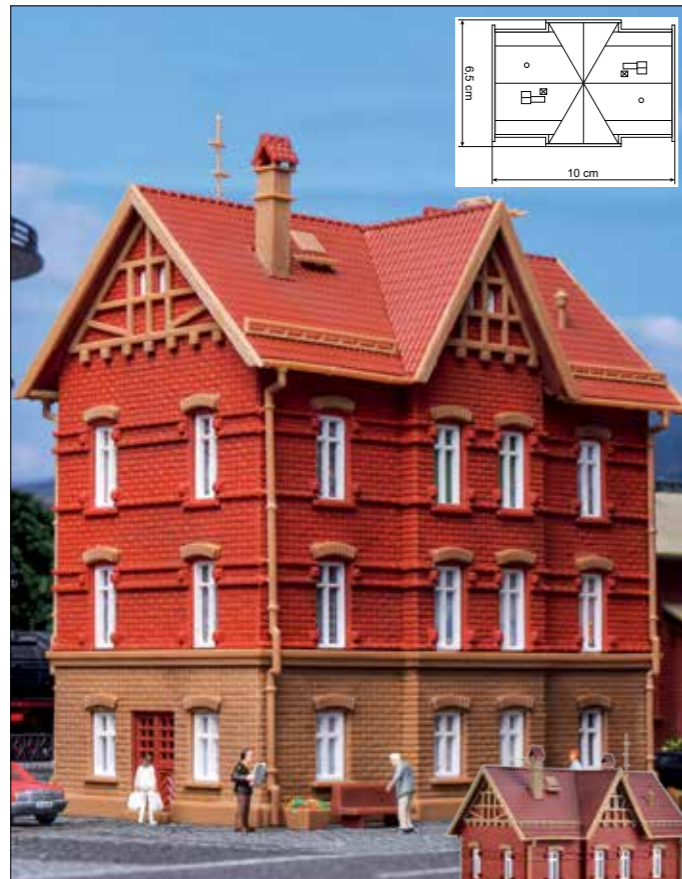

47640
Eisenbahner-Wohnhaus – Bausatz
Railman's house – Kit
L 10 x B 6,5 x H 11,5 cm



47641
Wohnhaus am Bahndamm – Bausatz
House at the embankment – Kit
L 10 x B 6,5 x H 11,6 cm

47636
Eisenbahner-Wohnhaus, Eckhaus – Bausatz
Railman's house, corner house – Kit
L 8,6 x B 8,6 x H 12 cm

Die Eisenbahner-Wohnhäuser sind stattliche Gebäude aus der Zeit um die Wende zum 20. Jahrhundert. Durch die Backsteinbauweise wirken die Häuser rustikal und gleichzeitig spürt man die Romantik des Industriezeitalters. Die günstigen Wohnungen für Bahnangestellte waren und sind in der Nähe der Gleisanlage positioniert. Der Backstein ist nicht nur in Norddeutschland zu Hause, sondern wurde aufgrund der hohen Beanspruchbarkeit überall eingesetzt. Mit den Wohnhäusern Art. **47636**, **47640** und **47641** können interessante Eisenbahner-Wohnviertel gestaltet werden.

*The railman's houses are representative buildings from the turn of the century. Due to the brick construction the houses appear rustique and at the same time one can sense the romantic of the industrial buildings at that time. The apartments are for railmen, and placed near by the tracks. The used bricks are not only known in the Northern part of Germany, but all over the country, because they are very solid. Interesting buildings can be created with item-No. **47636**, **47640** and **47641**.*



47795
OBI Baumarkt – Bausatz
OBI hardware store – Kit
L 20,5 x B 13 x H 7,5 cm

Unser OBI Markt strahlt in den hausüblichen Farben. Der Bausatz ist mit vielen liebevollen Details ausgestattet. Wir bedanken uns für die freundliche Unterstützung von OBI.

Our OBI supermarket is painted in the original colours. The kit is equipped with nice details. We thank OBI for their support.



47766
McDonald's Schnellrestaurant mit McCafé – Bausatz
McDonald's fast food restaurant with McCafé – Kit

Hauptgebäude/Main building:
L 9,5 x B 8,5 x H 5,5 cm
McCafé: L 6,3 x B 5,2 x H 2,5 cm

Die beiden Modelle wurden gemeinsam mit McDonald's Deutschland entwickelt und genehmigt. Die Gebäude haben eine offene, einladende Art. Durch die großen Fensterflächen fällt viel Tageslicht in den Restaurantbereich. Als Autofahrer erhält man seine Bestellung an den speziellen Ausgabeschaltern des McDrive. Abhängig von den örtlichen Gegebenheiten gibt es diese Art der Restaurant-Architektur in vielen Varianten, z. B. ergänzt durch den McCafé Außenbereich oder größere Restaurantflächen durch Anbauten. Mit Inneneinrichtung, 4 Sonnenschirmen, 2 Fahnen und Mast mit McDonald's Logo.

The building offers an open and inviting layout. The roof is sloping backwards and the yellow arcades remind to the company's logo. Big windows guarantee a wide and bright restaurant area. As a car driver you receive your food at the drive-in counters. Depending on the outside space McCafé area and/or a bigger restaurant area are offered. Flexibility even on your layout. With interior, 4 sunshades, 2 banners and mast with McDonald's logo.



47765
McDonald's Schnellrestaurant mit McDrive – Bausatz
McDonald's fast food restaurant with McDrive – Kit

L 9,5 x B 8,5 x H 5,5 cm

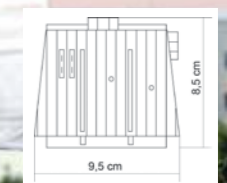

190 – 199
**Bahnhöfe, Bahnsteige,
Stellwerke**
Stations, Platforms, Signal Towers

200 – 203
Bahnbetriebswerke
Locomotive Depots

204 – 205
**Güterschuppen,
Industrie**
Freight Sheds, Factories

206 – 209
**Brücken, Tunnelportale,
Zäune**
Bridges, Tunnel Portals, Fences

210 – 213
**Feuerwehren, Garagen,
Polizei, Brandgeschehen**
Fire Services, Police Stations

214 – 217
Kirchen
Churches

218 – 243
**Stadt- und ländliche
Häuser**
Houses and More

244 – 249
**Kleinbausätze, Figuren
und Zubehör**
Accessories, Figures

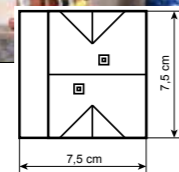

47751
Kaufhaus – Bausatz
Department store – Kit
L 7,5 x B 7,5 x H 12 cm



47752
Fischerhaus – Bausatz
Guild house – Kit
L 7,5 x B 7,3 x H 12 cm

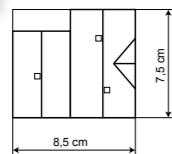

47753
Bürgermeisterhaus – Bausatz
Mayors house – Kit
L 8,5 x B 7,5 x H 11,3 cm

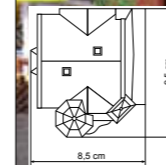

47772
Gasthof Bären – Bausatz
Inn Bären – Kit
L 9,5 x B 8,5 x H 12,3 cm

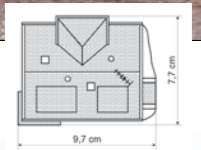

47756
Fachwerkhaus – Bausatz
Half-timbered house – Kit
L 9,7 x B 7,7 x H 12 cm

47580
Busstation, überdacht – Bausatz
Bus station, covered – Kit

Busstation/Bus station: L 16 x B 4,4 x H 3,7 cm
Businseln/Bus islands: L 16 x B 2,3 x H 4 cm

Diese Station bietet Platz für einen Kiosk, überdachte Wartebänke und die Fahrplanauskunft. Die 2 dazu gehörenden Businseln beinhalten Bänke, Infotafeln und Beleuchtung (ohne Funktion).

This station offers place for a kiosk, covered benches and timetables. The 2 included bus terminals are equipped with benches, info tables and lighting (without function).



190 – 199
**Bahnhöfe, Bahnsteige,
Stellwerke**
Stations, Platforms, Signal Towers

200 – 203
Bahnbetriebswerke
Locomotive Depots

204 – 205
**Güterschuppen,
Industrie**
Freight Sheds, Factories

206 – 209
**Brücken, Tunnelportale,
Zäune**
Bridges, Tunnel Portals, Fences

210 – 213
**Feuerwehren, Garagen,
Polizei, Brandgeschehen**
Fire Services, Police Stations

214 – 217
Kirchen
Churches

218 – 243
**Stadt- und ländliche
Häuser**
Houses and More

244 – 249
**Kleinbausätze, Figuren
und Zubehör**
Accessories, Figures

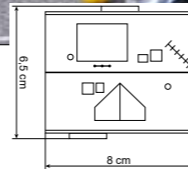

47632
Antiquitätenhandel Marktstraße 4 – Bausatz
Antiques shop Marktstraße 4 – Kit

L 8 x B 6,6 x H 10,2 cm

Mit den beiliegenden Farbdrucken gelingt eine liebevolle Verzierung und Schaufenstergestaltung.
Included colour printings offers a nice decoration and windows dressing.

47633
Post Marktstraße 6 – Bausatz
Post office Marktstraße 6 – Kit

L 8 x B 6,5 x H 10 cm

Mit den Bausätzen der Vollmer Marktstraße 2 – 6 können Sie einen kompletten Straßenzug mit Wohn-, Geschäfts- und Fachwerkhäusern gestalten. Bereits mit 3 Bausätzen schaffen Sie sich eine preiswerte und abwechslungsreiche Häuserfront.

Using the kits of the Vollmer Marktstraße 2 – 6 a complete street with houses, business- and half-timbered buildings can be created. Only 3 kits are required to produce a good value for money and interesting house front.

47630
Eckhaus Marktstraße 2 – Bausatz
Corner house Marktstraße 2 – Kit

L 10,2 x B 10,2 x H 10,5 cm

An diesem Eckhaus fällt besonders der überdachte Treppenaufgang mit dem filigranen Geländer ins Auge. Ein besonderes Detail ist das Storchennest auf dem Dach.

Nice details are the covered stairway with filigree railing and the stork's nest placed on the roof.



47643
Wohnhaus mit Storchennest – Bausatz
House with stork's nest – Kit

L 8,2 x B 6,5 x H 10,5 cm

Auf dem Dach dieses romantischen Fachwerkhäuses hat sich ein Storch niedergelassen.

On the roof of the romantic half-timbered building a stork is located.



47644
Wohnhaus – Bausatz
House – Kit

L 8,2 x B 6,5 x H 10,5 cm

Dieses zweistöckige Haus mit Walmdach verfügt über einen kleinen Geschäftsraum mit Schaufenster im Untergeschoss.

The two-storey building with hip roof offers a small business building with a shop window in the basement.

47682
Landmaschinen-Reparaturwerkstatt – Bausatz
Agricultural machines garage – Kit

L 11,5 x B 10,5 x H 10 cm

Mit 2 Zapfsäulen und weiterem Zubehör.

With 2 petrol pumps and more accessories.



190 – 199
**Bahnhöfe, Bahnsteige,
Stellwerke**
Stations, Platforms, Signal Towers

200 – 203
Bahnbetriebswerke
Locomotive Depots

204 – 205
**Güterschuppen,
Industrie**
Freight Sheds, Factories

206 – 209
**Brücken, Tunnelportale,
Zäune**
Bridges, Tunnel Portals, Fences

210 – 213
**Feuerwehren, Garagen,
Polizei, Brandgeschehen**
Fire Services, Police Stations

214 – 217
Kirchen
Churches

218 – 243
**Stadt- und ländliche
Häuser**
Houses and More

244 – 249
**Kleinbausätze, Figuren
und Zubehör**
Accessories, Figures

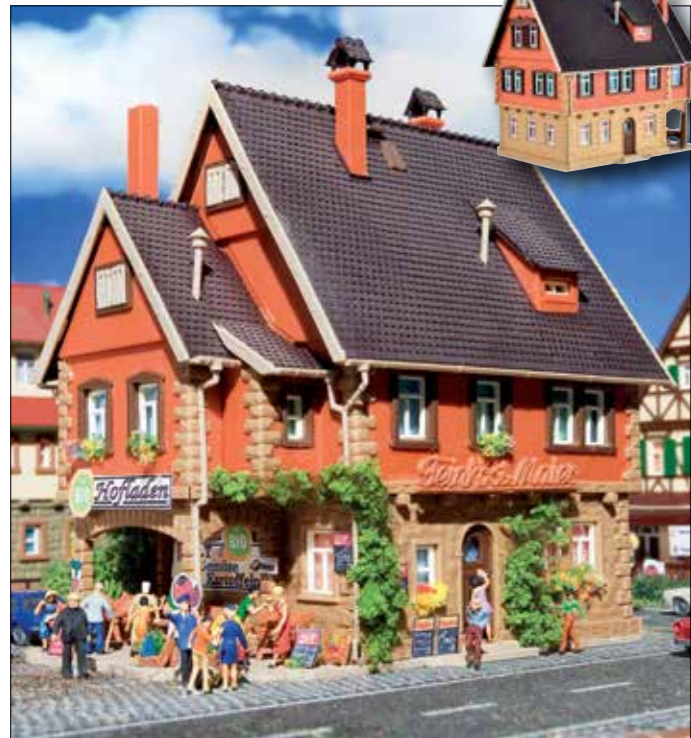

47670
Bio-Hofladen und Feinkost Meier, Bio-Serie – Bausatz
Bio-farm shop and deli Meier, bio-series – Kit
L 9,8 x B 6,8 x H 10 cm
Das Gebäude besteht aus einem Hauptgebäude mit Feinkostladen und angrenzendem Hofladen sowie vielen Ausschmückungsteilen.
The farmer's shop consists of a main building with attached wooden shed, as well as stands, sun umbrella and lots of more details and accessories.

47664
dm-Drogeriemarkt – Bausatz
dm drugstore – Kit
L 11,3 x B 9,8 x H 8,5 cm
Im Erdgeschoss dieses Stadthauses befindet sich ein dm-Drogeriemarkt. Wir danken dm für die freundliche Unterstützung.
In a stately house just around the corner on the ground floor a drugstore is located. We thank company dm for the kind support.



47671
Bio-Saftladen, Bio-Serie – Bausatz
Bio-juice shop, bio-series – Kit
L 11,3 x B 8,5 x H 9,8 cm



47688
**Bäckerei mit Gartencafé, Inneneinrichtung
und LED-Beleuchtung – Funktionsbausatz**
*Bakery with outdoor café, interior and LED lighting
Functional kit*
L 14,2 x B 11,5 x H 12 cm
Dieses romantische Fachwerkhaus beherbergt eine Bäckerei mit Café. Die beiliegende Beleuchtung setzt den Verkaufsraum ins rechte Licht.
*Romantic half-timbered bakery building with outdoor café.
Including lighting the show room is best illuminated.*

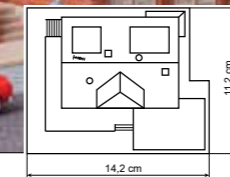

47689
Weinkellerei – Bausatz
Winery – Kit
L 16 x B 10,8 x H 10,5 cm
Dieser Kellerei liegen viele Ausschmückungsgegenstände bei, z. B. Weinfässer und Terrassenmöbel für die große Sonnenterrasse.
Romantic winery with nice decoration parts, e. g. wine barrels, terrace furniture and a big sized sun terrace.

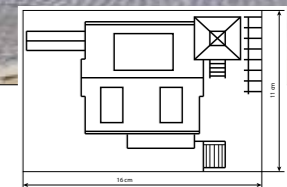

47687
**Getränkehandlung mit Beleuchtung
Funktionsbausatz**
Beverage store with lighting – Functional kit
L 14,4 x B 12 x H 12 cm
Die beiliegende Beleuchtung setzt den Verkaufsraum ins rechte Licht.
Including lighting the show room is best illuminated.



190 – 199
**Bahnhöfe, Bahnsteige,
Stellwerke**
Stations, Platforms, Signal Towers

200 – 203
Bahnbetriebswerke
Locomotive Depots

204 – 205
**Güterschuppen,
Industrie**
Freight Sheds, Factories

206 – 209
**Brücken, Tunnelportale,
Zäune**
Bridges, Tunnel Portals, Fences

210 – 213
**Feuerwehren, Garagen,
Polizei, Brandgeschehen**
Fire Services, Police Stations

214 – 217
Kirchen
Churches

218 – 243
**Stadt- und ländliche
Häuser**
Houses and More

244 – 249
**Kleinbausätze, Figuren
und Zubehör**
Accessories, Figures

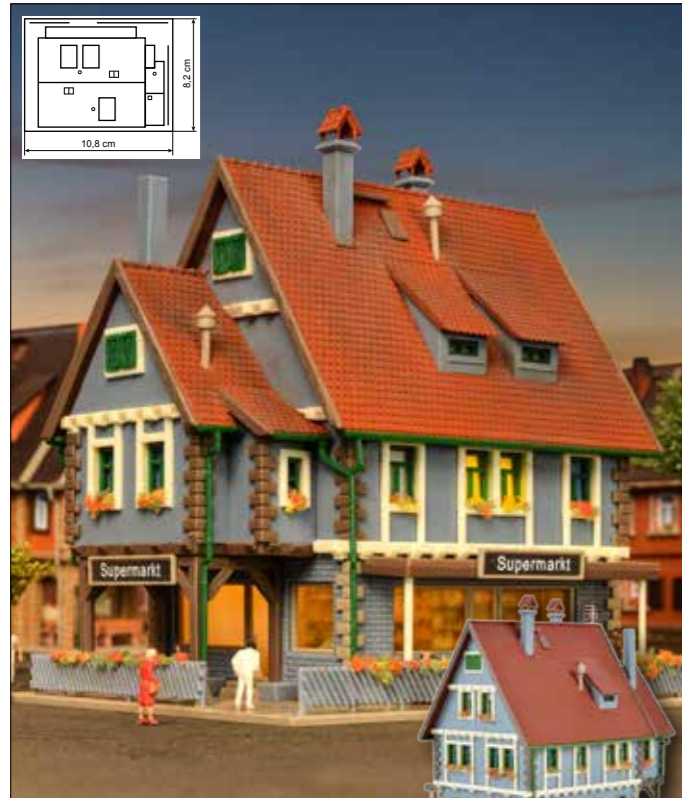

47660  **Supermarkt mit Inneneinrichtung und LED-Beleuchtung – Funktionsbausatz**
Supermarket with interior and LED lighting – Functional kit

L 10,8 x B 8,2 x H 10,8 cm

Durch das große Schaufenster können die Kunden einen Blick in den Laden und auf die gefüllten Regale werfen. Die passende Innenbeleuchtung setzt alles ins rechte Licht.

The big shop window offers the customers a look inside at the shelves with great merchandise. Using the attached lighting it is an eye-catcher.

47695  **Café-Bistro mit Inneneinrichtung und Beleuchtung Funktionsbausatz**
Café-Bistro with interior and lighting – Functional kit

L 11 x B 8,5 x H 10,5 cm

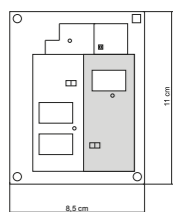

47693  **Boutique mit Inneneinrichtung und LED-Beleuchtung – Funktionsbausatz**
Boutique with interior and LED lighting – Functional kit

L 11,3 x B 11 x H 12 cm

In diesem romantischen Fachwerkhaus befindet sich eine kleine Boutique mit großen Schaufenstern. Die beiliegende Beleuchtung setzt die Ladeneinrichtung ins rechte Licht.

Romantic half-timbered building with a small boutique with big windows in the basement. Including the lighting the interior is best illuminated.

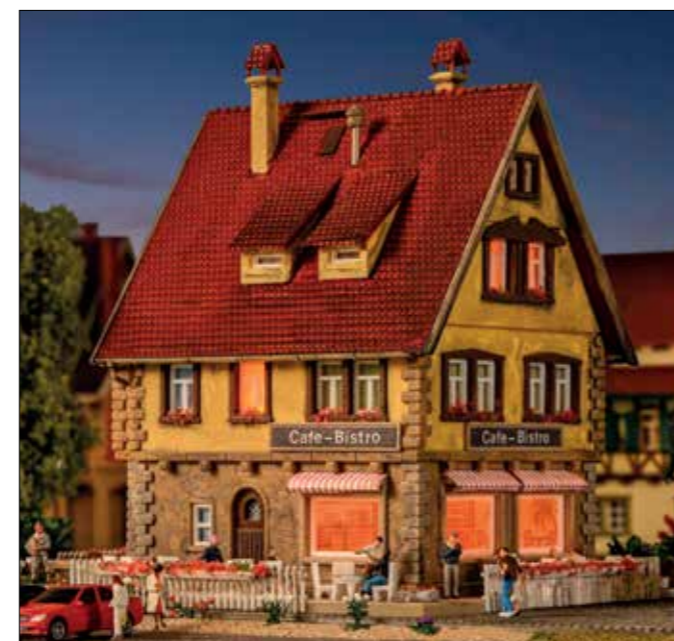

47661  **Boutique Babyland mit Inneneinrichtung und LED-Beleuchtung Funktionsbausatz**
Boutique Babyland, with interior and LED lighting – Functional kit

L 10,6 x B 9,5 x H 12,8 cm

Durch die Schaufenster können die Kunden einen Blick in den Laden und auf die angebotenen Waren werfen. Die passende Innenbeleuchtung setzt alles ins rechte Licht.

The big shop window offers the customers a look inside at the shelves with great merchandise. Using the attached lighting it is an eye-catcher.



47737 **Besenwirtschaft – Bausatz**
Local tavern – Kit

L 10,7 x B 8,3 x H 10,5 cm



47711 **Gasthaus mit Metzgerei und Inneneinrichtung – Bausatz**
Inn with butcher's shop and interior – Kit

L 16 x B 10,6 x H 12,8 cm

Dieser Bausatz ist mit umfangreichem Zubehör ausgestattet. Dem Bausatz liegen Tische und Bänke für den angeschlossenen Biergarten und eine Ladeneinrichtung für die Metzgerei bei.

This kit is equipped with a lot of accessories. The tables and benches for the beer garden and interior for the butchery are included.



190 – 199
**Bahnhöfe, Bahnsteige,
Stellwerke**
Stations, Platforms, Signal Towers

200 – 203
Bahnbetriebswerke
Locomotive Depots

204 – 205
**Güterschuppen,
Industrie**
Freight Sheds, Factories

206 – 209
**Brücken, Tunnelportale,
Zäune**
Bridges, Tunnel Portals, Fences

210 – 213
**Feuerwehren, Garagen,
Polizei, Brandgeschehen**
Fire Services, Police Stations

214 – 217
Kirchen
Churches

218 – 243
**Stadt- und ländliche
Häuser**
Houses and More

244 – 249
**Kleinbausätze, Figuren
und Zubehör**
Accessories, Figures



47646
Schuhmacherei – Bausatz
Bootmaking – Kit
L 7,8 x B 6,5 x H 8,4 cm



47647
Installationsgeschäft – Bausatz
Plumber's shop – Kit
L 7,8 x B 7 x H 9,5 cm



47645
Gasthaus Lamm – Bausatz
Inn Lamm – Kit
L 10 x B 10 x H 9,5 cm
Gebäudewinkel/Building angle: 90°

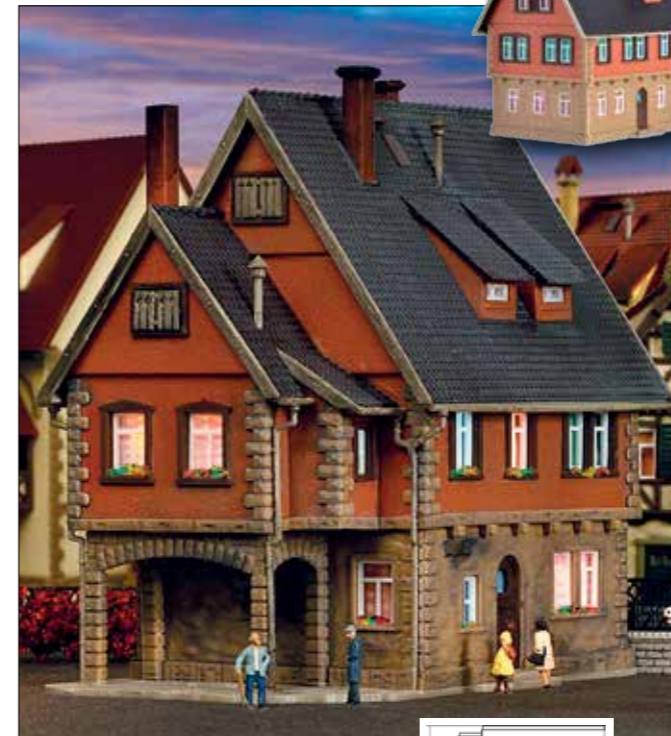

47732
Pfarrhaus – Bausatz
Vicarage – Kit
L 9,8 x B 6,8 x H 10 cm

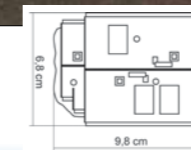

47698
Gasthof mit Biergarten – Bausatz
Guest house with beer garden – Kit
L 11,3 x B 8,5 x H 9,5 cm

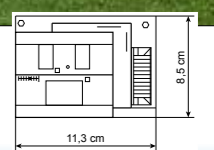

Das alte Rathaus von Kochendorf wurde 1597 in Fachwerkbauweise erbaut. Sein heutiges Aussehen erhielt das Gebäude durch eine Renovierung im Jahr 1890. Das Gebäude war im Erdgeschoss ursprünglich eine halb offene Markthalle, die heutigen Lagerräume im Erdgeschoss wurden erst später geschaffen.

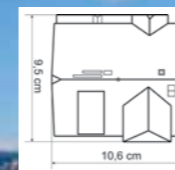

47735
Rathaus Kochendorf – Bausatz
Town hall Kochendorf – Kit
L 10,6 x B 9,5 x H 12,8 cm



190 – 199
**Bahnhöfe, Bahnsteige,
Stellwerke**
Stations, Platforms, Signal Towers

200 – 203
Bahnbetriebswerke
Locomotive Depots

204 – 205
**Güterschuppen,
Industrie**
Freight Sheds, Factories

206 – 209
**Brücken, Tunnelportale,
Zäune**
Bridges, Tunnel Portals, Fences

210 – 213
**Feuerwehren, Garagen,
Polizei, Brandgeschehen**
Fire Services, Police Stations

214 – 217
Kirchen
Churches

218 – 243
**Stadt- und ländliche
Häuser**
Houses and More

244 – 249
**Kleinbausätze, Figuren
und Zubehör**
Accessories, Figures



47731
**Gasthof Zur Glocke mit Beleuchtung,
Funktionsbausatz**
Inn Zur Glocke with lighting – Functional kit
Haus/House: L 8,3 x B 8,5 x H 9,5 cm
Tor/Gate: L 4 x B 0,8 x H 3,5 cm



47730
Fachwerkhaus – Bausatz
Half-timbered farm house – Kit
L 10 x B 6,8 x H 10,5 cm



47696
**Dorfschmiede mit Zubehör und
Beleuchtung, Funktionsbausatz**
*Village forge with interior and lighting
Functional kit*

L 16 x B 11 x H 9 cm
Die Besonderheit bei diesem Bausatz ist das beleuchtete Schmiedefeuer. Mit dem Motor Art. **44200** als Zusatzausstattung lässt sich der Schmiedehammer vorbildgerecht antreiben.
Special feature is the lightened forge. Using the Vollmer motor item-No. 44200 as an additional equipment the hammer is moving.

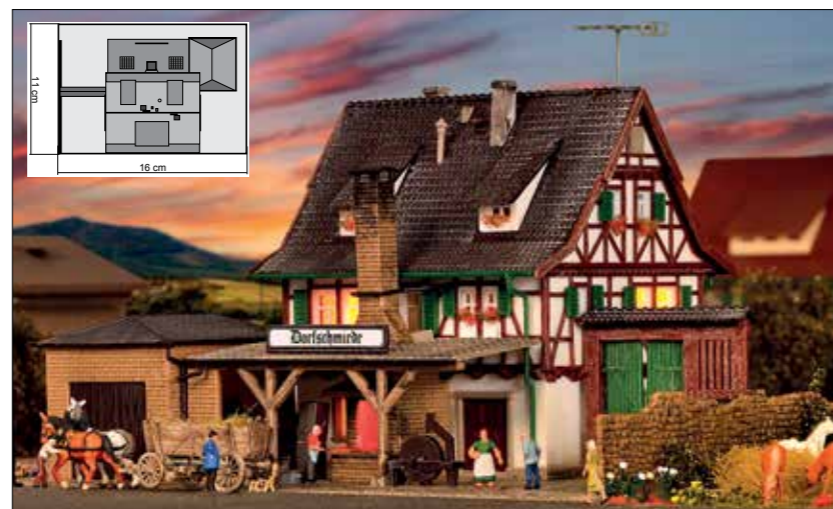

47750
Getreidemühle – Bausatz
Grain mill – Kit

L 14 x B 12 x H 11 cm
Die fachwerkverzierte Getreidemühle mit Mühlrad und Hoftor liegt an einem kleinen Flüsschen. Sie können wählen, in welcher Epoche sie dieses Thema ansiedeln. Das Mühlrad kann mit dem Motor Art. **44200** angetrieben werden (Zusatzausstattung).
The grain mill, with half-timber-framed decoration and mill-wheel, is placed near a small stream. Choose in which epoch you settle the theme. Mill-wheel can be driven by motor item-No. 44200 (additional equipment).



47734
Fachwerkdorf – Bausatz
Half-timbered village – Kit

Kirche/Church: L 16 x B 9,8 x H 21,5 cm
Gasthaus/Inn: L 8,3 x B 8,5 x H 9,5 cm
Tor/Gate: L 4 x B 0,4 x H 3 cm
Fachwerkhäuser/Half-timbered houses:
L 9,8 x B 6,8 x H 10,5 cm
L 9 x B 8,5 x H 8,5 cm
Dieses Set besteht aus der Kirche, dem Gasthaus und 2 Fachwerkhäusern.
The set consists of a church, inn and 2 half-timbered houses.



190 – 199
**Bahnhöfe, Bahnsteige,
Stellwerke**
Stations, Platforms, Signal Towers

200 – 203
Bahnbetriebswerke
Locomotive Depots

204 – 205
**Güterschuppen,
Industrie**
Freight Sheds, Factories

206 – 209
**Brücken, Tunnelportale,
Zäune**
Bridges, Tunnel Portals, Fences

210 – 213
**Feuerwehren, Garagen,
Polizei, Brandgeschehen**
Fire Services, Police Stations

214 – 217
Kirchen
Churches

218 – 243
**Stadt- und ländliche
Häuser**
Houses and More

244 – 249
**Kleinbausätze, Figuren
und Zubehör**
Accessories, Figures

47763
**Sportgeschäft mit Inneneinrichtung und
Beleuchtung – Funktionsbausatz**
*Sports shop with interior and lighting
Functional kit*

L 12 x B 10 x H 8 cm

Die beiliegende Beleuchtung setzt den Verkaufsraum mit seinen großen Schaufenstern und der liebevollen Ausstattung ins rechte Licht.

Using the attached lighting the show room with nice decoration is an eye-catcher.



47742
Bergrestaurant – Bausatz
Restaurant in alpine area – Kit

L 11,5 x B 9,5 x H 8,5 cm

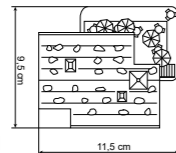

47667
Sport- und Wellnesshotel Europa – Bausatz
Sporhotel Europe – Kit

L 11,5 x B 9,8 x H 8,5 cm

Mit den beiliegenden Terrassenmöbeln und der Fahne können Sie den Außenbereich nach Ihren Wünschen gestalten.

Attached terrace furniture and the banner offer to create your own outdoor area.



47745
Chalet – Bausatz
Chalet – Kit

L 12,5 x B 11 x H 6,5 cm

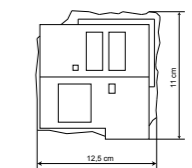

47741
Kaiser-Franz-Josefs-Hütte – Bausatz
Kaiser-Franz-Josef-mountain-cottage – Kit

L 17 x B 10,5 x H 8,3 cm

Diese Hütte besticht durch ihr umfangreiches Zubehör. Tische, Bänke, Häuschen mit Herz, Brunnen und diverse Kleinteile prägen die alpenländische Gemütlichkeit.

This building with a lot accessories is an eye-catcher. Tables, seating benches, restroom, fountain and some small items give alpine atmosphere.



47743
Jagdhütte mit Brunnen und Häuschen mit Herz – Bausatz
Hunting lodge with fountain and restroom – Kit

L 8,2 x B 6,5 x H 3,6 cm

Weidmannsheil! Wie wärs mit einer Jagdhütte? So richtig romantisch am Waldesrand mit Brunnen. Und das Häuschen mit Herz darf hier natürlich nicht fehlen.

Good hunting! How about a hunting lodge? Romance at the forest side with fountain and restroom.

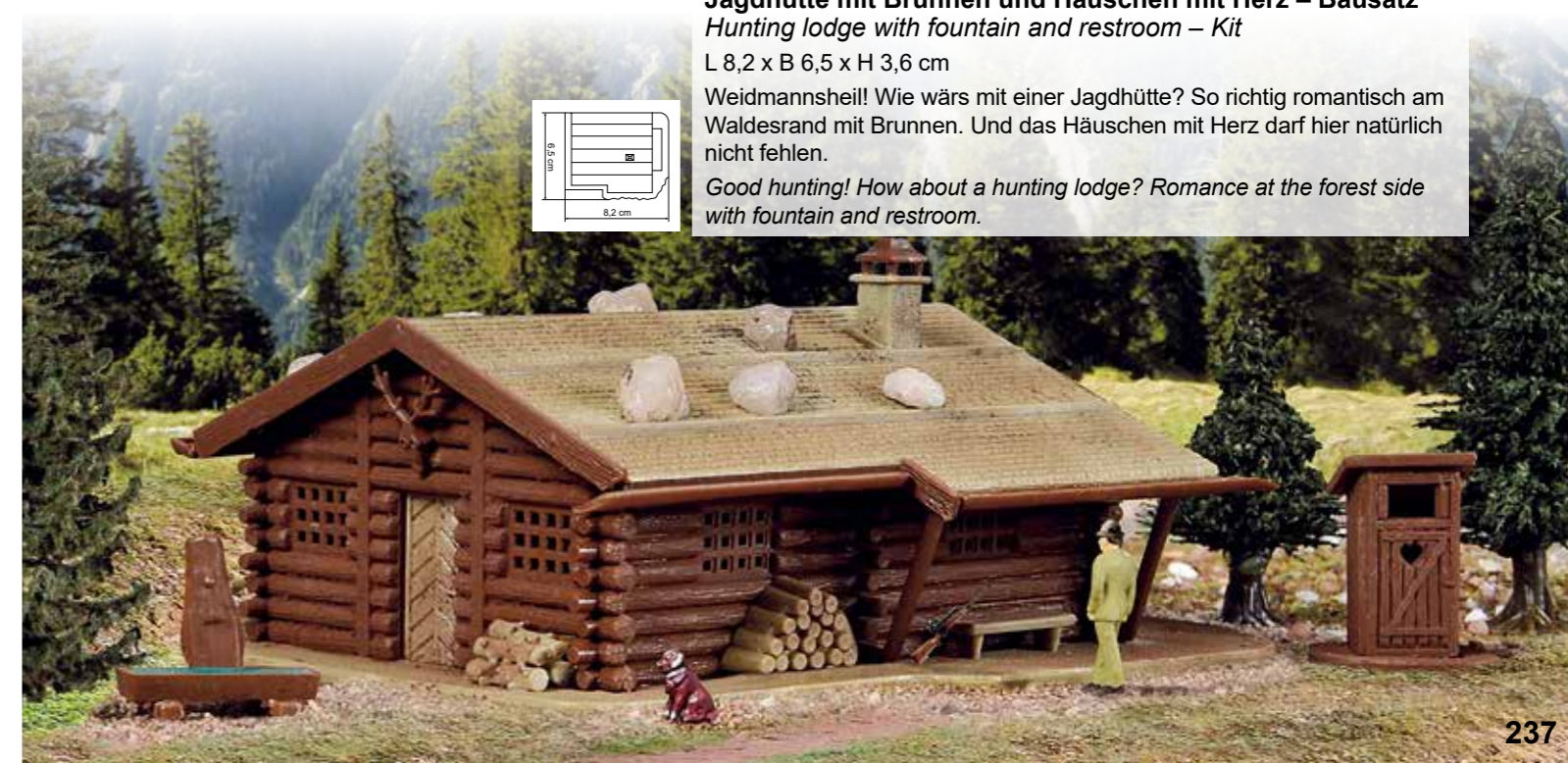

190 – 199
**Bahnhöfe, Bahnsteige,
Stellwerke**
Stations, Platforms, Signal Towers

200 – 203
Bahnbetriebswerke
Locomotive Depots

204 – 205
**Güterschuppen,
Industrie**
Freight Sheds, Factories

206 – 209
**Brücken, Tunnelportale,
Zäune**
Bridges, Tunnel Portals, Fences

210 – 213
**Feuerwehren, Garagen,
Polizei, Brandgeschehen**
Fire Services, Police Stations

214 – 217
Kirchen
Churches

218 – 243
**Stadt- und ländliche
Häuser**
Houses and More

244 – 249
**Kleinbausätze, Figuren
und Zubehör**
Accessories, Figures



Das Postamt und das Lebkuchenhaus passen gut in eine winterliche Umgebung und können perfekt mit der Stille-Nacht-Kapelle Art. **47612** kombiniert werden.
The post office Christkindl and the ginger bread house fit to any winter layout and the Vollmer Silent Night Memorial Chapel item-No. 47612.

47615
Postamt Christkindl – Bausatz
Post office Christkindl – Kit
L 5,3 x B 5,6 x H 5,6 cm



47754
Chalet Edelweiß mit Carport – Bausatz
Chalet Edelweiß with carport – Kit
L 9 x B 7 x H 4,5 cm

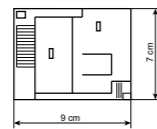

47747
Bräustüberl Seeblick – Bausatz
Country restaurant Seeblick – Kit
L 10 x B 8,5 x H 5,5 cm
Terrasse/Terrace: L 6 x B 5,5 x H 6 cm

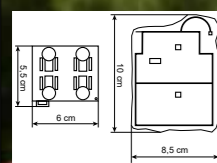

47713
**Tonbachmühle mit Mühlrad
und Sägegatter – Bausatz**
*Sawmill Tonbach with mill-wheel
and reciprocating saw – Kit*
L 17 x B 15,5 x H 12 cm



An der Rückseite dieses schmucken Fachwerkhäuses ist ein Sägewerk angebaut. Umfangreiches Zubehör ermöglicht eine realistische Ausgestaltung. Das Mühlrad kann mit dem Motor Art. **44200** angetrieben werden (Zusatzausstattung).
On the rear side of the nice half-timbered building the sawmill is located. Mill-wheel can be driven by motor item-No. 44200 (additional equipment).



47705
Bauernhaus Sonnenhof – Bausatz
Farm Sonnenhof – Kit
L 14,5 x B 11 x H 11 cm

Dieses stattliche Bauernhaus verfügt über viele liebevolle Details, z. B. den verschindelten Dachgiebel und die Holzterasse am Anbau. Zum Bausatz gehört eine große Mauer und ein Hoftor.
Grand farmer's house was decorated with nice details, e. g. shingled gable and wooden stairway in the annexe. Equipped with a big sized wall and yard gate.



47723
Schweinstall mit Schweinen – Bausatz
Piggery with pigs – Kit
L 16 x B 10 x H 5 cm

Als Teil eines Bauernhofes oder als alleinstehendes Gebäude verkörpert dieses Modell die ländliche heile Welt. Die beiliegenden Schweine sind selbst zu bemalen.
A small piece of intact world as single standing building or part of the farm. Attached figures pigs have to be painted by yourself.

190 – 199
**Bahnhöfe, Bahnsteige,
Stellwerke**
Stations, Platforms, Signal Towers

200 – 203
Bahnbetriebswerke
Locomotive Depots

204 – 205
**Güterschuppen,
Industrie**
Freight Sheds, Factories

206 – 209
**Brücken, Tunnelportale,
Zäune**
Bridges, Tunnel Portals, Fences

210 – 213
**Feuerwehren, Garagen,
Polizei, Brandgeschehen**
Fire Services, Police Stations

214 – 217
Kirchen
Churches

218 – 243
**Stadt- und ländliche
Häuser**
Houses and More

244 – 249
**Kleinbausätze, Figuren
und Zubehör**
Accessories, Figures



47718
Landhaus – Bausatz
Country house – Kit
L 11 x B 10,5 x H 4,7 cm



47700
Siedlungshaus – Bausatz
Settlement house – Kit
L 9 x B 6,8 x H 5 cm

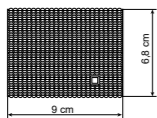

47701
Siedlungshaus – Bausatz
Settlement house – Kit
L 5,3 x B 5,5 x H 5,5 cm

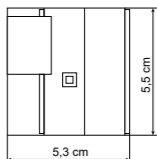

47702
Wohnhaus – Bausatz
House – Kit
L 7 x B 7,5 x H 6,5 cm



47703
Wohnhaus – Bausatz
House – Kit
L 8 x B 5,2 x H 4,8 cm



47762
Bungalow – Bausatz
Bungalow – Kit
L 13 x B 10,5 x H 5 cm

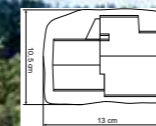

190 – 199
**Bahnhöfe, Bahnsteige,
Stellwerke**
Stations, Platforms, Signal Towers

200 – 203
Bahnbetriebswerke
Locomotive Depots

204 – 205
**Güterschuppen,
Industrie**
Freight Sheds, Factories

206 – 209
**Brücken, Tunnelportale,
Zäune**
Bridges, Tunnel Portals, Fences

210 – 213
**Feuerwehren, Garagen,
Polizei, Brandgeschehen**
Fire Services, Police Stations

214 – 217
Kirchen
Churches

218 – 243
**Stadt- und ländliche
Häuser**
Houses and More

244 – 249
**Kleinbausätze, Figuren
und Zubehör**
Accessories, Figures

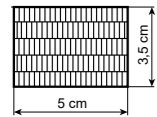

47708
Deko-Set Bauernhof – Bausatz
Deco-set Farm – Kit
Das Set besteht aus Ziehbrunnen,
Misthaufen und Entenhaus.
*The set consists of fountain, dunghill
and duck house.*



47707
Scheune – Bausatz
Barn – Kit
L 9,8 x B 7,5 x H 8,1 cm
Das Dach der Scheune ist abnehmbar.
The roof is removable.



47706
Stall mit Taubenschlag – Bausatz
Stable with pigeonry – Kit
L 10,2 x B 5,8 x H 9,5 cm
Das Dach des Stalls ist abnehmbar. So
kann das Innere nach Belieben gestaltet
und verändert werden.
*The roof is removable. Interior can be
decorated according to your ideas.*



47719
Pferdestall mit Pferden – Bausatz
Horse stable with horses – Kit
L 14,5 x B 21 x H 5 cm
4 Pferde liegen dem Bausatz bei. Das
Dach des Stalls ist abnehmbar. So kann
das Innere nach Belieben gestaltet und
verändert werden.
*4 horses are included with the kit. The roof
is removable. Interior can be decorated
according to your ideas.*



47722
Schäuferei mit Schafherde – Bausatz
Sheep farm with sheeps – Kit
L 22 x B 9 x H 8 cm

47716
Viehunterstand mit Weidezaun
Bausatz
Cattle shelter with fence – Kit
Unterstand/Shelter: L 5,5 x B 3,5 x H 2,8 cm
Zaun/Fence: L 8 x B 8 x H 1 cm (4 x)
Dieser kleine Viehunterstand passt gut zu
einem landwirtschaftlichen Betrieb.
This small cattle shelter fits to any farm.

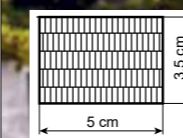

47709
Stall mit Zaun – Bausatz
Shed with fence – Kit
Stall/Shed: L 5 x B 3,5 x H 2,7 cm
Zaun/Fence: L 8 x H 1 cm

NEU

190 – 199
Bahnhöfe, Bahnsteige, Stellwerke
Stations, Platforms, Signal Towers

200 – 203
Bahnbetriebswerke
Locomotive Depots

204 – 205
Güterschuppen, Industrie
Freight Sheds, Factories

206 – 209
Brücken, Tunnelportale, Zäune
Bridges, Tunnel Portals, Fences

210 – 213
Feuerwehren, Garagen, Polizei, Brandgeschehen
Fire Services, Police Stations

214 – 217
Kirchen
Churches

218 – 243
Stadt- und ländliche Häuser
Houses and More

244 – 249
Kleinbausätze, Figuren und Zubehör
Accessories, Figures



47618
Imbiss-Stand Döner und Pizza – Bausatz
Snack bar Döner and Pizza – Bausatz
 L 4,1 x B 4,1 x H 3,8 cm

47619
Verkaufswagen Fleisch & Wurst – Bausatz
Sales caravan meat & sausage – Kit
 L 3,2 x B 1,7 x H 1,8 cm



47620
Verkaufswagen Käse – Bausatz
Sales caravan cheese – Kit
 L 3,2 x B 1,7 x H 1,8 cm

47625
Kiosk Bratwurst-Maxe mit Kunstschnee – Bausatz
Kiosk Bratwurst-Maxe with artificial snow – Kit
 L 4 x B 4 x H 3,5 cm

47717
Schäferwagen mit Schafherde – Bausatz
Shepherds carriage with flock of sheep – Kit
 Schäferwagen/Carriage: L 3,5 x B 1,5 x H 2,5 cm
 Zaun/Fence: L 32 x B 0,1 x H 1 cm
 Dem Bausatz liegen 12 Schafe, ein Schäfer, ein Zaun und ein Hund bei.
 Including 12 sheeps, 1 shepherd and a dog.

47758
Sauna – Bausatz
Sauna – Kit
 L 4 x B 4,5 x H 3,5 cm
 Diese finnische Blocksauna ist mit Außen-Tauchbecken und einem Häuschen mit Herz ausgestattet.
 The kit Finnish sauna includes outdoor-basin and restroom.



47626
Kiosk Hühner-Hugo – Bausatz
Kiosk Chicken-Charly – Kit
 L 4 x B 3,8 x H 3,6 cm



47662
Pizza-Imbiss – Bausatz
Snack bar Pizza – Kit
 L 4,1 x B 4,1 x H 3,8 cm

47725
Wildtierfütterung – Bausatz
Wildlife feeding – Kit
 Scheune/Barn: L 5,5 x B 3,5 x H 2,8 cm
 3x Futterraufe/Hay rack: L 1,7 x B 1,4 x H 1,5 cm
 Wassertrog/Water trough: L 2 x B 0,8 x H 1 cm
 Der Bausatz besteht aus der Scheune und 3 Futterraufen.
 Kit consists of a barn and 3 hay racks.



47629
Partyzelte, 2 Stück – Bausatz
Party tents, 2 pieces – Kit
 L 3,5 x B 3,5 x H 4,4 cm



47749
Hochsitz – Bausatz
Raised hide – Kit
 L 2 x B 3,4 x H 5,5 cm

47727
Grillplatz mit Hütte – Bausatz
BBQ area with hut – Kit
 L 8,3 x B 6,5 x H 3,5 cm
 Mit Holztischen, -bänken und Grill.
 With wooden tables, seating benches and grill.



190 – 199
Bahnhöfe, Bahnsteige, Stellwerke
Stations, Platforms, Signal Towers

200 – 203
Bahnbetriebswerke
Locomotive Depots

204 – 205
Güterschuppen, Industrie
Freight Sheds, Factories

206 – 209
Brücken, Tunnelportale, Zäune
Bridges, Tunnel Portals, Fences

210 – 213
Feuerwehren, Garagen, Polizei, Brandgeschehen
Fire Services, Police Stations

214 – 217
Kirchen
Churches

218 – 243
Stadt- und ländliche Häuser
Houses and More

244 – 249
Kleinbausätze, Figuren und Zubehör
Accessories, Figures



47665 Biergarten-Schirme, 4 Stück – Bausatz
Beer garden sunshades, 4 pieces – Kit
L 2,3 x B 2,3 x H 2 cm

47708 Deko-Set Bauernhof – Bausatz
Deco-set Farm – Kit
Das Set besteht aus Ziehbrunnen, Misthaufen und Entenhaus.
The set consists of fountain, dunghill and duck house.

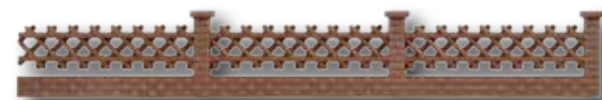
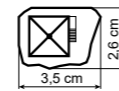

47421 Jägerzaun
Trellies-work fence
L 125 cm



47425 Geländer
Railing
L 144 cm
Das Geländer ist flexibel, so dass es an geraden und an gebogenen Strecken eingesetzt werden kann.
The railing is flexible and can be mounted on straight and even on curved tracks.



47424 Fabrikzaun
Factory fence
L 125 cm



47668 Schwimmbad – Bausatz
Pool – Kit
L 8,5 x B 4 x H 2,2 cm
Dieses Schwimmbad mit Sprungturm ist die ideale Ergänzung zu Art. 47667 N Sport- und Wellnesshotel Europa. Es kann aber auch ganz separat eingebaut werden.
This pool is the ideal completion to item-No. 47667 N Sport- and Wellness Hotel Europe. It can also be built separately.



47616 Glühweinstand – Bausatz
Stand mulled wine – Kit
L 3,2 x B 1,7 x H 1,8 cm
Diesem Bausatz liegen verschiedene Farbdrucke bei. So kann der Wagen z. B. auch als Imbiss-Stand verwendet werden.
The kit includes different colour printings. So it is possible to use as snack bar, too.

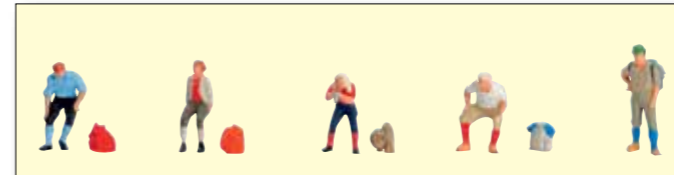
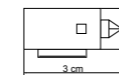

42284 Figuren-Set Wanderer mit Rucksack, 5 Stück
Set Hikers with backpack, 5 pieces

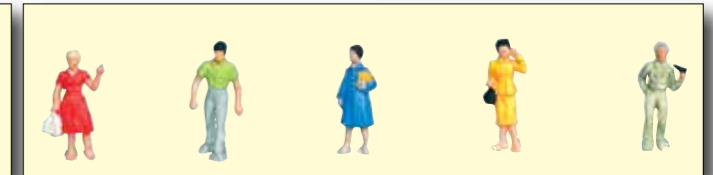

42285 Figuren-Set Passanten, stehend, 5 Stück
Set Pedestrians, standing, 5 pieces

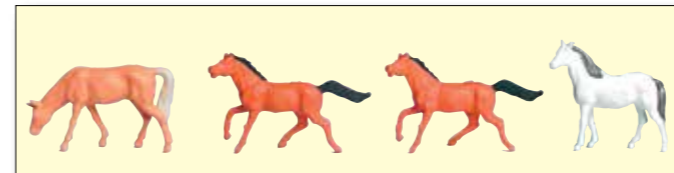

42289 Figuren-Set Pferde, 4 Stück
Set Horses, 4 pieces



42361 Figuren-Set Badegäste, 5 Stück
Set Bathers, 5 pieces



42352 Figuren-Set Jugendliche, stehend, 5 Stück
Set Teenagers, standing, 5 pieces



42353 Figuren-Set Baumarkt-Kunden, 5 Stück
Set Customers at the DIY, 5 pieces



42360 Figuren-Set Luigi und seine Gäste, 5 Stück
Set Luigi and his guests, 5 pieces

47815 Arkaden, 2 Stück – Bausatz
Arcades, 2 pieces – Kit
L 13,2 x H 5,2 cm

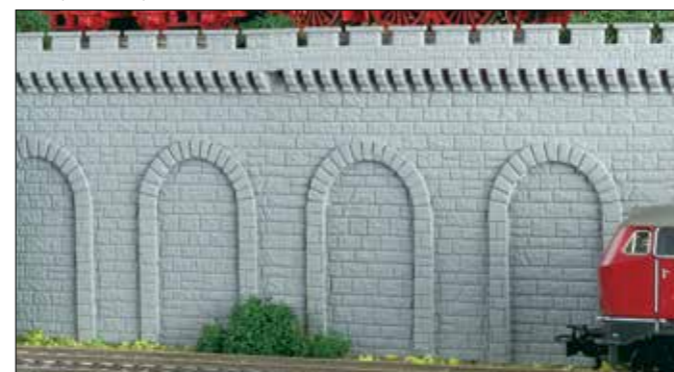

47818 Arkaden – Bausatz
Arcades – Kit
L 17 x B 3,5 x H 4,4 cm



190 – 199
Bahnhöfe, Bahnsteige, Stellwerke
Stations, Platforms, Signal Towers

200 – 203
Bahnbetriebswerke
Locomotive Depots

204 – 205
Güterschuppen, Industrie
Freight Sheds, Factories

206 – 209
Brücken, Tunnelportale, Zäune
Bridges, Tunnel Portals, Fences

210 – 213
Feuerwehren, Garagen, Polizei, Brandgeschehen
Fire Services, Police Stations

214 – 217
Kirchen
Churches

218 – 243
Stadt- und ländliche Häuser
Houses and More

244 – 249
Kleinbausätze, Figuren und Zubehör
Accessories, Figures

Mauerplatten aus Karton, 25 x 12,5 cm

Wall plates of cardboard, 25 x 12,5 cm



47360
Pflasterstein
Cobblestone

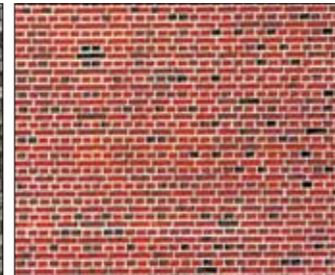

47361
Klinker
Red brick



47362
Naturstein
Natural stone



47363
Sandstein
Sandstone



47365
Mauerstein
Brick



47366
Mauerstein
Brick



47367
Haustein
Cut stone



47368
Haustein natur
Cut stone natural



47369
Porphyr
Porphyr

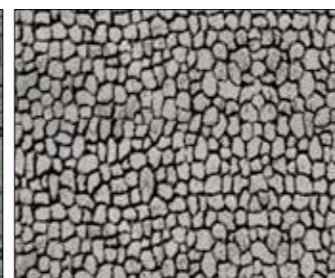

47370
Quaderstein
Ashlar stone

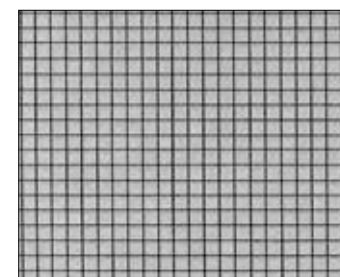

47371
Gehwegplatte
Pavement

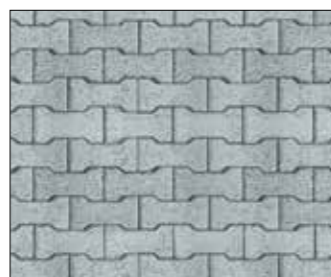

47372
Knochensteine
Concrete stone



47373
Kopfsteinpflaster
Cobblestone pavement

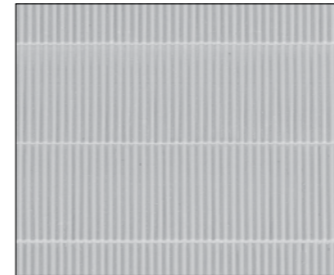

47348
Zement
Roof corrugated



47349
Klinker
Brick

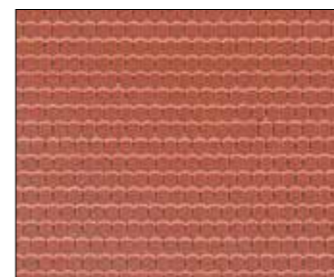

47350
Biberschwanz-Ziegel
Plain tile

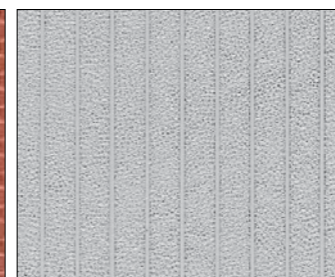

47351
Dachpappe
Roofing paper

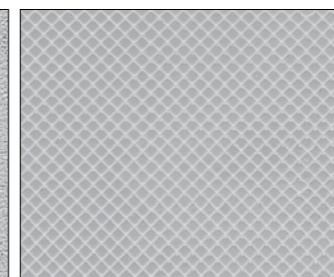

47352
Schablonenschiefer
Slate

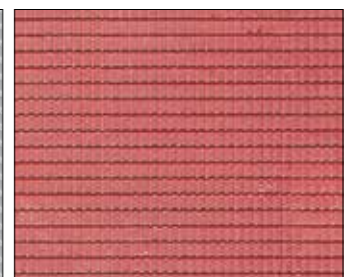

47353
Flachdachpfanne
Flat roof tile

47356
Asphaltstraßen-Folie
Asphalt roadway foil
L 100 x B 4 cm

47357
Straßenfolie mit Zebrastrifen
Street foil with cross-walk
L 100 x B 4 cm

47358
Straßenpflaster-Folie
Street foil cobblestone
L 100 x B 4 cm





Die Baugröße TT entstand nach dem Zweiten Weltkrieg in den USA. Die Bezeichnung TT ist die Abkürzung für „Table Top“, ein Hinweis darauf, dass mit dieser Baugröße eine komplette Eisenbahnanlage auf einer Tischplatte aufgebaut werden kann. Die Spurweite für Normalspurbahnen ist 12 mm, der Maßstab ist 1:120.

This scale was invented after Second World War in the U.S.A. TT as an abbreviation, stands for „Table Top“, meaning a whole layout can be placed on a table. The track is defined for 12 mm, the scale is 1:120.



49360
Zweifamilienhaus – Bausatz
Two family house – Kit
L 13,7 x B 9,8 x H 8,6 cm



49361
Wohnhaus Kühn – Bausatz
House Kühn – Kit
L 12 x B 12 x H 8 cm



49362
Einfamilienhaus Witt – Bausatz
Family home Witt – Kit
L 10,5 x B 10 x H 8,5 cm



49368
Landhaus Klein – Bausatz
Country house Klein – Kit
L 15 x B 11 x H 6,5 cm



49370
Bungalow Göhren – Bausatz
Bungalow Göhren – Kit
L 14 x B 12 x H 7,5 cm

Hausbeleuchtung von Viessmann

Erst ein von innen vorbildgetreu beleuchtetes Gebäude wirkt wirklich lebendig. Mit den Viessmann Hausbeleuchtungen krönen Sie das feine Vollmer Gebäude! Ideal für die Innenbeleuchtung von Gebäuden aller Art sind die Fenstereinzel- (z. B. Art. 6005) oder Etageninnenbeleuchtungen (z. B. Art. 6045).

Schauen Sie bei Viessmann, welche vielfältigen und thematisch passenden Produkte es gibt!

House illumination from Viessmann

Only a building that is illuminated from the inside in an exemplary manner can be truly vivid. With Viessmann house illumination, you can top the fine Vollmer building! Ideal for interior lighting of all types of buildings are the individual windows (e. g. item-No. 6005) or interior floor lighting (e. g. item-No. 6045).

Have a look at Viessmann's wide range of themed products!

www.viessmann-modell.de



viessmann

Die kleinste Modelleisenbahn ist die Baugröße Z.
Der Maßstab ist 1:220, die Spurweite 6,5 mm bei Normalspurbahnen.
Der kleine Maßstab erlaubt großzügige Landschaftsgestaltung auf kleiner Fläche. Seit 1973 ist die Baugröße Z auf dem Markt.

*The smallest scale of model train is scale Z, 1:220, the track 6,5 mm.
This scale allows you a generous landscape planning with less space. Scale Z is on the model train market since 1973.*



49525
Bahnsteig Neuffen, 2 Stück – Bausatz
Platform Neuffen, 2 pieces – Kit
L 21,3 x B 1,5 x H 2,5 cm

Dieser Bahnsteig passt perfekt zum Bahnhof Neuffen Art. **49510**.
The platform fits to the station Neuffen item-No. 49510.

49510
Bahnhof Neuffen – Bausatz
Station Neuffen – Kit
L 22 x B 7,5 x H 8 cm



Der Bahnhof Neuffen ist ein typischer Landbahnhof.
Er ist Endstation der Nebenlinie Nürtingen-Neuffen
und steht am Fuß der Burgruine Hohen-Neuffen auf
der Schwäbischen Alb. Das kurz vor der Wende zum
20. Jahrhundert errichtete, stilechte Bahnhofsgebäude
wurde von Vollmer mit allen Details nachgebaut.

*A typical country station. Terminus
of the side line Nürtingen-Neuffen,
close to the castle ruin Neuffen. The
original was built end of 20th century
and the Vollmer model shows all the
details perfectly.*

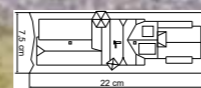

49560
Dorfkirche – Bausatz
Village church – Kit

L 11,6 x B 7,7 x H 12 cm

Diese Kirche bildet einen schönen Dorfmittelpunkt.
This church is an eye-catcher in the village centre.

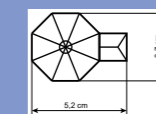

49412 
**Stille-Nacht-Gedächtnis-Kapelle mit Beleuchtung
und Kunstschnee – Funktionsbausatz**
Silent Night Memorial Chapel with lighting,
artificial snow – Functional kit

L 5,2 x B 3,7 x H 8 cm

Die Original Stille-Nacht-Gedächtniskapelle in Spurgröße
Z von Vollmer ist ein Bausatz mit vielen Extras wie z. B.
einer Sockelbirne und Kunstschnee.

*The original Silent Night Memorial Chapel scale Z Vollmer
kit is equipped with extra parts, e. g. a socket-bulb and
artificial snow.*



49571
Wohnhaus mit Ladengeschäft Adlerstraße 2 – Bausatz
House with shop Adlerstraße 2 – Kit
L 7,2 x B 7,7 x H 4,7 cm

49572
Wohnhaus Adlerstraße 4 – Bausatz
House Adlerstraße 4 – Kit
L 6 x B 5,8 x H 5,2 cm

49575
Set Adlerstraße 2 – 8 – Bausatz
Houses Adlerstraße 2 – 8 – Kit
L 7,2 x B 7,7 x H 4,7 cm
L 6 x B 5,8 x H 5,2 cm
L 6 x B 5,8 x H 5,2 cm
L 6 x B 5,8 x H 5,2 cm

Mit den Bausätzen der Vollmer Adlerstraße 2 – 8 können Sie einen kompletten Straßenzug mit Wohn- und Geschäftshäusern gestalten. Bereits mit 4 Bausätzen schaffen Sie sich eine preiswerte und abwechslungsreiche Häuserfront.

Using the kits of the Vollmer Adlerstraße 2 – 8 a complete street of houses can be built. Only 4 kits are required to produce a good value for money and interesting row of houses.

49573
Wohnhaus Adlerstraße 6 – Bausatz
House Adlerstraße 6 – Kit
L 6 x B 5,8 x H 5,2 cm

49574
Wohnhaus Adlerstraße 8 – Bausatz
House Adlerstraße 8 – Kit
L 6 x B 5,8 x H 5,2 cm



49552
Vorstadthaus – Bausatz
Small home – Kit
L 5 x B 3,8 x H 5,3 cm



49553
Wohnhaus – Bausatz
House – Kit
L 5 x B 3,8 x H 5,3 cm



49554
Einfamilienhaus – Bausatz
Family home – Kit
L 5 x B 3,8 x H 5,3 cm

49555
Set Dorf – Bausatz
Set Village – Kit
Kirche/Church: L 11,6 x B 7,7 x H 12 cm
Häuser/each house: L 5 x B 3,8 x H 5,3 cm
Das Set besteht aus einer Kirche und 3 Wohnhäusern.
The set consists of a church and 3 houses.



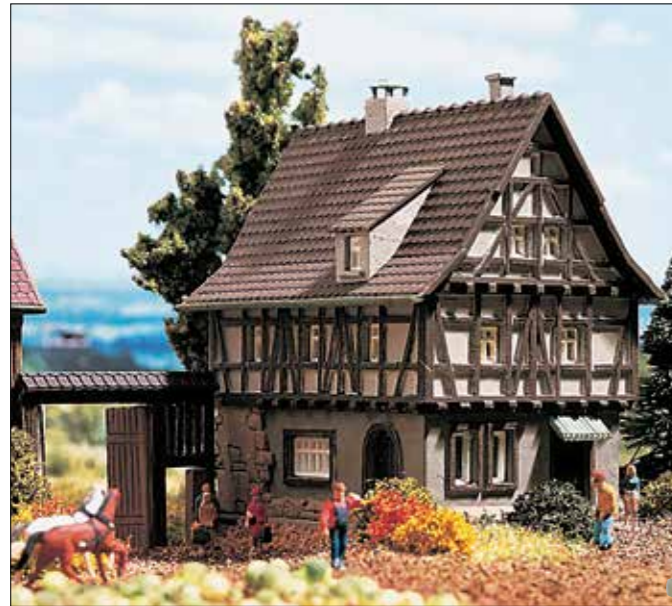

49530
Fachwerkhaus mit Hoftor – Bausatz
Half-timbered house with yard gate – Kit
L 5 x B 3,8 x H 5,3 cm



49531
Bauernhaus – Bausatz
Farm house – Kit
L 7,7 x B 5 x H 5,8 cm
Mit überdachtem Treppenaufgang und Keller.
With covered stairway and cellar.



49542
Bürgermeisterhaus – Bausatz
Mayors house – Kit
L 5 x B 3,8 x H 5,3 cm



49544
Pfarrhaus – Bausatz
Vicarage – Kit
L 5 x B 4 x H 6,8 cm

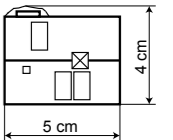

49532
Rathaus – Bausatz
City hall – Kit
Haus/House: L 5 x B 3,8 x H 6,8 cm
Tor/Gate: L 2,3 x B 0,3 x H 1,9 cm



49533
Gasthof Sonne – Bausatz
Inn Sonne – Kit
L 6,5 x B 5,5 x H 5,8 cm
Mit Terrassenanbau.
With terrace annexe.



49545
Ratskeller – Bausatz
Village inn with cellar – Kit
L 6,5 x B 4,5 x H 6 cm



49546
Bäckerei – Bausatz
Bakery – Kit
L 7,7 x B 5 x H 5,8 cm



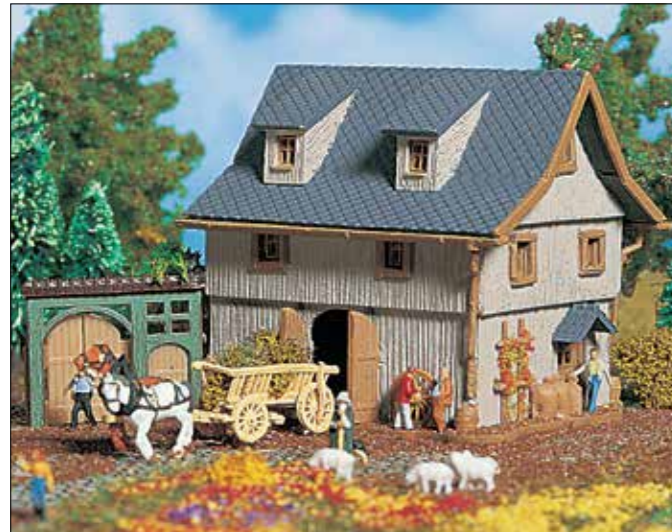

49541
Scheune – Bausatz
Barn – Kit
L 5 x B 4,2 x H 4,4 cm



49547
Weinhandlung – Bausatz
Wine store – Kit
L 7,7 x B 5 x H 5,8 cm

49570
Landhaus – Bausatz
Country house – Kit
L 8 x B 5,2 x H 4,9 cm



49540
Bauernhaus mit Scheune und Hoftor
Farm house with barn and yard gate
Haus/House: L 5 x B 3,8 x H 5,5 cm
Scheune/Barn: L 5 x B 4,8 x H 4,5 cm
Hoftor/Gate: L 2,3 x B 0,3 x H 1,9 cm

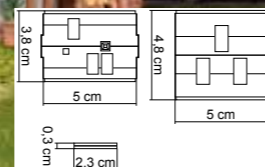

49550
Feuerwache – Bausatz
Fire station – Kit

L 7,5 x B 4,8 x H 7,7 cm
Der holzverkleidete Schlauchturm dient zum Trocknen der Schläuche nach dem Einsatz.
Wooden covered tube tower offers the space to dry the tubes after use.



49600
Rauchgenerator klein
Smoke generator small
Ø 0,5 cm, Höhe 3,0 cm. Betriebsspannung 16 V ~.
Ø 0,5 cm, height: 3,0 cm. Operating voltage: 16 V ~.

Die beiden unteren Gebäude können mit der beiliegenden Farbtablette individuell gealtert werden. Mit den Rauchgeneratoren aus dem Vollmer Sortiment, z. B. Art. **49600**, und einem Rauchdestillat erzeugen Sie den passenden Rauch oder einen gruseligen Nebel.
These buildings can be weathered with attached colour tablets. Using Vollmer smoke generator item-No. 49600 and suitable distillate you can create the right smoke or scary fog.

49679
Villa Vampir mit rotem Flackerlicht und Farbtabletten – Funktionsbausatz
Villa Vampire with red flickering light and colour tablets – Functional kit
L 7,7 x B 5 x H 5,8 cm



49538
Brennendes Haus – Bausatz
Burning house – Kit
L 5 x B 3,8 x H 5,3 cm





Die Baugröße II gehört zu den ersten genormten Modellbahnbaugrößen überhaupt. Als die Modelleisenbahnen immer weiter miniaturisiert wurden, geriet sie für längere Zeit in Vergessenheit. Eine Renaissance erlebte sie als freilandtaugliche Nachbildung von Schmalspurbahnen in Meterspur. Der Maßstab ist 1:22,5. Die Nachbildung der Meterspur hat eine Spurweite von 45 mm. Diese Baugröße wird auch als Spur G wie Gartenbahn oder Großbahn bezeichnet.

The scale II or G scale was invented for outdoor model railway activities. The track is 45 mm, the scale 1:22,5. In Germany it is also known as G-scale, where the G stands for "Gartenbahn" or "Großbahn".



41200
Bahnhof Neuffen – Bausatz
Station Neuffen – Kit
L 135 x B 47 x H 55 cm

Der Bahnhof Neuffen ist ein typischer Landbahnhof. Er ist Endstation der Nebenlinie Nürtingen-Neuffen und steht am Fuß der Burgruine Hohen-Neuffen auf der Schwäbischen Alb. Das kurz vor der Wende zum 20. Jahrhundert errichtete, stilechte Bahnhofsgebäude wurde von Vollmer mit allen Details nachgebaut. Die Türen lassen sich öffnen und schließen und die Fenster sind mit Scheiben versehen.

A typical country station. Terminus of the side line Nürtingen-Neuffen, close to the castle ruin Neuffen. The original was built end of 20th century. The doors can be opened and closed and the windows are equipped with glass pane. The Vollmer model shows all the details perfectly.

Steinkunst

Mit der Steinkunst-Linie, welche aus wetterfestem Mineralverbundwerkstoff gefertigt wird, erhalten Sie Tunnelportale, Stützwände, Mauerplatten und einiges mehr. Die vorbildgetreuen Modelle aus mineralischen Komponenten bestechen durch fantastische Optik und Haptik! Dies gilt besonders für die Spur-G. Die Nachbildungen fühlen sich an wie Stein, sind natürlich wie Stein und sehen aus wie Stein! Mehr dazu ab Seite 10.

Vollmer Stone Art

To the items of the stone art series which consist of the mineral sediment composite – belong wall plates, roof plates and a lot more items in scale G. Prototypical model built by mineral components create fantastic optics and haptics! Especially scale G "Gartenbahn" shows the impressing product quality. The weatherproof models feel like stone, are as natural stone and look like stone. For more information please see page 10 and the following.

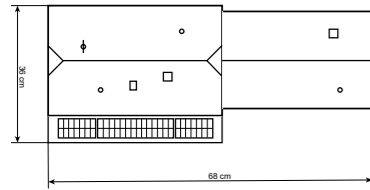

41202
Bahnhof Bergheim – Bausatz
Station Bergheim – Kit

L 68 x B 36 x H 44 cm

Dieser schöne Fachwerkbahnhof hat genau die richtige Größe für einen Nebenbahn-Bahnhof. Der Bahnsteig ist im Wartebereich überdacht und im angrenzenden Güterschuppen lagern Gepäck und kleinere Stückgüter.

This nice half-timbered station has the best size for an annexe station. The platform is covered and in the annexed goods shed luggage and small cargo are stored.



41228
Gepäckwagen mit Gepäck – Bausatz
Trolley with baggage – Kit

L 10,5 x B 5,3 x H 7,8 cm

Mit dem Gepäckwagen wird das Reisegepäck zum Zug transportiert. 8 Koffer liegen bei.

With this trolley the baggage is transported to the train station. Including 8 cases.



41249
Streckentelefon – Bausatz
Telephone hut – Kit

L 6 x B 6 x H 10,5 cm

Ein Streckentelefon gehörte früher an jede Bahnstrecke. So konnte der Streckenwart wichtige Informationen schnell übermitteln.

In the past the telephone hut was used along the track. So important information was transmitted by the keeper.

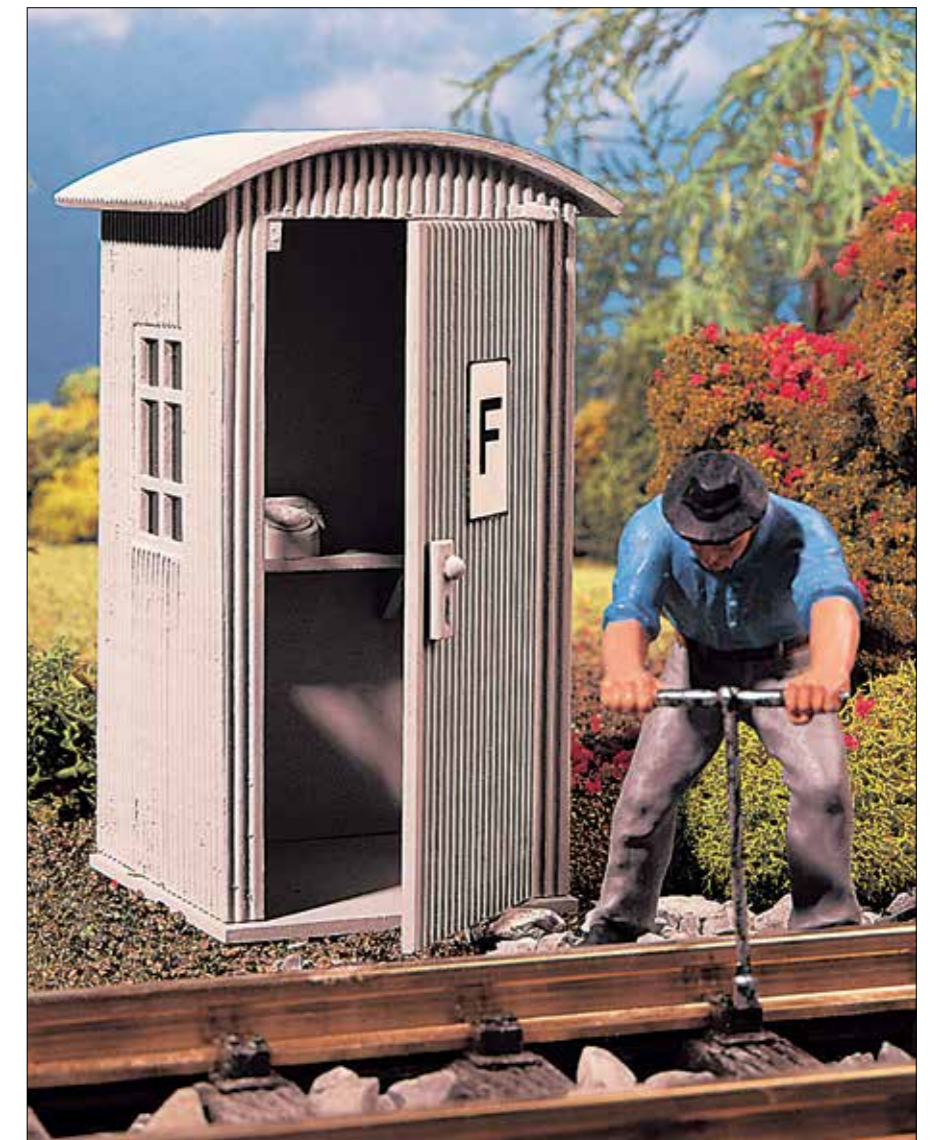

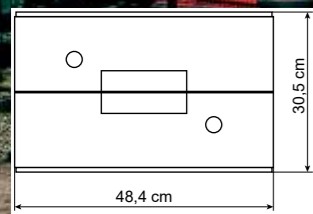
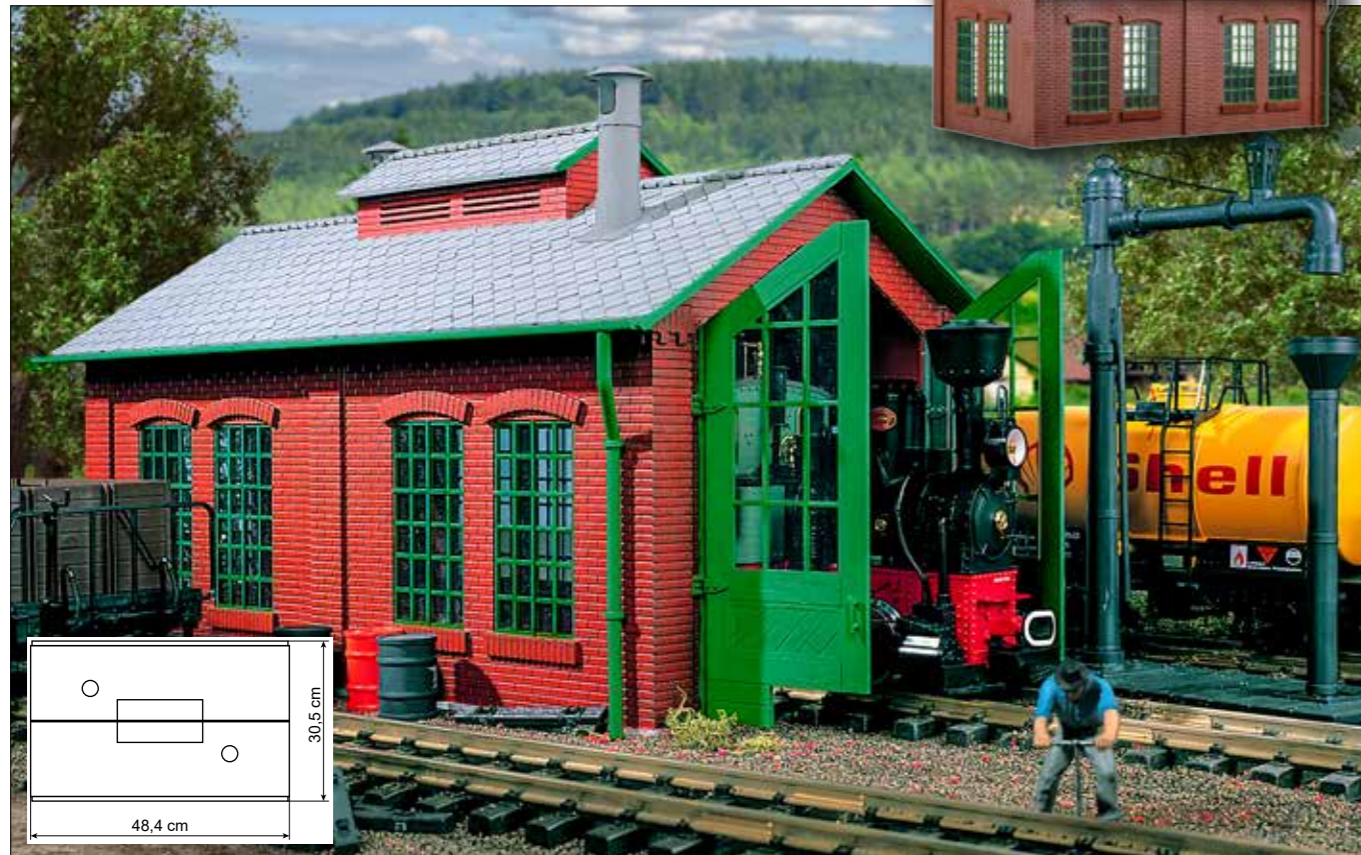

41251
Lokschuppen, einständig – Bausatz
Loco shed, single track – Kit
L 48,4 x B 30,5 x H 31,5 cm

Dieser Lokschuppen ist geeignet für Lokomotiven bis 45 cm Länge.
This loco shed fits to locomotives up to 45 cm length.

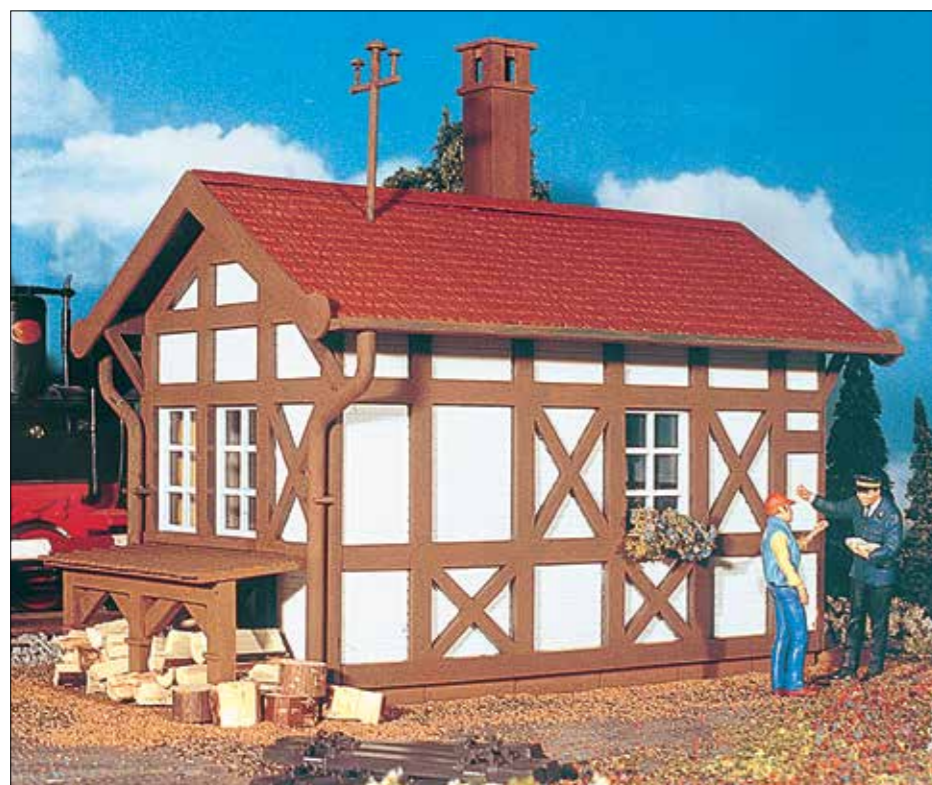

41248
Bahnwärterhaus – Bausatz
Gatekeeper house – Kit

L 31 x B 25,5 x H 26,5 cm

Das Schrankenwärterhaus gehörte bis zur Epoche III und IV zum gewohnten Bild an der Bahnstrecke. Erst mit der Welle umfassender Elektrifizierung der Bahn wurden die Schrankenwärter nicht mehr benötigt. Trotzdem sieht man auch heute noch viele dieser kleinen Häuschen.

The gatekeeper house fits to epochs III and IV and is part of the railway. By electrification the gatekeeper house was obsolete. However, even today a lot of these nice small houses can be admired.



41275
Fachwerkhaus – Bausatz
Half-timbered house – Kit

L 37 x B 30 x H 44 cm

Dieses klassische Fachwerkhaus passt besonders in eine ländliche Umgebung.
This classic half-timbered building fits to typical countryside lifestyle.

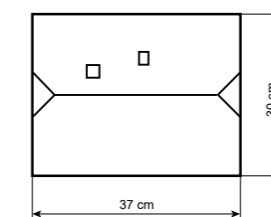



ACHTUNG
WARNING



46016
Vollmer Superzement S 30, 21 g
Vollmer Super cement S 30, 21 g

Enthält:
n-Butylacetat

H226 Flüssigkeit und Dampf entzündbar.
H336 Kann Schläfrigkeit und Benommenheit verursachen.
P101 Ist ärztlicher Rat erforderlich, Verpackung oder Kennzeichnungsetikett bereithalten.
P102 Darf nicht in die Hände von Kindern gelangen.
P210 Von Hitze, heißen Oberflächen, Funken, offenen Flammen und anderen Zündquellen fernhalten. Nicht rauchen.
P271 Nur im Freien oder in gut belüfteten Räumen verwenden.
P261 Einatmen von Dampf vermeiden.
P280 Schutzhandschuhe / Augenschutz tragen.
P312 Bei Unwohlsein GIFTINFORMATIONSZENTRUM / Arzt anrufen.
P405 Unter Verschluss aufbewahren.
P501 Inhalt/Behälter gemäß lokalen/nationalen Vorschriften der Entsorgung zuführen.
EUH066 Wiederholter Kontakt kann zu spröder oder rissiger Haut führen.

Contains:
n-Butyl acetate

H226 Flammable liquid and vapour.
H336 May cause drowsiness or dizziness.
P101 If medical advice is needed, have product container or label at hand.
P102 Keep out of reach of children.
P210 Keep away from heat, hot surfaces, sparks, open flames and other ignition sources. No smoking.
P271 Use only outdoors or in a well-ventilated area.
P261 Avoid breathing vapours.
P280 Wear protective gloves / eye protection.
P312 Call a POISON CENTER / doctor if you feel unwell.
P405 Store locked up.
P501 Dispose of contents/container in accordance with local/national regulation.
EUH066 Repeated exposure may cause skin dryness or cracking.

Viessmann Modelltechnik GmbH
Bahnhofstraße 2a
35116 Hatzfeld-Reddighausen / GERMANY
Telefon +49(0)6452 93400
Fax +49(0)6452 934019
Homepage www.viessmann-modell.de
E-Mail info@viessmann-modell.com
Notrufnummer Beratungsstelle
Emergency telephone number Advisory body:
+49 (0) 6131-19240 (24h)



GEFAHR
DANGER



46117
Vollmer Kleber Super Vol xp, 23 g
Vollmer Glue Super Vol xp, 23 g

Enthält:
Butanon

H225 Flüssigkeit und Dampf leicht entzündbar.
H319 Verursacht schwere Augenreizung.
H336 Kann Schläfrigkeit und Benommenheit verursachen.
P101 Ist ärztlicher Rat erforderlich, Verpackung oder Kennzeichnungsetikett bereithalten.
P102 Darf nicht in die Hände von Kindern gelangen.
P210 Von Hitze, heißen Oberflächen, Funken, offenen Flammen und anderen Zündquellen fernhalten. Nicht rauchen.
P271 Nur im Freien oder in gut belüfteten Räumen verwenden.
P261 Einatmen von Dampf vermeiden.
P280 Augenschutz / Gesichtsschutz tragen.
P312 Bei Unwohlsein GIFTINFORMATIONSZENTRUM / Arzt anrufen.
P405 Unter Verschluss aufbewahren.
P501 Inhalt/Behälter gemäß lokalen/nationalen Vorschriften der Entsorgung zuführen.
EUH066 Wiederholter Kontakt kann zu spröder oder rissiger Haut führen.

Contains:
Butanone

H225 Highly flammable liquid and vapour.
H319 Causes serious eye irritation.
H336 May cause drowsiness or dizziness.
P101 If medical advice is needed, have product container or label at hand.
P102 Keep out of reach of children.
P210 Keep away from heat, hot surfaces, sparks, open flames and other ignition sources. No smoking.
P271 Use only outdoors or in a well-ventilated area.
P261 Avoid breathing vapours.
P280 Wear eye protection / face protection.
P312 Call a POISON CENTER / doctor if you feel unwell.
P405 Store locked up.
P501 Dispose of contents/container in accordance with local/national regulation.
EUH066 Repeated exposure may cause skin dryness or cracking.

Viessmann Modelltechnik GmbH
Bahnhofstraße 2a
35116 Hatzfeld-Reddighausen / GERMANY
Telefon +49(0)6452 93400
Fax +49(0)6452 934019
Homepage www.viessmann-modell.de
E-Mail info@viessmann-modell.com
Notrufnummer Beratungsstelle
Emergency telephone number Advisory body:
+49 (0) 6131-19240 (24h)



ACHTUNG
WARNING



46115
Vollmer Supranol 2000, 29 g
Vollmer Supranol 2000, 29 g

Enthält:
n-Butylacetat

H226 Flüssigkeit und Dampf entzündbar.
H336 Kann Schläfrigkeit und Benommenheit verursachen.
P101 Ist ärztlicher Rat erforderlich, Verpackung oder Kennzeichnungsetikett bereithalten.
P102 Darf nicht in die Hände von Kindern gelangen.
P210 Von Hitze, heißen Oberflächen, Funken, offenen Flammen und anderen Zündquellen fernhalten. Nicht rauchen.
P271 Nur im Freien oder in gut belüfteten Räumen verwenden.
P261 Einatmen von Dampf vermeiden.
P280 Schutzhandschuhe / Augenschutz tragen.
P312 Bei Unwohlsein GIFTINFORMATIONSZENTRUM / Arzt anrufen.
P405 Unter Verschluss aufbewahren.
P501 Inhalt/Behälter gemäß lokalen/nationalen Vorschriften der Entsorgung zuführen.
EUH066 Wiederholter Kontakt kann zu spröder oder rissiger Haut führen.

Contains:
n-Butyl acetate

H226 Flammable liquid and vapour.
H336 May cause drowsiness or dizziness.
P101 If medical advice is needed, have product container or label at hand.
P102 Keep out of reach of children.
P210 Keep away from heat, hot surfaces, sparks, open flames and other ignition sources. No smoking.
P271 Use only outdoors or in a well-ventilated area.
P261 Avoid breathing vapours.
P280 Wear protective gloves / eye protection.
P312 Call a POISON CENTER / doctor if you feel unwell.
P405 Store locked up.
P501 Dispose of contents/container in accordance with local/national regulation.
EUH066 Repeated exposure may cause skin dryness or cracking.

Viessmann Modelltechnik GmbH
Bahnhofstraße 2a
35116 Hatzfeld-Reddighausen / GERMANY
Telefon +49(0)6452 93400
Fax +49(0)6452 934019
Homepage www.viessmann-modell.de
E-Mail info@viessmann-modell.com
Notrufnummer Beratungsstelle
Emergency telephone number Advisory body:
+49 (0) 6131-19240 (24h)

48900
Steinkunst-Modellierpaste, Farbe Natur, 500 g
Stone art modelling paste, colour natural, 500 g

Wetterfeste und wasserverdünnbare Modellierpaste. Mit handelsüblichen, wasserverdünnbaren Färbemitteln (z. B. Acrylfarben, Pulver oder Acryl-Abtönpasten) kann die Paste individuell farblich gestaltet werden. Es genügen die Farben Schwarz, Braun und Rot, um den gewünschten Farbton zu erhalten.

Weatherproof and dilutable paste. With commercial, dilutable stains (e. g. acrylic paints, powder or acrylic tinting pastes), the paste can be created in colour. Only black, brown and red colours are required to achieve the desired shade of colour.



44200
Synchronmotor 12 – 16 V, 60 mA
Synchronous motor 12 – 16 V, 60 mA

Zum Anschluss an einen Transformator. Der Motor dreht mit einer Geschwindigkeit von 15 Umdrehungen pro Minute. Er ist robust und einfach zu montieren. Zur Motorisierung einiger Vollmer-Bausätze wird er als Zusatzausstattung empfohlen.

For connection on AC-transformers. The motor works at a speed of 15 rounds per minute. Easy mounting and robust design. To motorize several Vollmer kits this motor is recommended.

Hintergrundkulissen

Die VOLLMER-Hintergrundkulissen dienen zur optischen Vergrößerung Ihrer Modellanlage. Und so funktioniert es: Die Enden der Kulisse werden auf beiden Seiten im Bogen angebracht (Skizze 1). Die Gesamtbreite kann auf Wunsch beliebig gekürzt werden. Für eine besondere Tiefenwirkung bringen Sie die Kulisse in 5 bis 10 cm Abstand von der Anlage an (Skizze 2). Eine genaue Montageanleitung finden Sie auf dem Verpackungskarton.

Backgrounds

The VOLLMER background settings for maximum optical enlargement of your layout. Curve the both ends of the background round the layout board (obviously the corners of the board have to be removed first). The length of the background settings can be reduced to the required distance, see figure 1, or to add additional dimension to the layout fit the background setting at a distance of 5 to 10 cm from the rear edge of the layout, see figure 2. Instructions are also provided on the package of the background settings.

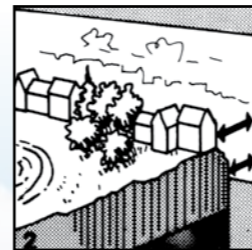
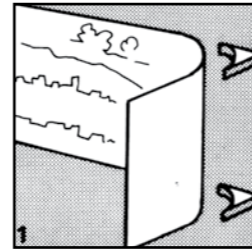

46110
Hintergrundkulisse Schongau, zweiteilig, 275 x 48 cm (ohne Abbildung)
Background setting Schongau, in 2 parts, 275 x 48 cm (without illustration)



46105
Hintergrundkulisse Wolken,
vierteilig, 266 x 80 cm
Background setting clouds,
in 4 parts, 266 x 80 cm

46112
Hintergrundkulisse Wolken,
dreiteilig, 266 x 48 cm
Background setting clouds,
in 3 parts, 266 x 48 cm



46106
Hintergrundkulisse Alpenvorland, dreiteilig, 266 x 80 cm
Background setting Alpes, in 3 parts, 266 x 80 cm



46109
Hintergrundkulisse Allgäu, zweiteilig, geschnitten, 276 x 80 cm
Background setting Allgäu, in 2 parts, cut, 276 x 80 cm

46555 
Lichtstab, 16 V, 6 cm
Light rod, 16 V, 6 cm

Besonders geeignet zum Ausleuchten von Bahnsteigen und Eisenbahnwaggons.
Best lighting for platforms and railway waggons.



46560
Flackerlicht rot, 16 V, 2 Stück
Flickering light red, 16 V, 2 pieces





41282
Rauchgenerator groß, Durchmesser 4,5 cm
Smoke generator large, diameter 4,5 cm
Eine Füllung hat eine Brenndauer von ca. 150 Minuten.
Höhe 4,5 cm. Betriebsspannung 16 V ~.
Burning time of one charge is about 150 minutes.
Height: 4,5 cm. Operating voltage: 16 V ~.

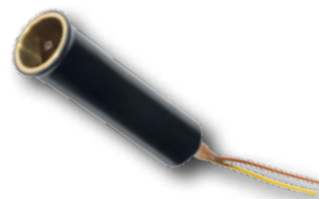

44112
Rauchgenerator groß, Durchmesser 2,3 cm
Smoke generator large, diameter 2,3 cm
Betriebsspannung: 16 V ~. Höhe: 4,0 cm.
Operating voltage: 16 V ~. Height: 4,0 cm.

44113
Rauchgenerator klein, Durchmesser 1 cm, als Kamineinsatz
Smoke generator small, diameter 1 cm, as fireplace insert
Höhe: 4,5 cm. Betriebsspannung: 16 V ~.
Height: 4,5 cm. Operating voltage: 16 V ~.



49600 
Rauchgenerator klein
Smoke generator small
Ø 0,5 cm, Höhe 3,0 cm. Betriebsspannung 16 V ~.
Ø 0,5 cm, height: 3,0 cm. Operating voltage: 16 V ~.



44114
Rauchgenerator groß, Durchmesser 2,9 cm, mit Tank
Smoke generator large, diameter 2,9 cm, with tank
Eine Füllung hat eine Brenndauer von ca. 15 Minuten.
Höhe: 1,4 cm. Betriebsspannung: 16 V ~.
Burning time of one charge is about 15 minutes.
Height: 1,4 cm. Operating voltage: 16 V ~.



43679 
H0 Villa Vampir mit rotem Flackerlicht und Farbtablets – Funktionsbausatz
H0 Villa Vampire with red flickering light and colour tablets – Functional kit

Art.-Nr Item-No.	Seite Page	Art.-Nr Item-No.	Seite Page	Art.-Nr Item-No.	Seite Page	Art.-Nr Item-No.	Seite Page	Art.-Nr Item-No.	Seite Page	Art.-Nr Item-No.	Seite Page	Art.-Nr Item-No.	Seite Page	Art.-Nr Item-No.	Seite Page	Art.-Nr Item-No.	Seite Page	Art.-Nr Item-No.	Seite Page	Art.-Nr Item-No.	Seite Page	Art.-Nr Item-No.	Seite Page
41200	261	43505	27	43658	137	43752	91	43963	181	45527	72	45749	63	47349	249	47629	245	47738	212	48253	17	49252	116
41202	262	43507	32	43659	145	43754	141	44004	84	45529	72	45750	53	47350	249	47630	226	47740	216	48255	17	49253	113
41228	263	43508	24	43660	149	43755	96	44005	84	45530	72	45752	52	47351	249	47632	226	47741	237	48256	15	49254	117
41248	264	43509	26	43661	155	43756	92	44006	84	45535	77	45753	52	47352	249	47633	226	47742	236	48257	15	49270	116
41249	263	43510	29	43662	137	43757	99	44011	73	45589	74	45754	49	47353	249	47636	222	47743	237	48258	15	49360	250
41251	264	43512	30	43663	35	43758	120, 173	44041	85	45590	74	45758	50	47356	249	47640	222	47745	237	48260	16	49361	251
41275	265	43515	27	43665	174	43759	92	44042	85	45591	71	45761	55	47357	249	47641	222	47747	238	48261	16	49362	251
41282	94, 270	43518	30	43667	95	43760	119	44043	85	45592	77	45762	54	47358	249	47643	227	47749	245	48262	16	49368	251
41606	189	43520	28	43668	174	43761	91	44112	93, 212, 270	45595	132	45763	53	47360	248	47644	227	47750	235	48263	16	49370	251
41630	189	43522	23	43669	154	43762	120, 173	44113	94, 212, 270	45599	102	45765	54	47361	248	47645	232	47751	224	48265	16	49412	253
41655	189	43524	33	43670	144	43763	97	44114	94, 213, 270	45601	94	45766	44	47362	248	47646	232	47752	224	48266	16	49510	252
41680	189	43525	33	43671	144	43765	127	44116	93	45602	100	45767	43	47363	248	47647	232	47753	224	48267	16	49525	252
41688	189	43526	31	43672	144	43767	92	44200	267	45604	68	45769	47	47365	248	47650	219	47754	238	48268	16	49530	256
42002	131	43528	34	43673	144	43768	105	44500	81	45605	101	45771	62	47366	248	47651	219	47756	225	48270	11	49531	256
42003	131, 179	43529	34	43674	154	43769	106	44505	81	45607	100	45779	61	47367	248	47652	219	47757	221	48271	18	49532	256
42004	134	43530	31	43679	95, 271	43770	126	44508	81	45609	76	46014	189	47368	248	47654	219	47758	244	48272	18	49533	256
42080	169	43532	36	43680	164	43771	126	44512	84	45610	70	46015	189	47369	248	47660	230	47759	217	48275	18	49538	259
42224	188	43534	38	43681	149	43772	118, 126	44547	85	45611	35	46016	266	47370	248	47661	231	47760	217	48280	19	49540	258
42243	188	43535	38	43682	155	43773	121	45000	85, 89, 178	45612	70	46017	77	47371	248	47662	245	47761	218	48281	19	49541	258
42284	247	43536	38	43683	153	43774	133	45007	89	45613	76	46018	189	47372	248	47663	218	47762	241	48282	13	49542	257
42285	247	43537	40	43687	109	43775	120	45008	89	45614	70	46020	189	47373	248	47664	228	47763	236	48285	13	49544	257
42289	247	43538	40	43688	152	43777	133	45009	89	45615	75	46021	189	47421	246	47665	246	47765	223	48286	13	49545	257
42321	188	43539	40	43690	140	43778	182	45011	89	45616	74	46022	189	47424	209, 246	47667	236	47766	223	48300	13	49546	257
42325	188	43541	36	43692	150	43780	121	45012	89	45617	71	46023	187	47425	209, 246	47668	246	47772	225	48500	10	49547	258
42331	188	43542	37	43693	147	43781	128	45013	89	45618	58	46024	187	47501	196	47670	228	47776	211	48501	10	49550	259
42338	188	43545	41	43694	147	43782	128	45014	89	45619	71	46025	187	47502	192	47671	228	47779	211	48600	10	49552	255
42352	247	43549	37	43695	148	43783	128	45015	89	45621	76	46026	187	47503	196	47679	213	47780	210	48601	10	49553	255
42353	247	43550	37	43696	148	43784	157	45016	89	45622	66	46027	187	47504	197	47682	227	47781	210	48700	10	49554	255
42360	247	43558	41	43697	150	43785	93	45017	89	45624	69	46028	187	47505	192	47687	229	47785	210	48701	10	49555	255
42361	247	43559	39	43699	160	43790	162	45018	89	45635	73	46029	187	47506	191	47688	229	47795	223	48720	12	49560	253
42412	107	43560	25	43700	171	43792	166	45021	84, 187	45700	67	46030	187	47521	194	47689	229	47800	207	48721	12	49570	258
42413	107	43561	28	43701	169	43795	163	45022	187	45701	67	46031	187	47522	193	47693	230	47801	206	48722	12	49571	254
42418	180	43562	39	43702	166	43796	169	45116	185	45703	68	46032	187	47528	196	47695	230	47810	207	48723	12	49572	254
42419	106, 183	43600	96	43703	166	43797	75	45117	185	45704	56	46033	187	47530	197	47696	234	47811	209	48724	12	49573	254
42501	87	43601	180	43706	168	43798	163	45125	185	45705	69	46035	186	47537	197	47698	233	47812	209	48726	12	49574	254
42502	87	43602	162	43708	163	43799	75	45127	173	45706	68	46036	186	47538	197	47700	240	47813	209	48727	12	49575	254
42503	87	43606	180	43709	106	43800	131	45129	177	45708	57	46037	186	47539	204	47701	240	47815	209, 247	48730	12	49600	259, 270
42504	88	43607	181	43710	105	43801	131	45130	175	45709	41	46038	186	47541	205	47702	241	47818	209, 247	48731	12	49679	259
42505	88	43608	130	43711	170	43804	101	45131	127, 178	45710	56	46039	186	47543	203	47703	241	47820	207	48740	14	49910	114
42506	88	43611	130	43712	170	43805	124	45134	177	45712	58	46040	186	47545	205	47704	216	47825	207	48750	11		
42512	79	43612	130	43718	171	43806	125	45135	177	45713	55	46041	186	47546	202	47705	239	47830	207	48760	11		
42513	79	43613	183	43719	170	43807	125	45136	45, 178	45714	59	46042	186	47547	202	47706	242	47841	207	48761	11		
42514	79	43614	182	43721	159	43808	156	45138	180	45715	65	46043	186	47548	201	47707	242	47901	205	48820	12		
42515	80	43615	182	43723	170	43809	184	45139	179	45716	65	46045	186	47549	201	47708	242, 246	47905	205	48821	12		
42529	79	43616	154	43724	156	43811	123	45140	179	45717	60	46049	186	47551	202	47709	243	47909	211	48822	12		
42530	84	43618	129	43725	176	43813	122	45141	175	45718	60	46052	186	47554	204	47711	231	48100	10	48823	12		
42535	84	43619	129	43726	160	43815	122	45144	175	45719	60	46053	186	47555	204	47713	239	48101	10	48824	12		
42540	83	43624	138	43727	161	43828	165	45145	174	45720	59	46054	186	47560	204	47716	242	48110	11	48826	12		
42541	84	43629	132	43728	95	43836	168	45146	184	45723	73	46055	186	47570	195	47717	244	48150	11	48827	12		
42544	83	43631	39	43730	158	43838	168	45147	176	45725	73	46056	186	47575	204	47718	240	48220	12	48830	12		
42545	83	43632	134	43731	158	43840	146	45148	102	45726	44	46057	186	47580	225	47719	243	48221	12	48831	12		
42546	83	43633	136	43732	158	43841	146	45149	103	45727	69	46105	269	47600	198	47720	220	48222	12	48840	14		
42547	85	43634	135	43733	142	43842	146	45151	176	45728	55	46106	269	47602	198	47722	243	48223	12	48841	14		
42548	82	43635	135	43734	142	43843	143	45154	103	45730	45	46109	269	47603	199	47723	239	48224	12	48900	13, 267		
42549	80	43636	135	43736	151	43844	143	45155	103	45731	45	46110	268	47604	199	47724	220	48226	12	49050	112		
42550	82	43637	146	43737	161	43847	143																



Kontakt

Unser Kundenservice – der beste Service für Sie

Hier stehen Ihnen geschulte Mitarbeiter für Fragen, Wünsche, Anregungen, Reparatur- und Ersatzteil-service zur Verfügung.

*Our customer service – the best service for you
Our experienced staff is at your disposal.*

So erreichen Sie uns / Please contact us:

- ▶ Montag bis Freitag: 7.00 – 15.30 Uhr /
Monday to Friday: 7 am – 3.30 pm
- ▶ Telefonnummer / phone: +49 6452 934031
- ▶ E-Mail: info@viessmann-modell.com

Kunden-Hotline / Customer-Hotline:

- ▶ Montags: 18.00 – 20.00 Uhr / Monday: 6 pm - 8pm
- ▶ Donnerstags: 10.00 – 12.00 Uhr / Thursday: 10 am - 12 noon
- ▶ Telefonnummer / phone: +49 6452 934027
- ▶ E-Mail: info@viessmann-modell.com

Service

Wir schreiben Service groß!

Beste Qualität durch moderne Produktionstechnik – beste Qualität auch im Kundenservice.

Moderne Fertigungsverfahren, gute Arbeitsbedingungen und hochmotivierte Mitarbeiter sichern die anerkannt gute Qualität unserer Produkte. Sollte dennoch eines unserer Produkte einmal nicht zu Ihrer Zufriedenheit funktionieren, sind wir für Sie da. Schnelligkeit und Kulanz bei der Bearbeitung von Reklamationen gehören zu unserem Verständnis von Qualität und Service.

Best service is our aim!

Modern production methods, good working conditions and highly motivated employees assure the approved quality of our products. And should you not be satisfied with one of our products – we are here to help you.

Please be assured that we will do our best to meet your demands.

Unser Vertriebsteam / Our sales team – Kundenservice, Beratung und Verkauf / Customer service and sales



Tammy Pickart
kibri Kundendienst



Evi Gramsch



Renate Irlé



Saskia Müller



Birgit Merle
Leitung Verkauf



Renate Bäumner



Elke Ludwig



Andrea Wickert
Viessmann/Vollmer
Kundendienst



Thorsten Ruppel
Außendienst



Jörg Schurig
Außendienst

Dänemark / Denmark

Loko Dan
Bo Hegner
Höjlundsvej 46
3500 Vaerloose
Tel.+Fax: +45 44476303
E-Mail: lokodan@lokodan.dk
Homepage: www.lokodan.dk



Großbritannien / Great Britain

Gaugemaster House
Ford Road, Arundel
BN 18 0BN
Tel.: +44 1903 884321
Fax: +44 1903 884377
E-mail: sales@gaugemaster.co.uk
Homepage: www.gaugemaster.com



Großbritannien / Great Britain

Golden Valley Hobbies Ltd
Pontrilas Business Park - Unit 1
HR2 0AZ Hereford, Pontrilas
Tel.: +44 1981 241237
Fax: +44 8704 586518
E-Mail: info@goldenvalleyhobbies.com
Homepage:
www.GoldenValleyHobbies.com



Italien / Italy

Essemme s.r.l.
Stefano Mezzacasa
Via Fiuggi N. 2
20159 Milano
Tel.: +39 27384151
E-Mail: info@essemmodel.com
Homepage: www.essemmodel.com



Italien / Italy

Modellismo Corel
Via Zuretti 5
20125 Milano
Tel.: +39 266 982895
Fax: +39 266 986679
E-Mail: info@corel-srl.it
Homepage: www.corel.srl.it



Frankreich / France

**Großhändler / Wholesaler
Euro Passion Models**
Frederic Le Genti
3, rue Pierre Gilles de Genes
22000 Saint Briec
Tel.: +33 296 726193
Fax: +33 296 727416
E-Mail: europassionmodels@wanadoo.fr



Niederlande / Netherlands

**Model Engineering B.V.
– Holland**
Perenmarkt 1
1681 PG Zwaagdijk
Tel.: +31 228561182
Fax: +31 228561184
E-Mail: info@model-engineering.nl
Homepage: www.model-engineering.nl



Schweiz / Switzerland KML GmbH

Balgacherstraße 14
9445 Rebstein
Tel.: +41 71 7759010
Fax: +41 71 7759019
E-Mail: info@kml-log.ch
Homepage: www.kml-log.ch



Spanien / Spain

Trenes Aguilo
Sra. Isabel Aguilo Llobera
Via Augusta, 7
08950 Esplugues de Llobregat, Barcelona
Tel.: +34 93 4990529
Fax: +34 93 3940935
E-Mail: trenes-aguilo@infonegocio.com
Homepage: www.trenes-aguilo.com



Fachhändleradressen in Belgien, Österreich,
Norwegen und Schweden finden Sie unter:
www.viessmann-modell.de
Dealer's addresses for Belgium, Austria, Norway
and Sweden are shown on our homepage.

Info

Fachhändleradressen

Unter www.vollmer-online.de
bieten wir eine Übersicht aller
Fachhändler weltweit, die
Viessmann-, kibri- und Vollmer-
Produkte führen.

Dealer's addresses

All our dealers worldwide are
shown on our homepage
www.viessmann-modell.de

Impressum

Katalogredaktion

Catalogue compilation:
Lars Hogen, Tammy Pickart
Gestaltung / Editor / DTP:
Lars Hogen

Druck / Printed by:

APM – Darmstadt
Gedruckt auf 80 g/m².

Dioramen / Dioramas:

Viessmann Kft, Vollmer GmbH

Fotos / Photographs:

Viessmann Kft • Kurt Heidbreder
• Mark Adel • Lilla Danyi • Gábor
Horváth

Änderungen, die dem technischen
Fortschritt dienen, vorbehalten.
Für Druckfehler und Irrtümer keine
Haftung. © 2018
Subject to change without prior
notice. No liability for mistakes
and printing errors. © 2018

Viessmann Modelltechnik GmbH
Bahnhofstraße 2a
DE – 35116 Hatzfeld-Reddighausen

VOLLMER



Viessmann
Modelltechnik GmbH
Bahnhofstraße 2a
D-35116 Hatzfeld - Reddighausen
info@viessmann-modell.com

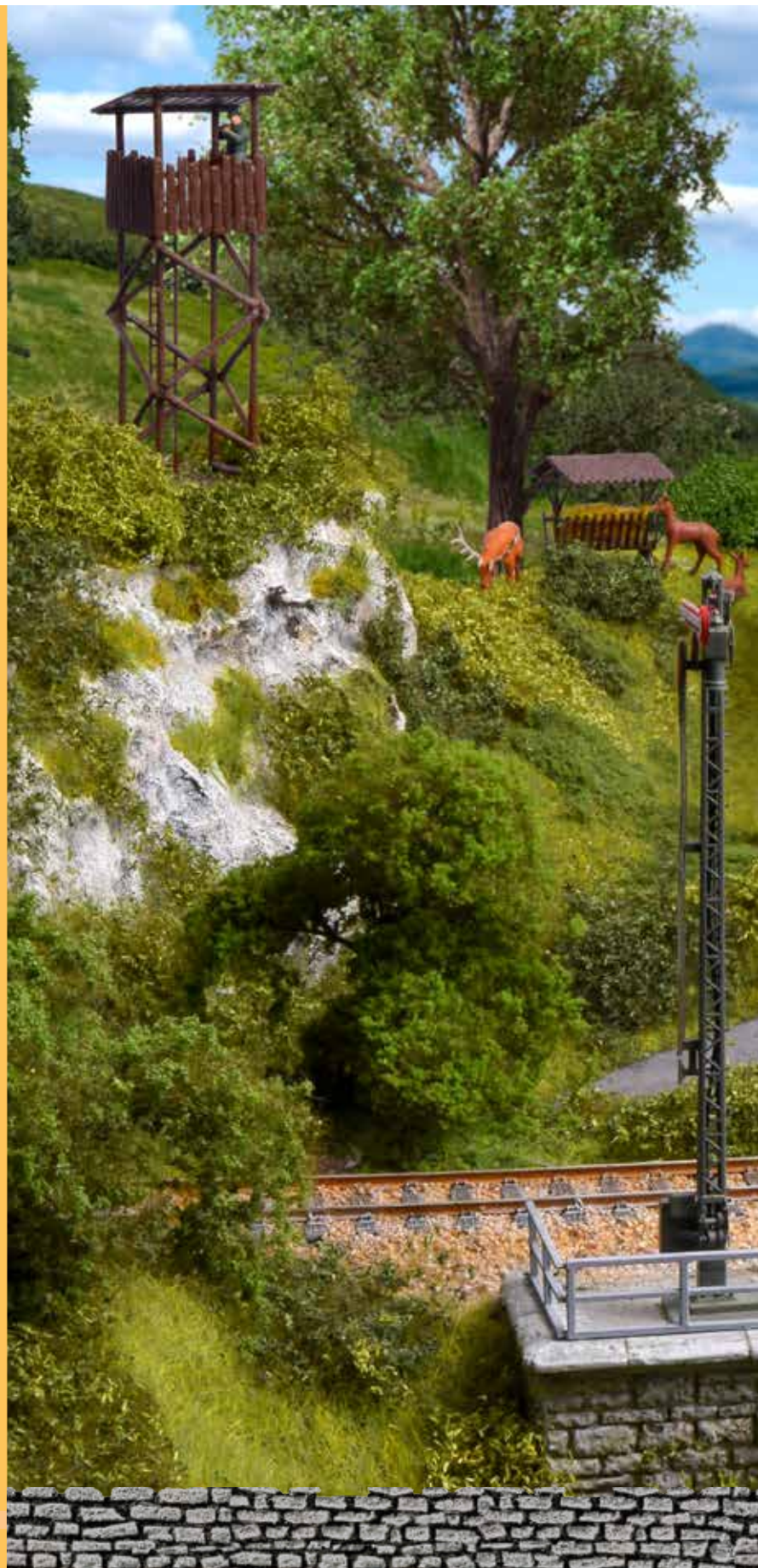

www.vollmer-online.de